

Este aparato eléctrico es para uso doméstico únicamente.

CONSERVE ESTAS INSTRUCCIONES.

- Este aparato se debe utilizar solamente con el fin previsto.
- Para licuar líquidos calientes, se debe retirar el tapón del centro de la tapa.
- Siempre haga funcionar la licuadora con la tapa en su lugar. Las cuchillas sobre la base sin ajustar bien la jarra.
- A fin de evitar el riesgo de lesiones, nunca coloque el montaje de la jarra sobre la base sin ajustar bien la jarra.
- Las cuchillas tienen filo y se deben manejar con prudencia. Licuadora no está en funcionamiento.
- No se debe intentar el riesgo de serias lesiones a las personas o daños a la licuadora. Se puede utilizar un raspador siempre que la jarra, a fin de evitar el riesgo de lesiones dentro de la licuadora no esté en funcionamiento.
- No se debe introducir las manos ni los utensilios adentro de la jarra, a fin de evitar el riesgo de lesiones a las personas o daños a la licuadora. Se puede utilizar un raspador siempre que la licuadora no esté en funcionamiento.
- Este aparato no se debe utilizar a la intemperie. Lesiones personales.
- El uso de accesorios no recomendados por el fabricante del aparato, podría ocasionar fuego, descarga eléctrica o lesiones personales.
- Este aparato se debe utilizar a la intemperie. No permita que el cable cuelgue del borde de la mesa.
- No se debe utilizar ningún aparato eléctrico que tenga el cable o enchufe averiado, que presente un problema de funcionamiento o que esté dañado. Devuelva el aparato al centro de servicio autorizado más cercano para que lo examinen, reparen o ajusten este manual.
- El uso de accesorios no recomendados por el fabricante del aparato, podría ocasionar fuego, descarga eléctrica o lesiones personales.
- Este aparato no se debe utilizar a la intemperie. No permita que el cable cuelgue del borde de la mesa.
- Desconecte el aparato de la toma de corriente cuando no esté en funcionamiento, antes de instalar o retirar las piezas y antes de limpiarlo.
- Evite el contacto con las piezas móviles.

Evite el contacto con las piezas móviles.

- Todo aparato eléctrico utilizado en la presencia de menores de edad o por ellos mismos requiere la supervisión de un adulto. que cuelgue de manera que alguien se pueda tropezar. A fin de aumentar de extensión, asegúrese que no interfiera con la superficie de trabajo ni un cable de extensión no menor de 6 amperios). Cuando utilice un cable de extensión que se deba emplear, deberá estar calificado para nada menor de 15 amperios. (Para aquellos productos de 220 voltios, se deberá utilizar un cable de extensión no menor de 6 amperios). Cuando utilice un cable de extensión que se deba emplear, deberá estar calificado para nada menor de 15 amperios. (Para aquellos productos de 220 voltios, se deberá utilizar un cable de extensión que se deba emplear, deberá estar calificado para nada menor de 15 amperios).

- Por favor lea todas las instrucciones.
- Cuando se utilizen aparatos eléctricos, siempre se debe respetar ciertas medidas de seguridad, incluyendo las siguientes:

INSTRUCCIONES DE SEGURIDAD

POR FAVOR LEA ESTE INSTRUCTIVO ANTES DE USAR EL PRODUCTO. PLEASE READ AND SAVE THIS USE AND CARE BOOK.



Licuadora de 7 velocidades

7-speed blender



Copyright © 2005 - 2008 Applica Consumer Products, Inc. Pub. No.1000002691-00-RV04

Fabricado en la República Popular de China
Impreso en la República Popular de China

Importado por:
APPLICA AMERICAS, INC.
Av. Juan B Justo 637 Piso 10
(C1425FSA) Ciudad Autonoma de Buenos Aires
Argentina
C.U.I.T No. 30-69729892-0

APPLICA MANUFACTURING, S. DE R. L. DE C. V.
Presidente Mazaryk No111, 1er Piso
Col. Chapultepec Morales, Mexico D.F
Deleg. Miguel Hidalgo
CP 11570
MEXICO
Teléfono: (55) 5263-9900

Del interior marque sin costo
01 (800) 714 2503

Made in People’s Republic of China
Printed in People’s Republic of China



**USA/Canada
Mexico**
www.applicaconsumerproductsinc.com

**1-800-231-9786
01-800-714-2503**

Accesorios/Partes (EE.UU./Canadá)
Accessories/Parts (USA/Canada)
1-800-738-0245

**Modelos
Models**

- BLP7600B**
- BLP7600G**
- BLP7600SB**

ENCHUFE POLARIZADO (Solamente en los modelos de 120V)

Este aparato cuenta con un enchufe polarizado (un contacto es más ancho que el otro). A fin de reducir el riesgo de un choque eléctrico, este enchufe encaja en una toma de corriente polarizada en un solo sentido. Si el enchufe no entra en la toma de corriente, invértalo y si aun así no encaja, consulte con un electricista. Por favor no trate de alterar esta medida de seguridad.

BLACK&DECKER marca registrada de *The Black & Decker Corporation*, Towson, Maryland, E.U. Is a trademark of The Black & Decker Corporation, Towson, Maryland, USA

BLACK&DECKER marca registrada de *The Black & Decker Corporation*, Towson, Maryland, E.U. Is a trademark of The Black & Decker Corporation, Towson, Maryland, USA

| | |
|------------------------------|------------------------------|
| | |
| Date Code | Date Code |
| 600 W 120 V ~ 60Hz | 600 W 120 V ~ 60Hz |
| 600 W 220 V ~ 50/60Hz | 600 W 220 V ~ 50/60Hz |

IMPORTANT SAFEGUARDS

When using electrical appliances, basic safety precautions should always be followed, including the following:

- Please read all instructions.
- To protect against risk of electrical shock, do not put blender base, cord, or plug in water or other liquid.
- Close supervision is necessary when any appliance is used by or near children.
- Unplug from outlet when not in use, before putting on or taking off parts, and before cleaning.
- Avoid contacting moving parts.
- Do not operate any appliance with a damaged cord or plug or after the appliance malfunctions or is dropped or damaged in any manner. Return the appliance to the nearest authorized service facility for examination, repair, or electrical or mechanical adjustment. Or, call the appropriate toll-free number listed on the cover of this manual.
- The use of attachments, including canning jars, not recommended or sold by the appliance manufacturer may cause fire, electric shock, or injury.
- Do not use outdoors.
- Do not let the plug or cord hang over the edge of table or counter.
- Keep hands and utensils out of container while blending to reduce the risk of severe injury to persons or damage to the blender. A scraper may be used but must be used only when the blender is not running.
- Blades are sharp. Handle carefully.
- To reduce the risk of injury, never place cutter assembly blades on base without the jar properly attached.
- Always operate blender with cover in place.
- When blending hot liquids, remove center piece of two-piece cover.
- Do not use appliance for other than intended use.

| | | |
|--|---|--|
| <p>Por favor llame al número correspondiente que aparece en la lista a continuación para solicitar que se haga efectiva la garantía y donde Ud. puede solicitar servicio, reparaciones o partes en el país donde el producto fué comprado. También puede consultarnos en el e-mail. *servicio@applicamail.com.mx</p> | <p>Argentina Servicio Central Attendace Monroe 3351 Ciudad Autónoma de Bs. As. Buenos Aires Argentina Tel. 0810-999-8999</p> <p>Chile Servicio Máquinas y Herramientas Ltda. Av. Apoquindo No. 4867 - Las Condes Santiago, Chile Tel.: (562) 263-2490</p> <p>Colombia PLINARES Avenida Quito # 88A-09 Bogotá, Colombia Tel. sin costo 01 800 7001870</p> <p>Costa Rica Aplicaciones Electromecanicas, S.A. Calle 26 Bis y Ave. 3 San Jose, Costa Rica Tel.: (506) 257-5716 223-0136</p> <p>Ecuador Servicio Master de Ecuador Av. 6 de Diciembre 9276 y los Alamos Tel. (593) 2281-3882</p> <p>El Salvador Calle San Antonio Abad 2936 San Salvador, El Salvador Tel. (503) 2284-8374</p> | <p>Guatemala MacPartes SA 3ª Calle 414 Zona 9 Frente a Tecun Tel. (502) 2331-5020 2332-2101</p> <p>Honduras ServiTotal Contigua a Telecentro Tegucigalpa, Honduras, Tel. (504) 235-6271</p> <p>México Artículo 123 # 95 Local 109 y 112 Col. Centro, Cuauhtemoc, México, D.F. Tel. 01 800 714 2503</p> <p>Nicaragua ServiTotal De semáforo de portezuelo 500 metros al sur. Managua, Nicaragua, Tel. (505) 248-7001</p> <p>Panamá Servicios Técnicos CAPRI Tumbamuerto Boulevard El Dorado Panamá 500 metros al sur. Tel. (507) 2360-236 (507) 2360-159</p> <p>Perú Servicio Central Fast Service Av. Angamos Este 2431 San Borja, Lima Perú Tel. (511) 2251 388</p> |
| <p>Sello del Distribuidor:</p> | <p>Fecha de compra:</p> | <p>Modelo:</p> |
| <p>Comercializado por: Applica Manufacturing, S. de R. L. de C.V. Presidente Mazaryk No111, 1er Piso Col. Chapultepec Morales, Mexico D.F Deleg. Miguel Hidalgo CP 11570 MEXICO</p> <p>Servicio y Reparación Art. 123 No. 95 Col. Centro, C.P. 06050 Deleg. Cuauhtemoc</p> <p>Servicio al Consumidor, Venta de Refacciones y Accesorios 01 800 714 2503</p> | <p>Qué necesito para hacer válida la garantía? Este producto es el que aparece en la lista a continuación para solicitar que se haga efectiva la garantía y donde Ud. puede solicitar servicio, reparaciones o partes en el país donde el producto fué comprado. También puede consultarnos en el e-mail. *servicio@applicamail.com.mx</p> | <p>Qué necesito para hacer válida la garantía? Este producto es el que aparece en la lista a continuación para solicitar que se haga efectiva la garantía y donde Ud. puede solicitar servicio, reparaciones o partes en el país donde el producto fué comprado. También puede consultarnos en el e-mail. *servicio@applicamail.com.mx</p> |

| | | |
|--|---|---|
| <p>Sello del Distribuidor:</p> | <p>Fecha de compra:</p> | <p>Modelo:</p> |
| <p>Comercializado por: Applica Manufacturing, S. de R. L. de C.V. Presidente Mazaryk No111, 1er Piso Col. Chapultepec Morales, Mexico D.F Deleg. Miguel Hidalgo CP 11570 MEXICO</p> <p>Servicio y Reparación Art. 123 No. 95 Col. Centro, C.P. 06050 Deleg. Cuauhtemoc</p> <p>Servicio al Consumidor, Venta de Refacciones y Accesorios 01 800 714 2503</p> | <p>Qué necesito para hacer válida la garantía? Este producto es el que aparece en la lista a continuación para solicitar que se haga efectiva la garantía y donde Ud. puede solicitar servicio, reparaciones o partes en el país donde el producto fué comprado. También puede consultarnos en el e-mail. *servicio@applicamail.com.mx</p> | <p>Qué necesito para hacer válida la garantía? Este producto es el que aparece en la lista a continuación para solicitar que se haga efectiva la garantía y donde Ud. puede solicitar servicio, reparaciones o partes en el país donde el producto fué comprado. También puede consultarnos en el e-mail. *servicio@applicamail.com.mx</p> |

POLARIZED PLUG (120V Models Only)

This appliance has a polarized plug (one blade is wider than the other). To reduce the risk of electric shock, this plug is intended to fit into a polarized outlet only one way. If the plug does not fit fully into the outlet, reverse the plug. If it still does not fit, contact a qualified electrician. Do not attempt to modify the plug in any way.

- ¿NECESITA AYUDA?** Para servicio, reparaciones o preguntas relacionadas al producto, por favor llame al número del centro de servicio en el país donde usted compró su producto. NO devuelva el producto al fabricante. Llame o lleve el producto a un centro de servicio autorizado.
- DOS AÑOS DE GARANTÍA LIMITADA (No aplica en México, Estados Unidos o Canadá)**
- ¿Qué cubre la garantía?**
 - La garantía cubre cualquier defecto de materiales o de mano de obra. Aplica no se responsabiliza por ningún costo que exceda el valor de compra del producto.
- ¿Por cuánto tiempo es válida la garantía?**
 - Por dos años a partir de la fecha original de compra.
- ¿Cómo se puede obtener servicio?**
 - Conserve el recibo original de compra.
 - Por favor llame al número del centro de servicio autorizado.
- Esta garantía **no** cubre:**
 - Los productos que han sido utilizados en condiciones distintas a las normales
 - Los daños ocasionados por el mal uso, el abuso o negligencia.
 - Los productos que han sido alterados de alguna manera
 - Los daños ocasionados por el uso comercial del producto
 - Los productos utilizados o reparados fuera del país original de compra
 - Las piezas de vidrio y demás accesorios empacados con el aparato
 - Los gastos de tramitación y embarque asociados al reemplazo del producto
 - Los daños y perjuicios indirectos o incidentales

- How do you get service?**
 - Save your receipt as proof of the date of sale.
 - Check our on-line service site at www.prodprotect.com/applica, or call our toll-free number, 1-800-231-9786, for general warranty service.
 - If you need parts or accessories, please call 1-800-738-0245.
- What does your warranty not cover?**
 - Damage from commercial use
 - Damage from misuse, abuse or neglect
 - Products that have been modified in any way
 - Products used or serviced outside the country of purchase
 - Glass parts and other accessory items that are packed with the unit
 - Shipping and handling costs associated with the replacement of the unit
 - Consequential or incidental damages (Please note, however, that some states do not allow the exclusion or limitation of consequential or incidental damages, so this limitation may not apply to you.)
- How does state law relate to this warranty?**
 - This warranty gives you specific legal rights, and you may also have other rights that vary from state to state or province to province.

- Póliza de Garantía (Válida sólo para México)**
- Duración**
Applica Manufacturing, S. de R. L. de C.V. garantiza este producto por 2 años a partir de la fecha original de compra.
- ¿Qué cubre esta garantía?**
Esta Garantía cubre cualquier defecto que presenten las piezas, componentes y la mano de obra contenidas en este producto.
- Requisitos para hacer válida la garantía**
Para reclamar su Garantía deberá presentar al Centro de Servicio Autorizado la póliza sellada por el establecimiento en donde adquirió el producto. Si no la tiene, podrá presentar el comprobante de compra original.
- ¿Donde hago válida la garantía?**
Llame sin costo al teléfono 01 800 714 2503, para ubicar el Centro de Servicio Autorizado más cercano a su domicilio en donde usted podrá encontrar partes, componentes, consumibles y accesorios.
- Procedimiento para hacer válida la garantía**
Acuda al Centro de Servicio Autorizado con el producto con la póliza de Garantía sellada o el comprobante de compra original, ahí se reemplazará cualquier pieza o componente defectuoso sin cargo alguno para el usuario final. Esta Garantía incluye los gastos de transportación que se deriven de su cumplimiento.

NEED HELP?
For service, repair or any questions regarding your appliance, call the appropriate "800" number on the cover of this book. **Do not** return the product to the place of purchase. **Do not** mail the product back to the manufacturer nor bring it to a service center. You may also want to consult the website listed on the cover of this manual.

One-Year Limited Warranty (Applies only in the United States and Canada)

What does it cover?

- Any defect in material or workmanship; provided; however, Applica’s liability will not exceed the purchase price of the product.

For how long?

- One year after the date of original purchase.

What will we do to help you?

- Provide you with a reasonably similar replacement product that is either new or factory refurbished.

SAVE THESE INSTRUCTIONS.

This appliance is for household use only

Este aparato eléctrico es para uso doméstico únicamente.

Este producto puede variar ligeramente del que aparece ilustrado.

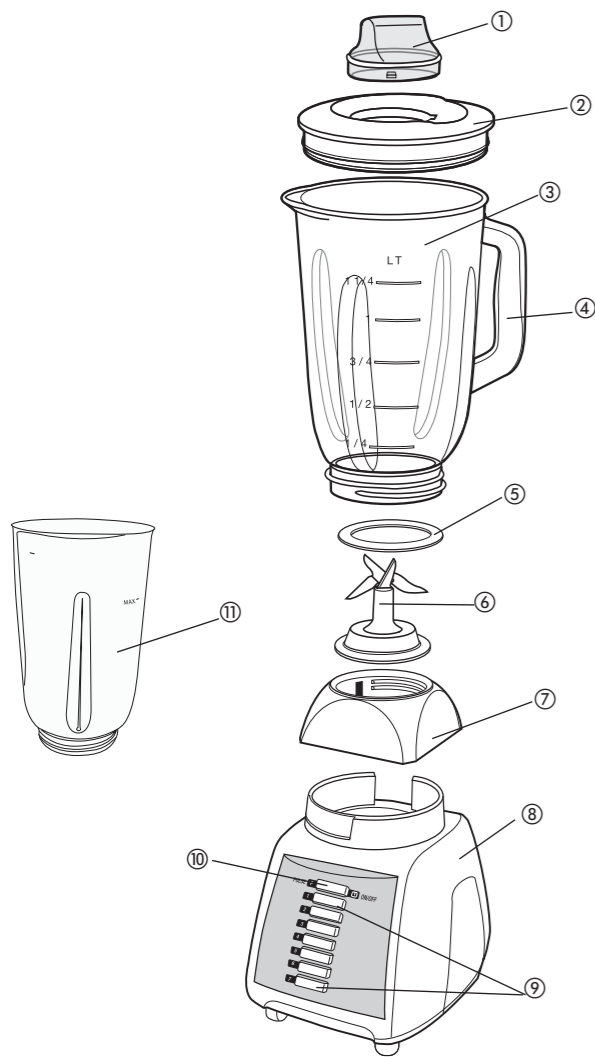

1. Tapón con medidor
2. Tapa
3. Jarra de vidrio de 1,25 l / tazas
4. Asa
5. Junta
6. Cuchillas
7. Base de la jarra
120V tuerca
220V tuerca
8. Base de la unidad
9. Botones de velocidad
10. Botón de Pulso (PULSE) y encendido/apagado (ON/OFF)
11. Jarra de acero inoxidable de 1,25 l / 5 tazas (modelo BLP7600SB)

Product may vary slightly from what is illustrated.

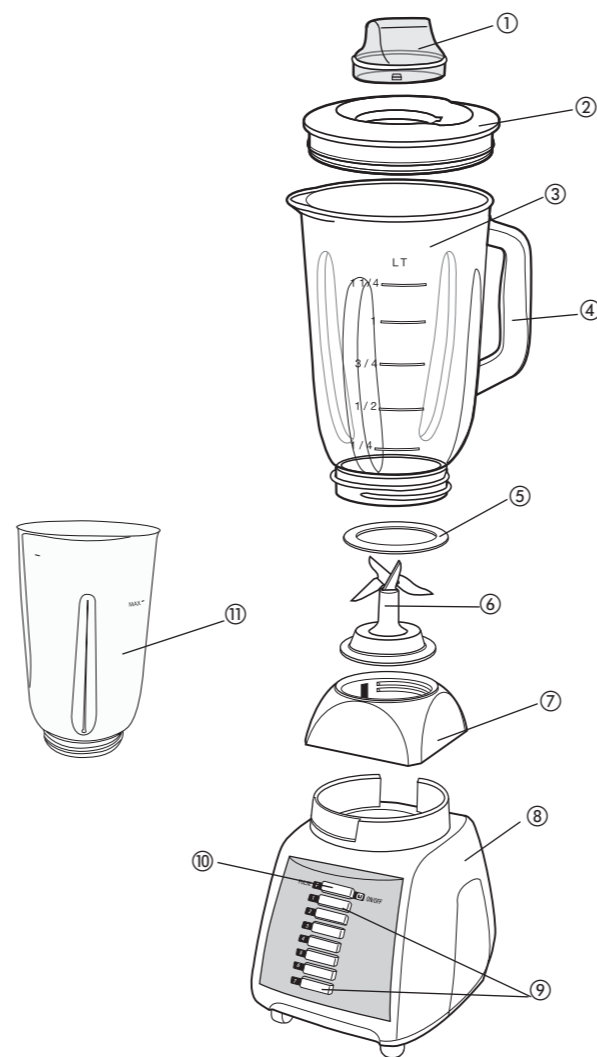

1. Lid cap
2. Lid
3. 42-oz. / 5-cup glass jar
4. Handle
5. Gasket
6. Blade assembly
7. Jar base
120V Jar Nut
220V Jar Nut
8. Unit base
9. Speed buttons
10. PULSE and ON/OFF button
11. 42-oz. / 5-cup stainless steel jar (model BLP7600SB)

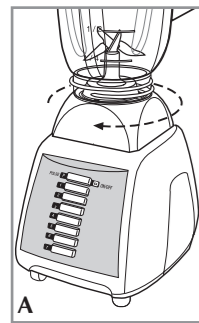

INSTALACIÓN DE LA JARRA

1. Después de desembalar, antes de usar la licuadora por primera vez, lave todas sus partes con excepción de la base.
2. Coloque la junta sobre el montaje de las cuchillas.
3. Coloque las cuchillas dentro de la base de la jarra y gire la base hacia la derecha hasta quedar ajustada (**A**).
4. **Sistema de seguro de cierre:** Una vez instaladas las cuchillas en la jarra, coloque la jarra sobre la base de la unidad y gírela hacia el candado (🔒) hasta quedar fija. El seguro de cierre ha encajado apropiadamente si puede usted sujetar el asa de la jarra y alzar la unidad completa de una sola vez.

Importante (Solamente para los modelos de 220V): La unidad tiene un sistema de seguridad que unicamente permite encender la licuadora si la jarra esta ensamblada y en cima de la base (Pasos 2-4) .

Como usar

Este producto es solamente para uso doméstico.

Nota: Esta unidad contiene un sistema de protección contra sobrecalentamiento el cual apaga la unidad automáticamente para evitar el recalentamiento del motor. Espere a que la unidad se enfríe. Desenchúfela y después enchúfela de nuevo para hacerla funcionar.

1. Asegúrese que el control de la licuadora esté en la posición OFF (apagado) y conecte el cable a una toma de corriente standard.
2. Antes de licuar los alimentos, introdúzcalos en la jarra y tápela.
3. Asegúrese que el tapón de medir de la tapa esté bien colocado. Cuando triture alimentos duros, mantenga una mano sobre la tapa.
4. Escoja la velocidad que mejor realice la función deseada para los alimentos o bebidas.

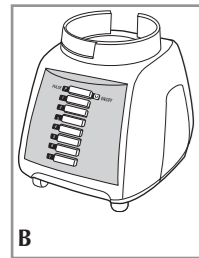

5. Una vez que termine de licuar, oprima el botón ON/OFF (encendido/apagado).
6. Para las funciones de licuado rápido y delicado use el botón del control de pulso (PULSE) por unos cuantos segundos, luego suéltelo (**B**). Al soltarse este botón, la licuadora se apaga automáticamente.
7. Si desea agregar ingredientes a medio licuar, retire el medidor de la tapa e introdúzcalos a través de la abertura.
8. Para retirar la jarra de la base, sujétela del asa y gírela hacia el símbolo (🔓) para desengancharla.
9. Retire la tapa para verter el contenido.

CONSEJOS Y TÉCNICAS PARA LICUAR

- Parta los alimentos en pedazos pequeños de aproximadamente 2 cm (3/4") antes de agregarlos a la licuadora.
- Cuando los ingredientes se adhieran o salpiquen los costados de la jarra, apague la licuadora y retire la tapa. Use una espátula de goma para empujar los alimentos hacia las cuchillas. Tape la jarra y continúe licuando.
- Algunas de las funciones que no se logran con éxito en una licuadora son: batir claras de huevo a punto de nieve, cremar, deshacer papas, amasar ni extraer jugos de fruta o vegetales.
- A continuación ingredientes que nunca deben introducirse en la licuadora a fin de no ocasionarle daño: especias secas y hierbas (licuadas solas), huesos, pedazos grandes de alimentos congelados alimentos duros como los nabos.
- Use el medidor para medir ingredientes hasta 60 ml (2 oz.) cuando añada cantidades pequeñas de jugo de limón, crema o licores.

Cuidado y limpieza

El aparato no contiene piezas reparables por el consumidor. Para servicio, acuda a personal de asistencia calificado.

PARA MANTENER EL RENDIMIENTO, SEQUE LAS CUCHILLAS DESPUÉS DE LAVARLAS.

LIMPIEZA

1. Antes de limpiar, apague y desconecte la licuadora. Gire la jarra hacia el símbolo (🔓), retire la jarra y lávela. Para facilitar la limpieza, enjuague las partes de inmediato después de licuar. Las partes de la licuadora pueden lavarse a mano.
2. No sumerja la base en ningún líquido. Limpie la base de la licuadora con un paño humedecido y séquela bien. Elimine las manchas persistentes frotándola con una esponja humedecida con un limpiador no abrasivo.

Nota: No use almohadillas ni limpiadores abrasivos en ninguna de las partes ni en el acabado de la licuadora.

3. Lave las partes removibles a mano o en una máquina lavaplatos. La tapa, el tapón de medir y las cuchillas deben colocarse siempre en la bandeja superior de la máquina. La jarra debe colocarse en la bandeja inferior de la máquina lavaplatos. No coloque la jarra ni las partes en líquidos hirviendo.

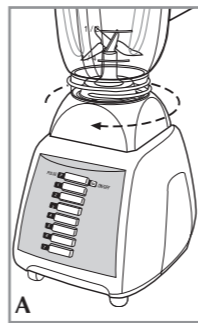

BLENDER JAR ASSEMBLY

1. After unpacking the blender, before first use, wash all parts except the unit base.
2. Put the gasket on top of the blade assembly.
3. Place the blade assembly into the jar base and turn the jar base clockwise until tight (**A**).
4. **Interlock System:** Place the assembled jar onto the unit base and turn toward lock (🔒) until secured in place. You've engaged the Interlock System if you lift the jar handle and the entire blender lifts together as one unit.

Important (Only for 220V models): This unit has a security system that will only allow the blender to operate if the jar is completely assembled and placed on top of the base (Steps 2-4).

How to Use

This product is for household use only.

Note: Your unit has a motor overheating protection system that automatically shuts off the motor. Wait for the unit to cool down, unplug the unit then plug again to restart.

1. Make sure the unit is OFF and plug the cord into a standard electrical outlet.
2. Place the food into the jar and the lid on the jar before blending.
3. Make sure that the lid cap is in place. When crushing hard foods, keep one hand on the lid.
4. Choose the speed that best suits your task for food or beverage blending.
5. When finished blending, press the ON/OFF button.
6. For quick or delicate blending tasks use the PULSE button for a few seconds, then release (**B**). Releasing the PULSE button automatically turns off the blender.
7. To add ingredients while the blender is on, remove the lid cap and drop ingredients through the lid opening.
8. To remove the jar, grasp the handle, twist toward the unlock symbol (🔓) and lift it from the unit base.
9. Remove the lid before pouring.

BLENDING TIPS AND TECHNIQUES

- Cut food into small pieces 3/4" (2 cm) before adding to the blender.
- When ingredients stick or spatter along the sides of the jar, stop the blending action and remove the lid. Use a rubber spatula to push food toward the blades. Replace the lid, then continue blending.
- Some of the tasks that cannot be performed efficiently with a blender are: beating egg whites, whipping cream, mashing potatoes, mixing dough and extracting juices from fruits and vegetables.
- The following items should never be placed in the unit as they may cause damage: dried spices and herbs (ground alone), bones, large pieces of solidly frozen foods and tough foods such as turnips.
- Use the lid cap to measure ingredients up to 60 ml (2 oz.) when adding ingredients like lemon juice, cream or liqueurs.

Care and Cleaning

This product contains no user serviceable parts. Refer service to qualified service personnel.

TO MAINTAIN PERFORMANCE, DRY BLADES AFTER CLEANING.

CLEANING

1. Before cleaning, turn off and unplug the unit. Twist to unlock (🔓), lift the jar off the unit base, and rinse. For easier cleanup, rinse parts immediately after blending. Parts may be hand-washed.
2. Do not immerse the base in liquid. Wipe the unit base with a damp cloth and dry thoroughly. Remove stubborn spots by rubbing with a damp cloth and nonabrasive cleaner.
- Note:** If liquids spill into the base, wipe with a damp cloth and dry thoroughly. Do not use rough scouring pads or cleansers on parts or finish.
3. Removable parts can be washed by hand or in a dishwasher. Lid, lid cap and blade assembly should be placed in the top rack only. The jar is bottom rack dishwasher-safe. Do not place jar or parts in boiling liquids.