

INSTRUCCIONES DE FUNCIONAMIENTO/OPERATING INSTRUCTIONS/INSTRUÇÕES OPERACIONAIS

EL PRODUCTO PUEDE VARIAR LIGERAMENTE DE LAS ILUSTRACIONES/PRODUCT MAY VARY SLIGHTLY FROM ILLUSTRATIONS/O PRODUTO PODERÁ VARIAR LIGEIRAMENTE EM RELAÇÃO ÀS ILUSTRAÇÕES

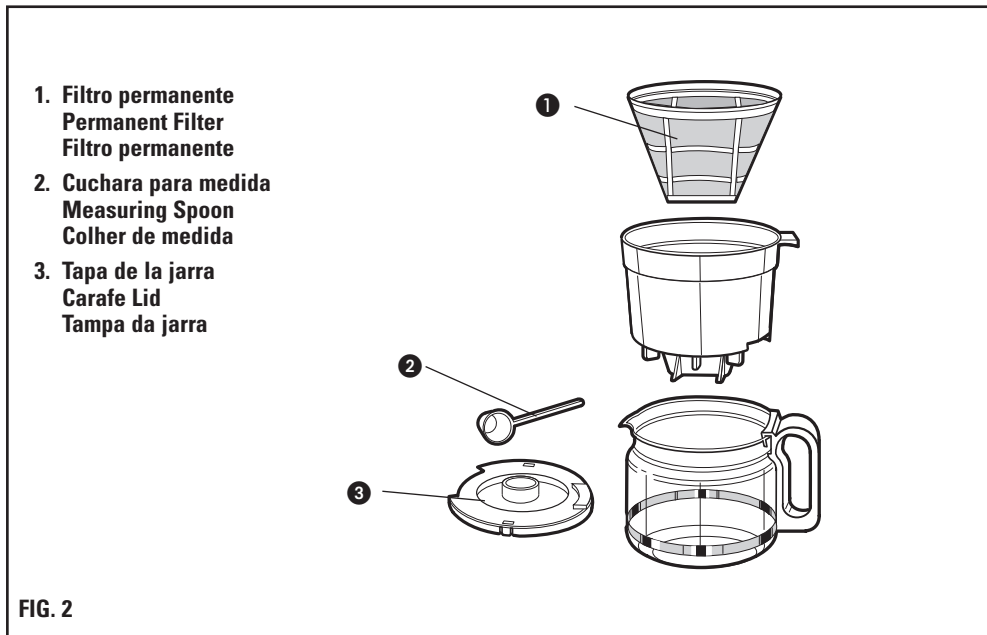
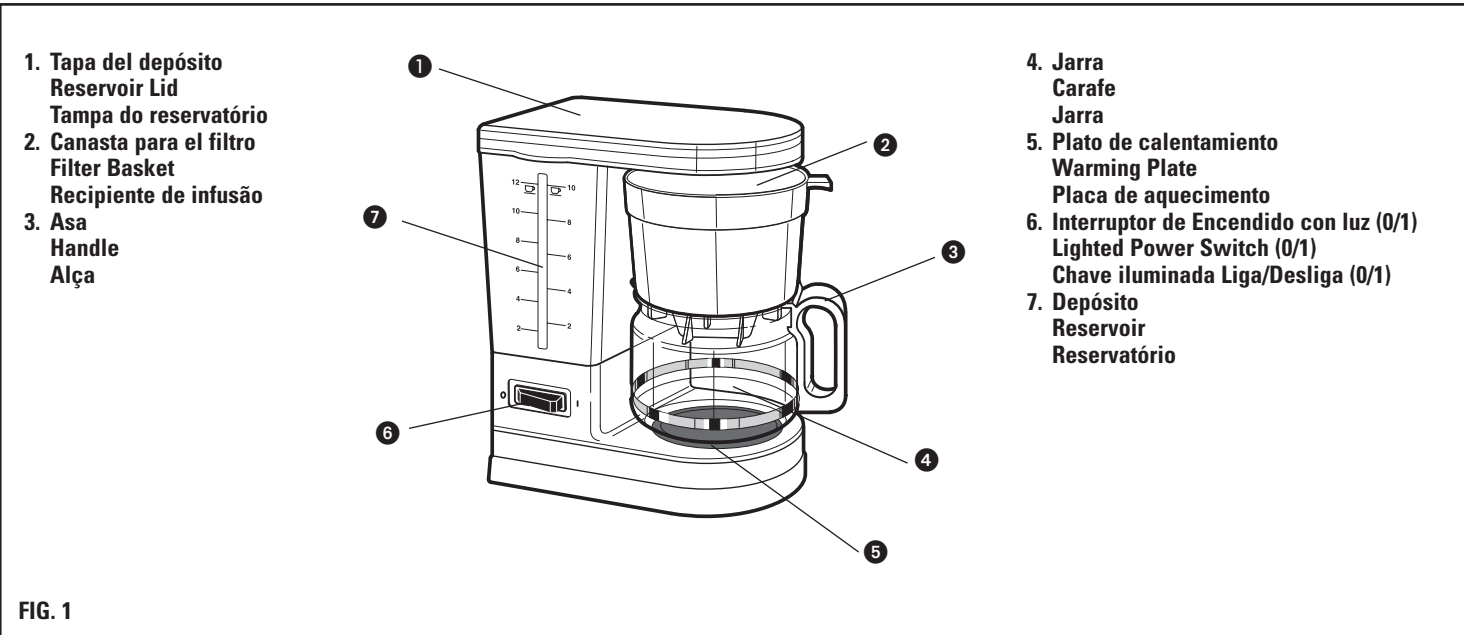

COMO USAR

Este artefacto es para uso doméstico solamente y puede ser enchufado en una toma de corriente standard.

1. Antes de su uso inicial, limpie bien la jarra y la unidad antes de colar café.
2. Lave la jarra y el depósito para el filtro en agua caliente y jabón; enjuague y séquela.
3. Enjuague el filtro permanente dejándole correr el agua.
4. Haga funcionar la unidad con agua pero sin café o filtro para limpiar el depósito para el agua.

FILTROS PARA EL CAFÉ

Un filtro permanente de nylon en forma de cono ha sido provisto para usarlo con esta unidad. Sin embargo, la unidad puede también ser usada con filtros de papel en forma de cono que están disponibles donde se venden cafeteras. El uso de filtros de papel estilo canasta no son recomendables, ya que no concuerdan con la forma de la canasta para el filtro y puede ocasionar que el café se salga y se derrame durante el colado.

PARA COLAR CAFÉ

1. Asegúrese que el interruptor esté en la posición Apagado (OFF).
2. Llene la jarra con agua fría, levante la tapa del depósito y vierta el agua en el depósito (Fig. 4). Use las medidas del depósito para medir la cantidad correcta. (Note que hay dos juegos de medidas en el depósito, una para tazas de café pequeñas y otra para tazas estándar de 5 oz.).
3. Cierre la tapa del depósito.

NOTA: La cantidad de café colado será ligeramente menor que el agua depositada originalmente debido a la absorción del agua por el café molido.

4. Inserte un filtro en la canasta y colóque la canasta encima de la jarra (Fig. 4).
5. Ubique la canasta encima de la jarra de manera que las aberturas en la parte de abajo de la canasta se aseguren sobre el asa de la jarra.
6. Usando la cuchara para medir provista, añada una cucharada llena de café por cada taza que vaya a colar. (Para tazas más pequeñas, llene la cuchara para medir con tres cuartos.) Vaya adaptándolo a su gusto ya sea aumentando o disminuyendo la cantidad de café. Suavemente agite la canasta para extender el café.
7. Coloque el ensamblaje completo en el plato de calentamiento.
8. Enchufe la unidad y enciéndala. El interruptor de encendido se iluminará, indicando que la cafetera está en funcionamiento.
9. Cuando ya se haya terminado de colar, retire la canasta para el filtro y la jarra del plato de calentamiento.
10. Saque la canasta para el filtro y déjelo a un lado.
11. Asegure la tapa en la jarra alineando las aberturas en la tapa con el asa en la jarra y presionándola en su lugar (Fig. 3). Para seguridad, vierta siempre el café de la jarra con la tapa puesta.
12. Coloque la jarra en el plato de calentamiento para mantener el café en la temperatura apropiada para ser servido. APAGUE siempre la cafetera cuando la jarra esté vacía.

PARA UNA SEGUNDA COLADA

1. Apague la unidad y déjela que se enfríe por 10 minutos antes de colar por segunda vez. Si espera menos de 10 minutos, el agua caliente que queda en los conductos podría salpicar. Para evitar esto, enjuague la jarra, reemplace el filtro y añada café fresco.
2. Coloque la jarra en el plato de calentamiento y use otro recipiente para verter agua fría en el depósito para el agua. Use las medidas marcadas en el depósito para el agua para determinar la cantidad de agua.
3. Cuando haya terminado de colar café, apague y desenchufe la unidad. El cordón puede ser guardado en el compartimento de la parte de atrás de la unidad.

CUIDADO Y LIMPIEZA

Este artefacto requiere poco mantenimiento. Para reducir el riesgo de una descarga eléctrica, **no abra o remueva** la cubierta de la base de la unidad. No tiene piezas que puedan ser reparadas por el usuario. No trate de repararlo usted mismo. Si necesita reparación remítalo a personas calificadas.

PARA LIMPIAR LA CAFETERA

Por lo menos una vez al mes, ponga 3/4 litro de vinagre blanco en la jarra.

1. Añada agua fría hasta que la jarra se llene.
2. Vierta el agua con el vinagre en el depósito para el agua.
3. Coloque un filtro en la canasta para el filtro.
4. Coloque la jarra en el plato de calentamiento y encienda la unidad (ON). Deje que salga vapor y gotee hasta que la jarra esté hasta la mitad.
5. Apague la unidad, retire la jarra del plato de calentamiento y déjela reposar por 15 minutos.
6. Cuando la jarra se haya enfriado, vierta el líquido al depósito para el agua; coloque la jarra en el plato de calentamiento y encienda nuevamente la unidad. Deje que todo el líquido gotee en la jarra.
7. Apague la unidad y deseche el líquido de la jarra.
8. Deje que se enfríe la unidad por 10 minutos; luego enjuáguela llenando el depósito para el agua con agua limpia y fría, colocando un nuevo filtro y encendiéndola (ON), deje que el agua gotee en la jarra.
9. Apague la unidad y deseche el agua.
10. Lave y seque la jarra y el depósito para el filtro. Cuando la unidad se haya enfriado, límpiela con un paño seco.
 - La jarra, tapa y canasta para el filtro pueden ser lavadas a mano con agua caliente jabonosa y enjuagadas con agua. También pueden ser lavadas en la parte de arriba de la lavadora de platos. Lave el filtro dejándole correr agua y déjelo que se seque. NO use jabón en el filtro ni lo coloque en la lavadora de platos.
 - La unidad puede ser limpiada con un paño suave ligeramente húmedo y secada. Nunca use almohadillas de fregar o limpiadores abrasivos. **Nunca sumerja la unidad en el agua o cualquier otro líquido.**

PARA GUARDAR

Desenchufe la unidad; guárdela en su misma caja en un lugar limpio y seco.

- Nunca la guarde mientras está caliente o enchufada.
- **Nunca enrolle el cable ajustado alrededor del artefacto.**
- No ponga presión al cable donde éste entra a la unidad, ya que esto podría causar el desgaste del cable y su posible rotura.

HOW TO USE

This appliance is for HOUSEHOLD USE ONLY. It may be plugged into a standard electrical outlet

1. Before first use, thoroughly clean carafe and unit before brewing coffee.
2. Wash carafe, lid and filter basket in hot, soapy water and rinse thoroughly with plain water.
3. Rinse permanent filter under running water
4. Cycle water through unit without coffee or filter to clean water reservoir.

COFFEE FILTERS

A permanent cone-shaped nylon filter has been provided for use with this unit. However, unit can also be used with cone-shaped paper filters available wherever coffeemakers are sold. The use of basket-style paper filters is not recommended, since they do not conform to the shape of the filter basket and may cause coffee to back up and spill over during brewing.

BREWING COFFEE

1. Be sure switch is in the OFF position.
2. Fill carafe with cold water, lift reservoir lid, and pour water into reservoir (Fig. 4). Use markings on reservoir to measure correct amount. (Note that there are two sets of markings on reservoir, one for demitasses and the other for standard (5-oz) cups of coffee.)
3. Close reservoir lid

NOTE: The amount of coffee brewed will be slightly less than original volume of water due to absorption of water by the coffee grounds.

4. Insert filter in basket and place on top of carafe (Fig. 2).
5. Position basket atop carafe so that notch in bottom of basket fits securely over handle of carafe.
6. Using measuring spoon provided, add one spoonful of coffee for each full-size cup to be brewed. (For smaller-size cups, fill measuring spoon about three-quarters full.) Adjust to suit personal taste by increasing or decreasing amount of coffee used. Gently shake basket to spread coffee evenly.
7. Place entire assembly on warming plate.
8. Plug unit in and turn ON. The power switch will illuminate, indicating the coffeemaker is operating.
9. When brewing is complete, remove filter basket and carafe from warming plate.
10. Take off filter basket and set it aside.
11. Secure carafe lid by aligning notch on lid with handle on carafe and pressing into place (Fig. 3). For safety, always pour coffee from carafe with lid in place.
12. Place carafe on warming plate, which will keep the coffee at serving temperature. Always switch OFF when carafe is empty.

BREWING A SECOND POT

1. Turn unit off and let it cool for 10 minutes before brewing a second pot. If you wait less than 10 minutes, hot water left in the tubes could splash out. To avoid this, rinse carafe, replace filter and add fresh coffee.
2. Place carafe on warming plate and use another container to pour cold water into water reservoir. Use the measurement markings on the water reservoir to determine amount of water.
3. When finished, switch OFF and unplug unit. Cord may be stored in cord storage compartment on back of unit.

CARE AND CLEANING

This appliance requires little maintenance. To reduce the risk of electric shock, **do not open or remove bottom cover**. It contains no user serviceable parts inside. Do not try to repair it yourself. Refer it to qualified personnel if servicing is needed.

CLEANING YOUR COFFEEMAKER

At least once a month, pour 3/4 quart (24 oz) of white vinegar into carafe.

1. Add cold water until carafe is filled.
2. Pour water and vinegar into water reservoir.
3. Place filter in brew basket.
4. Place carafe on warming plate and turn unit ON. Allow to steam and drip until carafe is half full.
5. Turn unit OFF, remove carafe from warming plate and let it stand for 15 minutes.
6. When carafe has cooled, pour liquid back into water reservoir, place carafe back on warming plate, and turn unit ON again. Allow all liquid to drip into carafe.
7. Turn unit OFF and discard the liquid in carafe.
8. Allow unit to cool for 10 minutes; then rinse unit by filling water reservoir with clean, cold water, inserting filter and turning ON, allowing water to drip into carafe.
9. Turn unit OFF and discard water.
10. Wash and dry carafe, filter and brew basket. When unit has cooled, wipe with a dry cloth.

- The carafe, lid and brew basket may be washed by hand in hot, soapy water and rinsed with plain water. They may also be washed in the top rack of a dishwasher. Wash filter under running water and allow to dry. DO NOT use soap on filter or place it in dishwasher.
- The unit can be wiped with a soft, slightly damp cloth and dried. **Never use abrasive scouring pads or cleanser. Never immerse unit in water or any other liquid.**

STORING THE UNIT

Unplug unit; store in its box in a clean, dry place.

- Never store it while it is hot or still plugged in.
- **Never wrap cord tightly around the appliance.**
- Do not put any stress on the cord where it enters the unit, as it could cause the cord to fray and break.

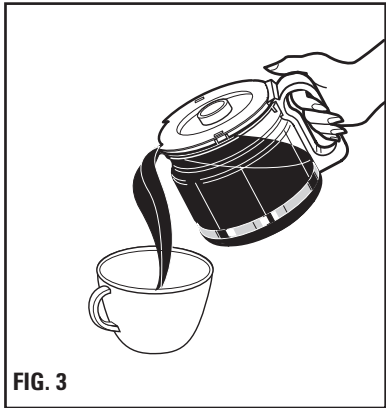

COMO USAR

Este aparelho é feito SOMENTE PARA USO RESIDENCIAL. Ele pode ser conectado à tomada elétrica padronizada.

1. Antes de fazer café pela primeira vez lave a jarra e limpe cuidadosamente a unidade.
2. Lave a jarra e o recipiente de infusão com água quente e sabão, enxágüe e enxugue-os bem.
3. Lave o filtro permanente em água corrente.
4. Deixe a unidade completar um ciclo somente com a água, sem o café ou filtro, para limpar o reservatório de água.

FILTROS DE CAFÉ

Um filtro permanente de nylon em formato cônico é fornecido para uso com esta unidade. Entretanto, ela também pode ser operada com os filtros de papel em formato cônico que estão disponíveis na loja onde a cafeteira é vendida. O uso de filtros de papel em formato de cesta não é recomendado porque, como não se conformam aos contornos do recipiente de infusão, podem se entupir e fazer o café transbordar durante a infusão.

INFUSÃO DO CAFÉ

1. Certifique que a unidade esteja na posição de DESLIGADO (OFF).
2. Encha a jarra com a água fria, levante a tampa do reservatório e despeje nele a água (Fig. 4). Use as marcas no reservatório para medir o volume correto de água. (Obs.: Existem dois conjuntos de marcas no reservatório, um para xícaras pequenas (demitasse) e o outro para xícaras maiores (tamanho chávena/caneca) de café.
3. Feche a tampa do reservatório.

OBS.: O volume do café pronto será ligeiramente menor que o volume original de água por causa da absorção de água pelo pó de café.

4. Insira o filtro no recipiente e coloque-o em cima da jarra (Fig. 2).
5. Posicione a recipiente de forma que a fenda no fundo dele se encaixe seguramente na alça da jarra.
6. Usando a colher de medida fornecida, adicione uma colher de pó de café para cada xícara tamanho chávena ou caneca. (Para xícaras menores, use aproximadamente 3/4 de colher.) Ajuste a medida ao gosto pessoal, aumentando ou diminuindo a quantidade de pó de café usado. Agite levemente o recipiente para espalhar por igual o pó de café.
7. Coloque o conjunto inteiro na placa de aquecimento.
8. Conecte a unidade à tomada e ligue-a. A chave Liga/Desliga acenderá, indicando que a cafeteira está em funcionamento.
9. Ao completar a infusão, remova o recipiente do filtro e a jarra da placa de aquecimento.
10. Tire o recipiente do filtro e deixe-o ao lado.
11. Coloque a tampa da jarra, alinhe a fenda com a alça da jarra e encaixe-a no lugar (Fig. 3). Para sua segurança, sirva o café sempre com a tampa encaixada no lugar.
12. Coloque a jarra na placa de aquecimento, que irá manter o café à temperatura de servir. Sempre DESLIGUE a chave antes da jarra ficar vazia.

INFUSÃO DA SEGUNDA JARRA

1. Vire a chave para a posição de DESLIGADO (OFF) e deixe a unidade esfriar por 10 minutos antes de preparar uma segunda jarra de café. Se você esperar menos de 10 minutos a água quente que permanece nos tubos poderá espirrar. Para evitar isso, enxágüe a jarra, substitua o filtro e depois adicione o pó de café.
2. Coloque a jarra na placa de aquecimento e use outro recipiente para abastecer o reservatório com água fria. Use as marcas de medição no reservatório de água para determinar a quantidade de água.
3. Ao terminar, gire a chave para a posição de desligado e desconecte a unidade. Armazene o cabo condutor no compartimento correspondente ao fundo da unidade.

MANUTENÇÃO E LIMPEZA

Este aparelho requer pouca manutenção. Para reduzir o risco de choque elétrico, **não abra ou remova a tampa de fundo**. O aparelho não contém componentes que podem ser consertados pelo usuário. Não tente consertá-lo você mesmo. Consulte pessoal qualificado quando for necessário assistência técnica.

LIMPEZA DA CAFETEIRA

Pelo menos uma vez ao mês, despeje 3/4 litro de vinagre branco na jarra:

1. Complete a jarra com água fria.
2. Despeje a água e o vinagre no reservatório até enchê-lo.
3. Coloque um filtro de papel no recipiente de infusão.
4. Coloque a jarra na placa de aquecimento e ligue a unidade. Deixe-a funcionar até que a jarra esteja pela metade.
5. Desligue a unidade, remova a jarra da placa de aquecimento e deixe-a de molho durante 15 minutos.
6. Quando a jarra estiver fria, despeje o líquido de volta no reservatório de água, coloque a jarra de novo na placa de aquecimento e ligue novamente a unidade. Deixe toda a água escorrer na jarra.
7. Desligue a unidade e descarte o líquido da jarra.
8. Deixe-a esfriar durante 10 minutos e, em seguida, enxágüe a unidade, abasteça o reservatório com água fria e limpa, insira um filtro novo e ligue novamente a unidade. Deixe toda a água escorrer na jarra.
9. Desligue a unidade e descarte a água.
10. Lave e enxugue a jarra, a tampa e o recipiente de infusão. Quando a unidade estiver fria, limpe-a com um pano seco
 - A jarra, a tampa e o recipiente de infusão podem ser lavados manualmente com água quente e sabão, ou na prateleira superior da máquina de lavar louça. Lave o filtro com água corrente e deixe-o secar. NÃO USE sabão no filtro ou coloque-o na máquina de lavar pratos.
 - A unidade pode ser limpada com um pano macio e ligeiramente úmido e, depois, enxugada. Nunca use materiais abrasivos ou limpantes fortes. **Nunca mergulhe a unidade em água ou qualquer outro líquido.**

PARA ARMAZENAR A UNIDADE

Desconecte o aparelho e guarde-o na própria caixa e/ou num local limpo e seco.

- Nunca guarde uma unidade ainda quente ou conectada à corrente elétrica.
- Nunca enrolle o cabo apertadamente por volta do aparelho.
- Não estique o cabo de energia no ponto de entrada na unidade porque isto poderá esgarçar ou trincar o cabo.

IMPORTANTES PRECAUÇÕES

Ao usar aparelhos elétricos, especialmente na presença de crianças, tome sempre as precauções básicas de segurança, inclusive as citadas a seguir, para reduzir o risco de incêndio, choque elétrico e/ou lesões a pessoas.

■ **LEIA TODAS AS INSTRUÇÕES ANTES DE USAR.**

■ Não toque superfícies quentes. Use as alça ou os pegadores.

■ Para proteger-se contra choques elétricos, nunca mergulhe o cabo, o plugue ou a base da unidade em água ou qualquer outro líquido.

■ É necessário supervisão quando o aparelho for usado por crianças ou perto delas.

■ Retire o plugue da tomada quando o aparelho não estiver em uso. Deixe-o esfriar antes de limpá-lo.

■ Não opere qualquer aparelho com um cabo condutor ou plugue defeituoso, depois de um mal funcionamento, uma queda ou qualquer danificação. Leve o aparelho à assistência técnica autorizada para inspeção, conserto e ajuste.

■ O uso de acessórios não recomendados pelo fabricante pode provocar acidentes e lesões.

■ Não use ao ar livre.

■ Não deixe o cabo pendurado à beira da mesa ou do balcão, ou que toque superfícies quentes.

■ Não o coloque perto ou sobre um fogão, à gás ou elétrico, ou forno aquecido.

■ Use o aparelho somente para a finalidade a que se destina.

■ A jarra de vidro foi projetada para uso com este aparelho. Nunca a use num fogão. Não coloque a jarra quente numa superfície fria ou úmida. Não use uma jarra trincada ou com a alça frouxa ou enfraquecida. Não use agentes químicos de limpeza, palha de aço ou outros materiais abrasivos para limpar a jarra. Não a coloque no microondas.

GUARDE ESTAS INSTRUÇÕES

PLUGUE POLARIZADO (PARA 120 VOLTS)

Este aparelho possui um plugue com pinos chatos polarizados (um pino é mais largo que o outro). Para reduzir o risco de choque elétrico, o plugue se encaixa na tomada polarizada em apenas um sentido. Se os pinos não se encaixarem, inverta a posição do plugue. Se ainda assim não se encaixarem, consulte um electricista qualificado. Não tente modificar esta característica de segurança.

CABO CONDUTOR DE ENERGIA ELÉTRICA

O cabo condutor fornecido é curto para reduzir os perigos resultantes de se emaranhar ou tropeçar num cabo mais comprido. O cabo condutor de extensão pode ser utilizado com os devidos cuidados; entretanto, **a classificação elétrica nele marcada deverá corresponder à classificação elétrica deste aparelho.** Não deixe o cabo de extensão pendurado à beira da mesa ou do balcão, onde possa ser puxado por criança ou se possa tropeçar.

DICAS DE SEGURANÇA SOBRE O CABO CONDUTOR DE ENERGIA

- Nunca retire o plugue da tomada puxando-o pelo cabo ou pelo aparelho.**
- Para inserir o plugue, segure-o firmemente e insira na tomada.**
- Para desligar o aparelho, segure o plugue e remova-o da tomada.**
- Antes de cada uso verifique se o cabo apresenta cortes e/ou marcas de desgaste. Em caso afirmativo isto indica que o aparelho deve ser inspecionado e o cabo substituído. Envie o aparelho ao nosso Departamento de Assistência Técnica ou a um representante autorizado.**
- Nunca enrole o cabo condutor de eletricidade apertadamente ao redor do aparelho. Não force o cabo no local onde ele penetra a base do aparelho, pois o mesmo poderá desgastar-se e arrebentar posteriormente.**

NÃO DEIXE O APARELHO LIGADO SE O CABO APRESENTAR QUALQUER SINAL DE DESGASTE, SE O APARELHO FUNCIONAR INTERMITENTEMENTE OU SE PARAR COMPLETAMENTE DE FUNCIONAR.

Se o cabo estiver danificado, ele deverá ser substituído pelo fabricante ou seu representante de assistência técnica, ou outro técnico que tenha qualificação semelhante, para se evitar perigos.

¿NECESITA AYUDA?

Cualquier servicio de ser necesario, deberá realizarse por un centro de servicio autorizado o propio de Applca Consumer Products, Inc. Puede encontrar el centro de servicio más cercano a usted, buscando en las páginas amarillas de la guía telefónica.

Si envía por correo su unidad, empáquela con cuidado en un cartón resistente con suficiente material de empaque para evitar cualquier daño. Por favor incluya una nota para nuestro centro de servicio describiendo el problema. No se olvide de anotar su dirección y su número telefónico. Para su propia protección le sugerimos enviar el paquete asegurado.

UN AÑO DE GARANTIA

Applca Consumer Products, Inc. garantiza este producto contra cualquier defecto originado por fallas en los materiales o en la mano de obra por un período de un año a partir de la fecha original de compra. Esta garantía no incluye daños al producto ocasionados por accidentes, mal uso, ni como resultado de reparaciones efectuadas por personas no autorizadas. Si el producto resulta con defectos dentro del periodo de garantía, conforme sea necesario, lo repararemos o reemplazaremos libre de cargo. Para que esta garantía sea válida, debe presentar el producto con la tarjeta de garantía. Esta garantía le otorga derechos específicos, y usted podría tener otros que pueden variar en su país. Si tiene alguna pregunta, comuníquese con una sucursal o centro de servicio más cercano autorizado por Applca Consumer Products, Inc.

NEED HELP?

Service, if necessary, must be performed by Applca Consumer Products, Inc. or Authorized Service Center. The Service Center nearest you can be found in the yellow pages of your phone book under "Appliances – Small."

If mailing or shipping your unit, pack it carefully in a sturdy carton with enough packing material to prevent damage. Include a note describing the problem to our Service Center and be sure to give your return address. We also suggest that you insure the package for your protection.

ONE-YEAR WARRANTY

Applca Consumer Products, Inc. warrants this product against any defects that are due to faulty material or workmanship for a one-year period after the original date of consumer purchase. This warranty does not include damage to the product resulting from accident or misuse, or repairs performed by non-authorized repair shops. If the product should become defective within the warranty period, we will repair it or elect to replace it free of charge. To honor this warranty, the product with the corresponding registration card is required. This warranty gives you specific legal rights and you may also have other rights which vary from state to state or province to province. For answers to any questions, contact your nearest Applca Consumer Products, Inc. or Authorized Service Center.

IMPORTANT SAFEGUARDS

When using electrical appliances especially when children are present, basic safety precautions should always be followed to reduce the risk of fire, electric shock, and/or injury to persons, including the following:

■ **READ ALL INSTRUCTIONS.**

■ Do not touch hot surfaces. Use handle or knobs.

■ To protect against electric shock, do not place cord, plug or appliance in water or other liquids.

■ Close supervision is necessary when any appliance is used by or near children.

■ Unplug from outlet when not in use and before cleaning. Allow to cool before putting on or taking off parts and before cleaning the appliance.

■ Do not operate any appliance with a damaged cord or plug, or after the appliance malfunctions or has been damaged in any manner. Return appliance to an authorized service facility for examination, repair or adjustment.

■ The use of an accessory not evaluated for use with this appliance may cause injury.

■ Do not use outdoors.

■ Do not let cord hang over edge of table or counter or touch hot surfaces.

■ Do not place on or near a hot gas or electric burner or in a heated oven.

■ Do not use appliance for other than intended use.

■ The glass container is designed for use with this appliance. It must never be used on a range top. Do not set a hot container on a wet or cold surface. Do not use a cracked container or a container having a loose or weakened handle. Do not clean container with cleaners, steel wool pads or other adhesive materials. Do not place in microwave oven.

SAVE THESE INSTRUCTIONS

POLARIZED PLUG (120V Models Only)

This appliance has a polarized plug—one blade is wider than the other. To reduce the risk of electric shock, this plug is intended to fit into a polarized outlet only one way. If the plug does not fit fully into the outlet, reverse the plug. If it still does not fit, contact a qualified electrician. Do not attempt to modify the plug in any way.

ELECTRIC CORD

A short power-supply cord is provided to reduce the hazards from entanglement or tripping over a longer cord. An extension cord may be used with care; however, **the marked electrical rating should be at least as great as the electrical rating of this appliance.** The extension cord should not be allowed to drape over the counter or tabletop where it can be pulled on by children or tripped over.

LINE CORD SAFETY TIPS

1. Never pull or yank on the cord or the appliance.

2. To insert plug, grasp it firmly and guide it into outlet.

3. To disconnect appliance, grasp plug and remove it from outlet.

4. Before each use, inspect the line cord for cuts and/or abrasion marks. If any are found, this indicates that the appliance should be serviced and the line cord replaced. Please return it to our Service Department or to an authorized service representative.

5. Never wrap the cord tightly around the appliance, as this could place undue stress on the cord where it enters the appliance and cause it to fray and break.

DO NOT OPERATE APPLIANCE IF THE LINE CORD SHOWS ANY DAMAGE, OR IF APPLIANCE WORKS INTERMITTENTLY OR STOPS WORKING ENTIRELY.

If the supply cord is damaged, it must be replaced by the manufacturer or its service agent or similarly qualified person in order to avoid a hazard.



Favor consultar la dirección de su servicentro más cercano. For the nearest service center, please see the appropriate address below.			
ARGENTINA Av Maipu 3850 1636 Olivos, Buenos Aires Tel: 0-800-8-1221	EL SALVADOR 27 Calle Poniente y 25 Ave. Norte No. 1510 San Salvador Tel: 503-226-0022	•GUADALAJARA Av. Vallarta #4901-A Col. Prados Vallarta 45020 Zapopan, Jal. Tel: (91-36) 73-28-15	PANAMA Via Brazil y Ave. Samuel Lewis #31 Ciudad de Panama Tel: 507-264-2243
CHILE Cruz Del Sur 64 Los Condes Santiago Tel: 562-370-8523	GUATEMALA 3a calle 4-14 Zona 9 Ciudad de Guatemala Tel: 331-50-20	•PUEBLA 17 Norte #205 72000 Puebla, Pue. Tel: (91-22) 46-37-26	PERU Av. Javier Prado Este #1516 San Isidro Lima Tel: 225-6237
COLOMBIA Carrera 38 No. 166-64 Santa Fe de Bogota Tel: 571-677-7496	MÉXICO Lázaro Cárdenas #18 Ciudad de México Tel: 5-588-9377 01-800-947-2305 Atención al Cliente 01-800-714-2499	•QUERÉTARO Av. Madero 139, Pte. 76000 Querétaro, Qro. Tel: (91-42) 14-16-60	PUERTO RICO Calle C #14 Rexco Industrial Park Caparra Heights Station San Juan, P.R. 00934 Tel: 1-800-347-5117
COSTA RICA 200 metros norte y 150 oeste del Edificio Mercedes Benz Paseo Colon Av. 3, Calle 26 Bis Tel: 506-257-5716	•MÉRIDA Calle 63 #459-A (entre 50 y 52) 97000 Mérida, Yuc. Tel: (91-99) 23-54-90	•TORREÓN Blvd. Independencia 96 Pte. 27000 Torreón, Coah. Tel: (91-17) 16-52-65	VENEZUELA Av. Casanova edificio Girasol Nivel Mezzanina Sabana Grande, Caracas Tel: 212-782-3645
ECUADOR Manuel Larrea 726 y Bogota Quito Tel: 593-256-8551		•VERACRUZ Prolongación Dias Mirón #4280 (entre Violetas y Magnolias) Col. Remes 91920 Veracruz, Ver. Tel: (91-29) 21-70-16	

SELLO O FIRMA DEL DISTRIBUIDOR	Fecha de compra _____ Modelo _____
<div style="border: 1px solid black; width: 200px; height: 50px;"></div>	
<div style="border: 1px solid black; width: 200px; height: 50px;"></div>	

El consumidor podrá solicitar que se haga efectiva la garantía en cualquiera de nuestras Sucursales o Centros de Servicio Autorizado en todo el país. En este instructivo encontrará un listado de centros de servicio autorizado por Applca de México S. de R.L. de C.V. en los cuales también podrá encontrar partes, componentes, consumibles y accesorios para este producto.

<div style="border: 1px solid black; width: 100px; height: 30px; text-align: center; padding: 5px;">220/230V ~ 50/60Hz 750W</div>	<small>Listed by Underwriters Laboratories, Inc. Copyright © 2001 Applca Consumer Products, Inc. Printed in People's Republic of China Enlistado por Underwriters Laboratories, Inc. IMPORTADOR - Applca de México S. de R.L. de C.V. Manuel Avila Camacho 191-305, Los Morales C.P. 11510 México, D.F. Teléfono: (5) 279-1000 Impreso en la República Popular China Produto Listado pela Underwriters Laboratories, Inc. Direitos autorais (c) 2001 Applca Consumer Products, Inc. Impresso no Republica Popular China</small>
--	---

2001/3-22-132S/E/P

IMPORTANTES INSTRUCCIONES DE SEGURIDAD

Cuando use aparatos eléctricos, especialmente cuando hayan niños, medidas básicas de seguridad deben seguirse para reducir el riesgo de fuego, choque eléctrico y/o lesiones personales, incluyendo las siguientes:

■ **POR FAVOR LEA TODAS LAS INSTRUCCIONES.**

■ No toque las superficies que están calientes. Use asa o perillas.

■ Para protegerse contra choques eléctricos, no sumerja el cable, enchufe o el artefacto en agua u otros líquidos.

■ Atenta supervisión es necesaria cuando cualquier artefacto está siendo usado por o cerca de niños.

■ Desenchufe el artefacto cuando no lo esté usando y antes de limpiarlo. Deje que se enfríe antes de poner o sacar alguna parte y antes de limpiarlo.

■ No opere ningún artefacto si tiene el cable o enchufe dañado, después de un mal funcionamiento o si se ha caído o dañado de alguna manera. Devuelva el artefacto a un lugar autorizado para su revisión, reparación o ajuste.

■ El uso de un accesorio no evaluado para ser usado con este artefacto puede ser peligroso.

■ No lo use fuera de la casa.

■ No deje el cable colgando de la mesa o del mostrador o que toque superficies calientes.

■ No lo coloque en o cerca de una estufa de gas o eléctrica, o en un horno caliente.

■ No use este artefacto para otros fines que no sean los especificados.

■ El recipiente de vidrio está diseñado para ser usado con este artefacto. Nunca debe ser usado en una hornilla. No ponga el recipiente caliente en una superficie fría o mojada. No use un recipiente que esté rajado o que tenga una asa floja. No limpie el recipiente con limpiadores, esponjas de alambre o cualquier otro material abrasivo. No lo coloque en el microondas.

CONSERVE ESTAS INSTRUCCIONES

ENCHUFE POLARIZADO (SOLAMENTE EN LOS MODELOS 120V)

Esta unidad cuenta con un enchufe polarizado en el que un contacto es más ancho que el otro. A fin de reducir el riesgo de un choque eléctrico, el enchufe puede introducirse en la toma de corriente polarizada únicamente en un sentido. Si el enchufe no se ajusta en su contacto, inviértalo. Si aún así no logra enchufarlo, busque la ayuda de un electricista. Por ningún punto trate de alterar esta medida de seguridad.

CABLE ELCTRICO

Un cable corto es provisto para reducir el peligro resultante del enredo o tropiezos que puede causar uno más largo. Un cable de extensión puede ser usado teniendo cuidado; sin embargo, **la graduación eléctrica que marca debe ser por lo menos de la misma graduación eléctrica del artefacto.** El cable de extensión no se debe dejar que cuelgue de la mesa, donde quede al alcance de los niños o donde se pueda tropezar con él.

CONSEJOS DE SEGURIDAD PARA EL CABLE ELECTRICO

1. Nunca tire del cable ni de la unidad.

2. Para conectar, sujete con firmeza el enchufe e introdúzcalo en la toma de corriente.

3. Para desconectar la plancha, sujete el enchufe y retírelo de la toma de corriente.

4. Antes de usar la plancha, asegúrese que el cable no tenga cortaduras ni abrasiones. De lo contrario el cable debe ser reemplazado. Por favor devuelva la unidad a nuestro departamento de servicio o a un representante de servicio autorizado.

5. A fin de evitar que el cable se debilite y se rompa de la unión con la unidad, nunca lo enrolle de manera apretada alrededor de la plancha.

NO OPERE LA CAFETERA SI EL CABLE ELECTRICO PRESENTA CUALQUIER AVERIA, COMO TAMPOCO SI LA UNIDAD FUNCIONA DE MANERA INTERMITENTE O NO FUNCIONA DEL TODO.

A fin de evitar peligro, si el cable está dañado, debe ser reemplazado por el fabricante, por un agente de servicio o por una persona calificada.

CONSERVE ESTE INSTRUCTIVO

SAVE THIS USE AND CARE BOOK

GUARDE ESTE MANUAL DE OPERAÇÕES E MANUTENÇÃO



CAFETERA AUTOMATICA PARA 10 TAZAS AUTOMATIC-DRIP 10-CUP COFFEEMAKER

CAFETEIRA DE 10 XÍCARAS DE INFUSÃO AUTOMÁTICA



POR FAVOR LEA ESTE INSTRUCTIVO ANTES DE USAR ESTE PRODUCTO

PLEASE READ THIS USE AND CARE BOOK BEFORE USING THIS PRODUCT

FAVOR, LEIA ESTE MANUAL DE OPERAÇÕES E MANUTENÇÃO ANTES USAR ESTE PRODUTO

MODELO/MODEL/MODELO C200



PRECAUCION / WARNING / ADVERTÊNCIA

RIESGO DE INCENDIO O DE CHOQUE ELECTRICO. NO ABRA.

RISK OF FIRE OR ELECTRIC SHOCK. DO NOT OPEN.

RIISCO DE INCÊNDIO OU CHOQUE ELÉTRICO. NÃO ABRA.

The lightning symbol refers to "dangerous voltage;" the exclamation symbol refers to maintenance instructions. See below.

PRECAUCION: Para reducir el riesgo de incendio o de choque eléctrico, no retire la cubierta de la cafetera. No contiene por dentro partes reparables por el consumidor. Cualquier reparación deberá ser efectuada únicamente por personal autorizado.

WARNING: To reduce the risk of fire or electric shock, do not remove the cover of the coffeemaker. There are no user-servicable parts inside. Repair should be done by authorized service personnel only.

O símbolo de relâmpago significa "voltagem perigosa", o símbolo de exclamação se refere às instruções de manutenção. Veja abaixo.
ADVERTÊNCIA : Para reduzir risco de incêndio ou de choque elétrico, não remova a tampa da cafeteira. Ela não contém componentes que possam ser consertados pelo usuário. Todos os consertos deverão ser feitos somente por técnicos autorizados.