

INSTRUCCIONES DE FUNCIONAMIENTO/OPERATING INSTRUCTIONS/INSTRUÇÕES OPERACIONAIS

EL PRODUCTO PUEDE VARIAR LIGERAMENTE DE LAS ILUSTRACIONES/PRODUCT MAY VARY SLIGHTLY FROM ILLUSTRATIONS/O PRODUTO PODERÁ VARIAR LIGEIRAMENTE EM RELAÇÃO ÀS ILUSTRACIONES

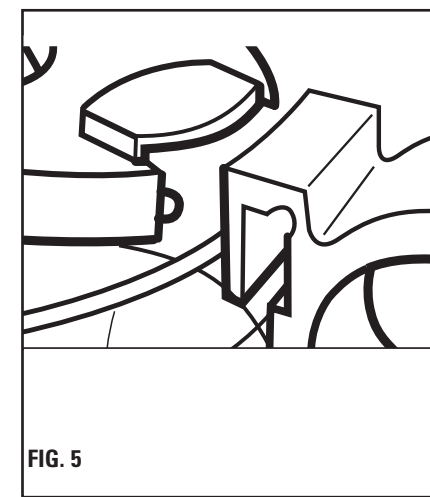
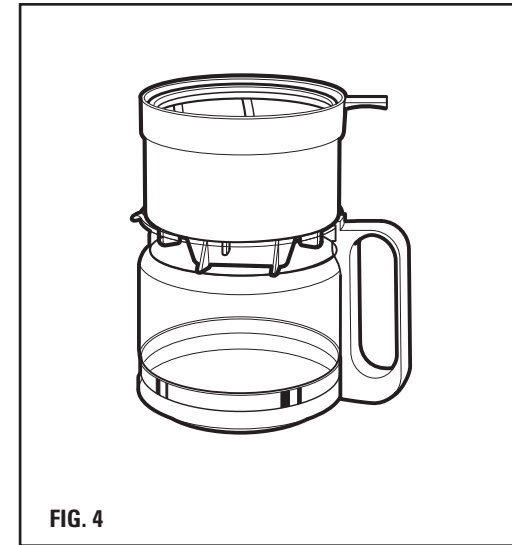
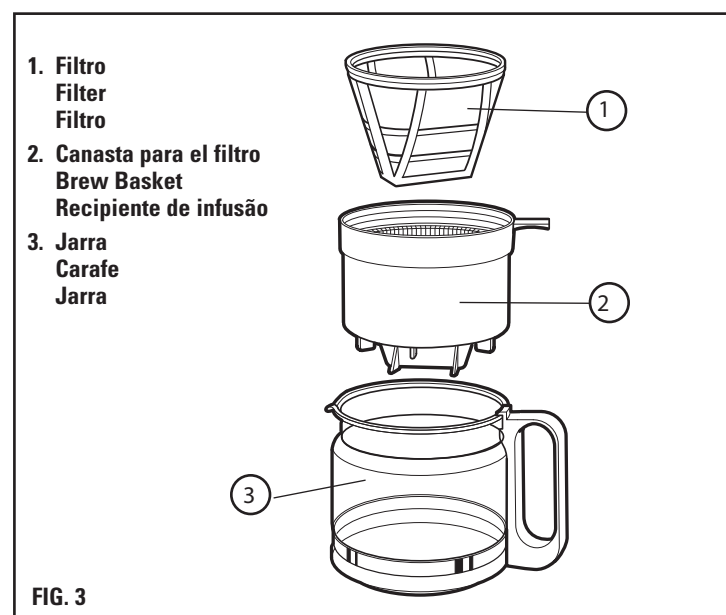
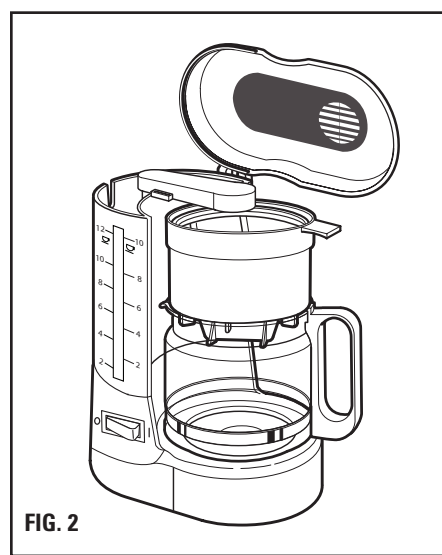
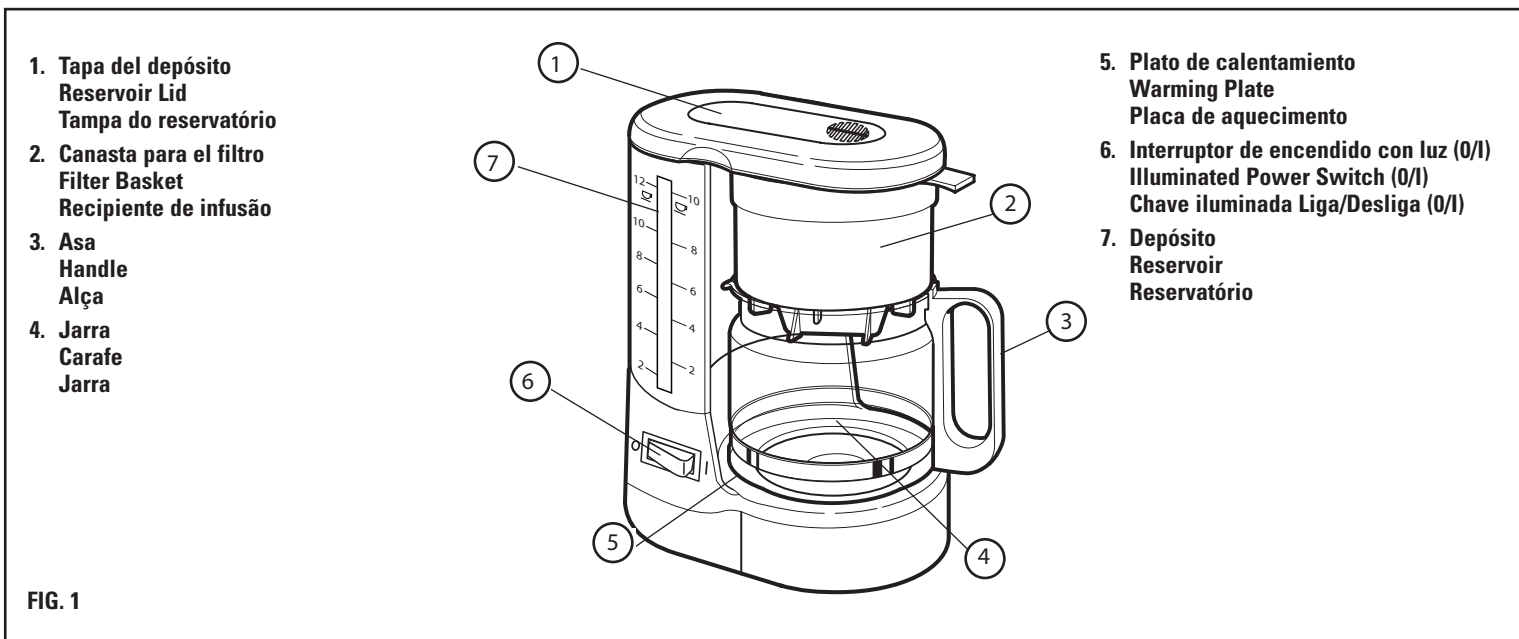

COMO USAR

Este artefacto es PARA USO DOMÉSTICO SOLAMENTE y puede ser enchufado en una toma de corriente standard.

1. Antes de su uso inicial, limpie bien la jarra y la unidad antes de colar café.
2. Lave la jarra y el depósito para el filtro en agua caliente y jabón; enjuague y séquela.
3. Enjuague el filtro permanente dejándole correr el agua.
4. Haga funcionar la unidad con agua pero sin café o filtro para limpiar el depósito para el agua.

FILTROS PARA EL CAFÉ

Un filtro permanente de nylon en forma de cono ha sido provisto para usarlo con esta unidad. Sin embargo, la unidad puede también ser usada con filtros de papel en forma de cono que están disponibles donde se venden cafeteras. El uso de filtros de papel estilo canasta no son recomendables, ya que no concuerdan con la forma de la canasta para el filtro y puede ocasionar que el café se salga y se derrame durante el colado.

PARA COLAR CAFÉ

1. Asegúrese que el interruptor esté en la posición Apagado (OFF).
 2. Llene la jarra con agua fría, levante la tapa del depósito y vierta el agua en el depósito (Fig. 2). Use las medidas del depósito para medir la cantidad correcta. (Note que hay dos juegos de medidas en el depósito, una para tazas de café pequeñas y otra para tazas estándar de 5 oz.)
 3. Cierre la tapa del depósito.
- NOTA:** La cantidad de café colado será ligeramente menor que el agua depositada originalmente debido a la absorción del agua por el café molido.
4. Inserte un filtro en la canasta y colóque la canasta encima de la jarra (Fig. 3).
 5. Ubique la canasta encima de la jarra de manera que las aberturas en la parte de abajo de la canasta se aseguren sobre el asa de la jarra (Fig. 4)
 6. Usando la cuchara para medir provista, añada una cucharada llena de café por cada taza que vaya a colar. (Para tazas más pequeñas, llene la cuchara para medir con tres cuartos.) Vaya adaptándolo a su gusto ya sea aumentando o disminuyendo la cantidad de café. Suavemente agite la canasta para extender el café.
 7. Coloque el ensamblaje completo en el plato de calentamiento.
 8. Enchufe la unidad y enciéndala. El interruptor de encendido se iluminará, indicando que la cafetera está en funcionamiento.
 9. Cuando ya se haya terminado de colar, retire la canasta para el filtro y la jarra del plato de calentamiento.
 10. Saque la canasta para el filtro y déjelo a un lado.
 11. Coloque la tapa sobre la jarra (Fig. 5). Consulte las instrucciones de cómo asegurar la tapa. Para mayor seguridad, vierta siempre el café de la jarra con la tapa en su lugar.
 12. Coloque la jarra en el plato de calentamiento para mantener el café en la temperatura apropiada para ser servido. APAGUE siempre la cafetera cuando la jarra esté vacía.

COMO ASEGURAR LA TAPA

Incline la tapa para alinear la guía de la tapa con las ranuras de ambos lados del asa. Coloque una guía dentro de la ranura y oprima la guía del otro lado de la tapa. Verifique que la tapa esté segura (Fig. 5).

PARA UNA SEGUNDA COLADA

1. Apague la unidad y déjela que se enfríe por 10 minutos antes de colar por segunda vez. Si espera menos de 10 minutos, el agua caliente que queda en los conductos podría salpicar. Para evitar esto, enjuague la jarra, reemplace el filtro y añada café fresco.
2. Coloque la jarra en el plato de calentamiento y use otro recipiente para verter agua fría en el depósito para el agua. Use las medidas marcadas en el depósito para el agua para determinar la cantidad de agua.
3. Cuando haya terminado de colar café, apague y desenchufe la unidad.

CUIDADO Y LIMPIEZA

Este artefacto requiere poco mantenimiento. Para reducir el riesgo de una descarga eléctrica, **no abra o remueva** la cubierta de la base de la unidad. No tiene piezas que puedan ser reparadas por el usuario. No trate de repararlo usted mismo. Si necesita reparación remítalo a personas calificadas.

PARA LIMPIAR LA CAFETERA

Por lo menos una vez al mes, ponga 3/4 litro de vinagre blanco en la jarra.

1. Añada agua fría hasta que la jarra se llene.
2. Vierta el agua con el vinagre en el depósito para el agua.
3. Coloque un filtro en la canasta para el filtro.
4. Coloque la jarra en el plato de calentamiento y encienda la unidad (ON). Deje que salga vapor y gotee hasta que la jarra esté hasta la mitad.
5. Apague la unidad, retire la jarra del plato de calentamiento y déjela reposar por 15 minutos.
6. Cuando la jarra se haya enfriado, vierta el líquido al depósito para el agua; coloque la jarra en el plato de calentamiento y encienda nuevamente la unidad. Deje que todo el líquido gotee en la jarra.
7. Apague la unidad y deseche el líquido de la jarra.
8. Deje que se enfríe la unidad por 10 minutos; luego enjuáguela llenando el depósito para el agua con agua limpia y fría, colocando un nuevo filtro y enciéndola (ON), deje que el agua gotee en la jarra.
9. Apague la unidad y deseche el agua.
10. Lave y seque la jarra y el depósito para el filtro. Cuando la unidad se haya enfriado, límpiela con un paño seco.
 - La jarra, tapa y canasta para el filtro pueden ser lavadas a mano con agua caliente jabonosa y enjuagadas con agua. También pueden ser lavadas en la parte de arriba de la lavadora de platos. Lave el filtro dejándole correr agua y déjelo que se seque. NO use jabón en el filtro ni lo coloque en la lavadora de platos.
 - La unidad puede ser limpiada con un paño suave ligeramente húmedo y secada. Nunca use almohadillas de fregar o limpiadores abrasivos. **Nunca sumerja la unidad en el agua o cualquier otro líquido.**

PARA GUARDAR

Desenchufe la unidad; guárdela en su misma caja en un lugar limpio y seco.

- Nunca la guarde mientras está caliente o enchufada.
- **Nunca enrolle el cable ajustado alrededor del artefacto.**
- No ponga presión al cable donde éste entra a la unidad, ya que esto podría causar el desgaste del cable y su posible rotura.

HOW TO USE

This appliance is for HOUSEHOLD USE ONLY. It may be plugged into a standard electrical outlet.

1. Before first use, thoroughly clean carafe and unit before brewing coffee.
2. Wash carafe, lid and filter basket in hot, soapy water and rinse thoroughly with plain water.
3. Rinse permanent filter under running water.
4. Cycle water through unit without coffee or filter to clean water reservoir.

COFFEE FILTERS

A permanent cone-shaped nylon filter has been provided for use with this unit. However, unit can also be used with cone-shaped paper filters available wherever coffeemakers are sold. The use of basket-style paper filters is not recommended, since they do not conform to the shape of the filter basket and may cause coffee to back up and spill over during brewing.

BREWING COFFEE

1. Be sure switch is in the OFF position.
 2. Fill carafe with cold water, lift reservoir lid, and pour water into reservoir (Fig. 2). Use markings on reservoir to measure correct amount. (Note that there are two sets of markings on reservoir, one for demitasses and the other for standard (5-oz) cups of coffee.)
 3. Close reservoir lid
- NOTE:** The amount of coffee brewed will be slightly less than original volume of water due to absorption of water by the coffee grounds.
4. Insert filter in basket and place on top of carafe (Fig. 3).
 5. Position basket atop carafe so that notch in bottom of basket fits securely over handle of carafe (Fig. 4).
 6. Using measuring spoon provided, add one spoonful of coffee for each full-size cup to be brewed. (For smaller-size cups, fill measuring spoon about three-quarters full.) Adjust to suit personal taste by increasing or decreasing amount of coffee used. Gently shake basket to spread coffee evenly.
 7. Place entire assembly on warming plate.
 8. Plug unit in and turn ON. The power switch will illuminate, indicating the coffeemaker is operating.
 9. When brewing is complete, remove filter basket and carafe from warming plate.
 10. Take off filter basket and set it aside.
 11. Place lid onto the carafe (Fig. 5). Refer to securing the lid instructions. For safety, always pour coffee from carafe with lid in place.
 12. Place carafe on warming plate, which will keep the coffee at serving temperature. Always switch OFF when carafe is empty.

SECURING THE LID

Tilt the lid to align tabbed notch on lid with slots on both sides of the handle. Place one tab into the slot and then press down the tab on the other side of the lid. Be sure lid is secure (Fig. 5).

BREWING A SECOND POT

1. Turn unit off and let it cool for 10 minutes before brewing a second pot. If you wait less than 10 minutes, hot water left in the tubes could splash out. To avoid this, rinse carafe, replace filter and add fresh coffee.
2. Place carafe on warming plate and use another container to pour cold water into water reservoir. Use the measurement markings on the water reservoir to determine amount of water.
3. When finished, switch OFF and unplug unit.

CARE AND CLEANING

This appliance requires little maintenance. To reduce the risk of electric shock, **do not open or remove bottom cover**. It contains no user serviceable parts inside. Do not try to repair it yourself. Refer it to qualified personnel if servicing is needed.

CLEANING YOUR COFFEEMAKER

At least once a month, pour 3/4 quart (24 oz) of white vinegar into carafe.

1. Add cold water until carafe is filled.
2. Pour water and vinegar into water reservoir.
3. Place filter in brew basket.
4. Place carafe on warming plate and turn unit ON. Allow to steam and drip until carafe is half full.
5. Turn unit OFF; remove carafe from warming plate and let it stand for 15 minutes.
6. When carafe has cooled, pour liquid back into water reservoir, place carafe back on warming plate, and turn unit ON again. Allow all liquid to drip into carafe.
7. Turn unit OFF and discard the liquid in carafe.
8. Allow unit to cool for 10 minutes; then rinse unit by filling water reservoir with clean, cold water, inserting filter and turning ON, allowing water to drip into carafe.
9. Turn unit OFF and discard water.
10. Wash and dry carafe, filter and brew basket. When unit has cooled, wipe with a dry cloth.
 - The carafe, lid and brew basket may be washed by hand in hot, soapy water and rinsed with plain water. They may also be washed in the top rack of a dishwasher. Wash filter under running water and allow to dry. DO NOT use soap on filter or place it in dishwasher.
 - The unit can be wiped with a soft, slightly damp cloth and dried. **Never use abrasive scouring pads or cleanser. Never immerse unit in water or any other liquid.**

STORING THE UNIT

Unplug unit; store in its box in a clean, dry place.

- Never store it while it is hot or still plugged in.
- **Never wrap cord tightly around the appliance.**
- Do not put any stress on the cord where it enters the unit, as it could cause the cord to fray and break.

COMO USAR

Este aparelho é feito SOMENTE PARA USO RESIDENCIAL. Ele pode ser conectado à tomada elétrica padronizada.

1. Antes de fazer café pela primeira vez lave a jarra e limpe cuidadosamente a unidade.
2. Lave a jarra e o recipiente de infusão com água quente e sabão, enxágüe e enxugue-os bem.
3. Lave o filtro permanente em água corrente.
4. Deixe a unidade completar um ciclo somente com a água, sem o café ou filtro, para limpar o reservatório de água.

FILTROS DE CAFÉ

Um filtro permanente de nylon em formato cônico é fornecido para uso com esta unidade. Entretanto, ela também pode ser operada com os filtros de papel em formato cônico que estão disponíveis na loja onde a cafeteira é vendida. O uso de filtros de papel em formato de cesta não é recomendado porque, como não se conformam aos contornos do recipiente de infusão, podem se entupir e fazer o café transbordar durante a infusão.

INFUSÃO DO CAFÉ

1. Certifique que a unidade esteja na posição de DESLIGADO (OFF).
 2. Encha a jarra com a água fria, levante a tampa do reservatório e despeje nele a água (Fig. 2). Use as marcas no reservatório para medir o volume correto de água. (Obs.: Existem dois conjuntos de marcas no reservatório, um para xícaras pequenas (demitasse) e o outro para xícaras maiores (tamanho chávena/caneca) de café.)
 3. Feche a tampa do reservatório.
- OBS.:** O volume do café pronto será ligeiramente menor que o volume original de água por causa da absorção de água pelo pó de café.
4. Insira o filtro no recipiente e coloque-o em cima da jarra (Fig. 3).
 5. Posicione a recipiente de forma que a fenda no fundo dele se encaixe seguramente na alça da jarra (Fig. 4).
 6. Usando a colher de medida fornecida, adicione uma colher de pó de café para cada xícara tamanho chávena ou caneca. (Para xícaras menores, use aproximadamente 3/4 de colher.) Ajuste a medida ao gosto pessoal, aumentando ou diminuindo a quantidade de pó de café usado. Agite levemente o recipiente para espalhar por igual o pó de café.
 7. Coloque o conjunto inteiro na placa de aquecimento.
 8. Conecte a unidade à tomada e ligue-a. A chave Liga/Desliga acenderá, indicando que a cafeteira está em funcionamento.
 9. Ao completar a infusão, remova o recipiente do filtro e a jarra da placa de aquecimento.
 10. Tire o recipiente do filtro e deixe-o ao lado.
 11. Coloque a tampa na jarra (Figura 5). Consulte as instruções para o encaixe da tampa. Para fins de segurança, mantenha a tampa encaixada no lugar sempre que despejar café.
 12. Coloque a jarra na placa de aquecimento, que irá manter o café à temperatura de servir. Sempre DESLIGUE a chave antes da jarra ficar vazia.

PARA ENCAIXAR A TAMPA

Incline a tampa para alinhar o entalhe e as abas da tampa com as fendas em ambos os lados da alça. Coloque uma aba na fenda e depois pressione a aba no outro lado da tampa. Certifique que a tampa esteja segura (Figura 5).

INFUSÃO DA SEGUNDA JARRA

1. Vire a chave para a posição de DESLIGADO (OFF) e deixe a unidade esfriar por 10 minutos antes de preparar uma segunda jarra de café. Se você esperar menos de 10 minutos a água quente que permanece nos tubos poderá espirrar. Para evitar isso, enxágüe a jarra, substitua o filtro e depois adicione o pó de café.
2. Coloque a jarra na placa de aquecimento e use outro recipiente para abastecer o reservatório com água fria. Use as marcas de medição no reservatório de água para determinar a quantidade de água.
3. Ao terminar, gire a chave para a posição de desligado e desconecte a unidade.

MANUTENÇÃO E LIMPEZA

Este aparelho requer pouca manutenção. Para reduzir o risco de choque elétrico, **não abra ou remova a tampa de fundo**. O aparelho não contém componentes que podem ser consertados pelo usuário. Não tente consertá-lo você mesmo. Consulte pessoal qualificado quando for necessário assistência técnica.

LIMPEZA DA CAFETEIRA

Pelo menos uma vez ao mês, despeje 3/4 litro de vinagre branco na jarra:

1. Complete a jarra com água fria.
2. Despeje a água e o vinagre no reservatório até enchê-lo.
3. Coloque um filtro de papel no recipiente de infusão.
4. Coloque a jarra na placa de aquecimento e ligue a unidade. Deixe-a funcionar até que a jarra esteja pela metade.
5. Desligue a unidade, remova a jarra da placa de aquecimento e deixe-a de molho durante 15 minutos.
6. Quando a jarra estiver fria, despeje o líquido de volta no reservatório de água, coloque a jarra de novo na placa de aquecimento e ligue novamente a unidade. Deixe todo o líquido escorrer na jarra.
7. Desligue a unidade e descarte o líquido da jarra.
8. Deixe-a esfriar durante 10 minutos e, em seguida, enxágüe a unidade, abasteça o reservatório com água fria e limpa, insira um filtro novo e ligue novamente a unidade. Deixe toda a água escorrer na jarra.
9. Desligue a unidade e descarte a água.
10. Lave e enxugue a jarra, a tampa e o recipiente de infusão. Quando a unidade estiver fria, limpe-a com um pano seco
 - A jarra, a tampa e o recipiente de infusão podem ser lavados manualmente com água quente e sabão, ou na prateleira superior da máquina de lavar louça. Lave o filtro com água corrente e deixe-o secar. **NÃO USE sabão no filtro ou coloque-o na máquina de lavar pratos.**
 - A unidade pode ser limpada com um pano macio e ligeiramente úmido e, depois, enxugada. Nunca use materiais abrasivos ou limpantes fortes. **Nunca mergulhe a unidade em água ou qualquer outro líquido.**

PARA ARMAZENAR A UNIDADE

Desconecte o aparelho e guarde-o na própria caixa e/ou num local limpo e seco.

- Nunca guarde uma unidade ainda quente ou conectada à corrente elétrica.
- Nunca enrolle o cabo apertadamente por volta do aparelho.
- Não estique o cabo de energia no ponto de entrada na unidade porque isto poderá esgarçar ou trincar o cabo.

