



USA/Canada 1-800-231-9786

Accessories/Parts 1-800-738-0245

Register your product at www.prodprotect.com/applica

ELECTRIC COFFEE GRINDER

- † 1. Cover (Part # CBM200-01)
- 2. Lock and release knob
- 3. Grinding bowl
- 4. Ground coffee chute
- † 5. Ground coffee container (Part # CBM200-02) with lid (Part # CBM200-03)
- 6. Base
- 7. Cord
- † 8. Cleaning brush (Part # CBM200-04)
- 9. ON/OFF pulse control button (Ⓞ)
- 10. Grind selection dial
- 11. Grinding assembly

Note: † indicates consumer replaceable/removable parts

MODEL CBM210B

Please Read and Save this Use and Care Book.

IMPORTANT SAFEGUARDS

When using electrical appliances, basic safety precautions should always be followed, including the following:

- Read all instructions.
- To protect against risk of electric shock, do not immerse cord, plug or any non-removable parts in water or other liquid.
- Close supervision is necessary when any appliance is used by or near children.
- Unplug from outlet when not in use, before putting on or taking off parts and before cleaning. To unplug, grasp plug and pull from electrical outlet. Never pull cord.
- Avoid contacting moving parts.
- To reduce the risk of severe injury to persons or damage to the appliance, keep hands and utensils out of the grinding bowl while grinding, and when the appliance is plugged in.
- Do not operate any appliance with a damaged cord or plug or after the appliance malfunctions or is dropped or damaged in any manner. Return the appliance to the nearest authorized service facility for examination, repair, or electrical or mechanical adjustment.
- The use of attachments not recommended or sold by the appliance manufacturer may cause fire, electric shock or injury.

Product may vary slightly from what is illustrated.

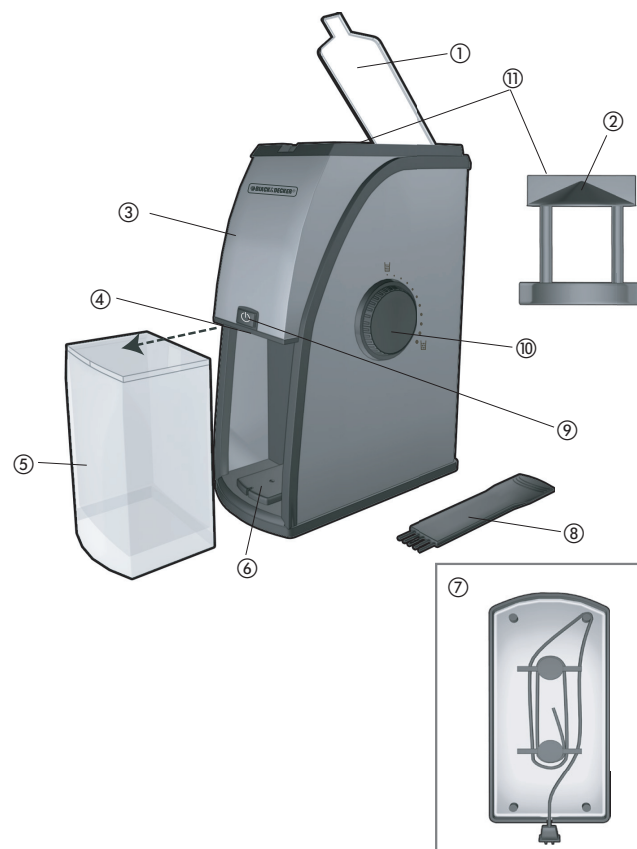

- Do not use outdoors.
- Do not let cord hang over edge of table or counter.
- Blades are sharp. Handle carefully.
- Be certain cover is securely locked in place before operating appliance.
- Do not attempt to defeat the cover interlock mechanism.
- Check container for presence of foreign objects before using.
- Do not use appliance for other than intended use.

SAVE THESE INSTRUCTIONS.

This product is for household use only.

POLARIZED PLUG (120V Models Only)

This appliance has a polarized plug (one blade is wider than the other). To reduce the risk of electric shock, this plug is intended to fit into a polarized outlet only one way. If the plug does not fit fully into the outlet, reverse the plug. If it still does not fit, contact a qualified electrician. Do not attempt to modify the plug in any way.

TAMPER-RESISTANT SCREW

Warning: This appliance is equipped with a tamper-resistant screw to prevent removal of the outer cover. To reduce the risk of fire or electric shock, do not attempt to remove the outer cover. There are no user-serviceable parts inside. Repair should be done only by authorized service personnel.

ELECTRICAL CORD

- a) A short power-supply cord is to be provided to reduce the risk resulting from becoming entangled in or tripping over a longer cord.
- b) Longer extension cords are available and may be used if care is exercised in their use.
- c) If an extension cord is used,
 - 1) The marked electrical rating of the detachable power-supply cord or extension cord should be at least as great as the electrical rating of the appliance,
 - 2) If the appliance is of the grounded type, the extension cord should be a grounding-type 3-wire cord, and
 - 3) The longer cord should be arranged so that it will not drape over the countertop or tabletop where it can be pulled on by children or tripped over.

Note: If the power supply cord is damaged, it should be replaced by qualified personnel or in Latin America by an authorized service center.

How to Use

This product is for household use only.

GETTING STARTED

- Wash removable parts as instructed in CARE AND CLEANING.
- When in use, grinder must be placed on a level surface.
- To assure stability, thread electrical cord to one side of cord wrap, then through the channel with cord exiting out the rear of the base.

Note: For your protection, appliance contains a dual safety mechanism. Do not attempt to use appliance unless the cover is closed and ground coffee container is in place.

GRINDING

1. Open grinding bowl cover.
2. Place up to 1 cup (about 227 g) of coffee beans into grinding bowl. This yields about 16 tablespoons (277 g) of ground coffee—enough for about 12 cups (2 L). Do not grind a full cup of beans on the fine setting as it may cause unit to clog.
3. Turn grind selection dial to desired grind texture. Refer to GRINDING GUIDELINES. Experiment with the texture of your grind to see what works best with your coffeemaker.
4. Plug in the grinder.
5. Press and hold the ON/OFF (Ⓞ) pulse control button until beans are ground.

GRINDING GUIDELINES

Selecting grind setting:

Brew Method	Grind	Setting Appearance
Percolator or French Press	Coarse	Like Kosher salt
Drip or Vacuum	Medium	Like coarse-ground pepper
Espresso	Fine	Like fine bread crumbs

The proper grind is important for the best coffee flavor. The quicker the brewing process, the finer the grind used. Coffee that is ground too fine for a particular brewing process will result in bitter, pungent tasting coffee. Coffee that is ground too coarse will result in weak, watery coffee.

Grind time and yield:

Amount of beans	Time	Yield
¼ cup (57 g)	30 to 35 seconds	4 tbsp.
½ cup (113 g)	50 to 55 seconds	8 tbsp.
¾ cup (170 g)	60 to 65 seconds	12 tbsp.
1 cup (227 g)	approximately 1½ minutes	16 tbsp.

6. When grinding is done, remove ground coffee container from the grinder by pulling it away from unit; lift lid up and off. Scoop directly from the ground coffee container.

Care and Cleaning

This product contains no user serviceable parts. Refer service to qualified service personnel.

1. Always unplug the unit before cleaning.
2. Remove ground coffee container with lid and wash in warm, soapy water by hand.
3. Use cleaning brush to sweep away any excess particles left in the ground coffee chute.

Important: The ground coffee chute must be kept clear, or the ground coffee container will not lock into position once it is replaced, and the grinder will not operate properly.

4. Open grinding bowl cover and turn the lock-and-release knob clockwise to unlock the grinding assembly. You will hear a series of clicks and the grind selection dial will rotate as you twist, and then a distinct pop when the assembly is unlocked.
5. Remove grinding assembly and wash in warm, soapy water. Rinse and dry thoroughly. You can use cleaning brush to sweep out any excess particles gathered under grinding assembly. Once all excess particles have been removed, wash in warm soapy water.
7. Wipe the grinding bowl, cover, base and other parts with a slightly damp cloth or sponge. Dry all parts thoroughly before reassembling.
8. To replace grinding assembly, set inside grinding bowl and twist slightly to the left until it falls into place. Grasp lock-and-release knob and turn counterclockwise to lock assembly. You will hear a series of clicks as the grind selection dial rotates, and then a distinct pop once the assembly is locked in place.

Important: Do not immerse grinding bowl, base or plug in liquid or under running water.

9. Never use harsh detergents or abrasive cleansers or scouring pads to clean any part.
10. Use the built-in cord wrap on the underside of the unit to store the cord.

NEED HELP?

For service, repair or any questions regarding your appliance, call the appropriate 800 number in front of this sheet. Please **DO NOT** return the product to the place of purchase. Also, please **DO NOT** mail product back to manufacturer, nor bring it to a service center. You may also want to consult the website listed on the cover of this manual.

TWO-YEAR LIMITED WARRANTY (Applies only in the United States and Canada)

What does it cover?

- Any defect in material or workmanship provided; however, Applicia's liability will not exceed the purchase price of product.

For how long?

- Two years from the date of original purchase with proof of such purchase.

What will we do to help you?

- Provide you with a reasonably similar replacement product that is either new or factory refurbished.

How do you get service?

- Save your receipt as proof of date of sale.

- Visit the online service website at www.prodprotect.com/applica, or call toll-free 1-800-231-9786, for general warranty service.
- If you need parts or accessories, please call 1-800-738-0245.

What does your warranty not cover?

- Damage from commercial use
- Damage from misuse, abuse or neglect
- Products that have been modified in any way
- Products used or serviced outside the country of purchase
- Glass parts and other accessory items that are packed with the unit
- Shipping and handling costs associated with the replacement of the unit
- Consequential or incidental damages (Please note, however, that some states do not allow the exclusion or limitation of consequential or incidental damages, so this limitation may not apply to you.)

How does state law relate to this warranty?

- This warranty gives you specific legal rights. You may also have other rights that vary from state to state or province to province.

BLACK & DECKER is a registered trademark of The Black & Decker Corporation, Towson, Maryland, USA

Made and Printed in People's Republic of China



© 2011 Applicia Consumer Products, Inc.

2011/2-3-10E/S

BLACK&DECKER®

EE.UU./Canadá 1-800-231-9786

Accesorios/Partes 1-800-738-0245

Registre su producto a www.prodprotect.com/applica

MOLINO ELÉCTRICO PARA CAFÉ

- † 1. Tapa (Part # CBM200-01)
- 2. Perilla de traba
- 3. Recipiente para moler
- 4. Conducto de café molido
- † 5. Recipiente de café molido (Part # CBM200-02) con tapa (Part # CBM200-03)
- 6. Base
- 7. Guardacable
- † 8. Cepillo de limpieza (Part # CBM200-04)
- 9. Botón de pulsación de enc/apag (⏻)
- 10. Selector ajustable para el molido de café
- 11. Cuchillas para moler

Nota: † indica las piezas extraíbles o reemplazables por parte del consumidor

MODELO CBM210B

Por favor lea este instructivo antes de usar el producto.

INSTRUCCIONES IMPORTANTES DE SEGURIDAD

Cuando se utilizan aparatos eléctricos, siempre se debe respetar ciertas medidas de seguridad a fin de reducir el riesgo de un incendio, un choque eléctrico y (o) lesiones a las personas, incluyendo las siguientes:

- Por favor lea todas las instrucciones.
- A fin de protegerse contra el riesgo de un choque eléctrico, no sumerja el cable, el enchufe ni ninguna parte removible de la unidad en agua ni en ningún otro líquido.
- Se requiere supervisión cuando cualquier unidad se use cerca de los niños o por ellos mismos.
- Desconecte la unidad del tomacorriente cuando no esté en uso, antes de instalarle o retirarle cualquiera de las partes y antes de limpiarla. Nunca tire del cable para desconectarlo del tomacorriente, sujételo siempre por el enchufe.
- Evite el contacto con las partes en movimiento.
- A fin de reducir el riesgo de serias lesiones a las personas o daño a la unidad, mantenga las manos y los utensilios alejados del molino mientras esté en funcionamiento y mientras esté conectada la unidad.
- No opere ningún aparato electrónico si el cable o el enchufe está dañado o si el aparato no funciona, se ha dejado caer o presenta cualquier daño. Devuelva el

El producto puede variar ligeramente del que aparece ilustrado aquí.

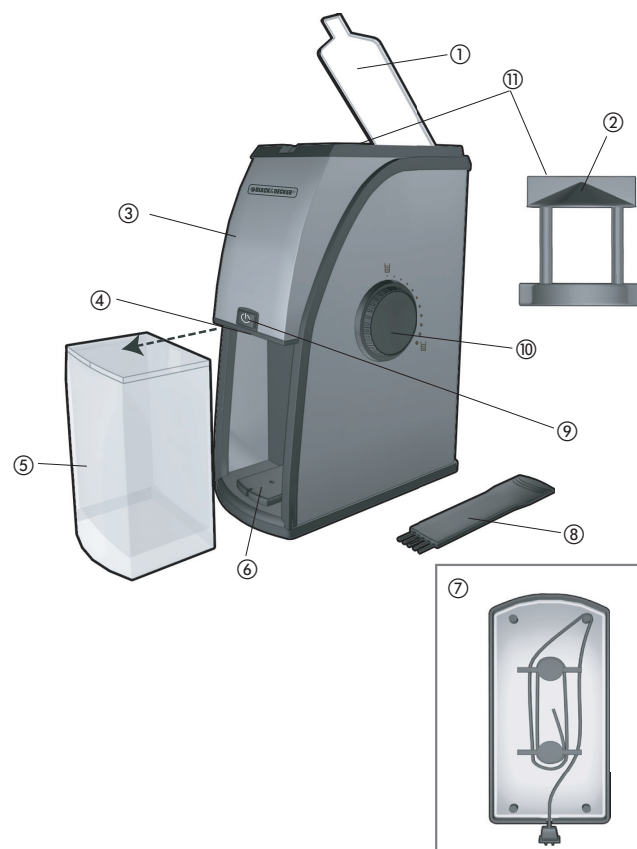

producto al centro de servicio autorizado más cercano a fin de que lo examinen, reparen o realicen cualquier ajuste electrónico o mecánico. Puede también llamar al número gratis correspondiente que aparece en la portada de este manual.

- El uso de accesorios no recomendados ni a la venta por el fabricante de este producto puede resultar en incendio, choque eléctrico o lesiones.
- Este aparato no se debe utilizar a la intemperie.
- No permita que el cable cuelgue del borde de la mesa ni del mostrador.
- Las cuchillas son filosas. Manéjelas con cuidado.
- Antes de manejar el aparato, asegúrese de que la tapa esté correctamente colocada en su lugar.
- No trate de alterar el mecanismo del seguro de cierre de la tapa.
- Revise el recipiente y asegúrese de que no haya ningún objeto extraño antes de utilizar el aparato.
- Este aparato se deberá utilizar solamente con el fin previsto.

CONSERVE ESTAS INSTRUCCIONES.

Este aparato eléctrico es para uso doméstico solamente.

ENCHUFE POLARIZADO (Solamente para los modelos de 120V)

Este aparato cuenta con un enchufe polarizado (un contacto es más ancho que el otro). A fin de reducir el riesgo de un choque eléctrico, este enchufe encaja en un tomacorriente polarizado en un solo sentido. Si el enchufe no entra en el tomacorriente, invírtalo y si aun así no encaja, consulte con un electricista. Por favor no trate de alterar esta medida de seguridad.

TORNILLO DE SEGURIDAD

Advertencia: Este aparato cuenta con un tornillo de seguridad para evitar la remoción de la cubierta exterior del mismo. A fin de reducir el riesgo de incendio o de choque eléctrico, por favor no trate de remover la cubierta exterior. Este producto no contiene piezas reparables por el consumidor. Toda reparación se debe llevar a cabo únicamente por personal de servicio autorizado

CABLE ELÉCTRICO

- a) El producto debe proporcionarse con un cable corto para reducir el riesgo de enredarse o de tropezar con un cable largo.
- b) Se encuentran disponibles cables de extensión más largos, que es posible utilizar si se emplea el cuidado debido.
- c) Si se utiliza un cable de extensión,
 - 1) el régimen nominal del cable separable o del cable de extensión debe ser, como mínimo, igual al del régimen nominal del aparato.
 - 2) Si el aparato es de conexión a tierra, el cable de extensión debe ser un cable de tres alambres de conexión a tierra.
 - 3) Uno debe de acomodar el cable más largo de manera que no cuelgue del mostrador o de la mesa, para evitar que un niño tire del mismo o que alguien se tropiece.

Nota: Si el cordón de alimentación es dañado, en América Latina debe sustituirse por personal calificado o por el centro de servicio autorizado.

Como usar

Este product es solamente para uso doméstico.

PRIMEROS PASOS

- Lave las piezas removibles como se indica en la seccion de CUIDADO Y LIMPIEZA.

Advertencia: No coloque ninguna pieza en la máquina lavaplatos. No sumerja el aparato en agua.

- Cuando esté en uso, el molino debe estar en una superficie plana.
- Para asegurar su estabilidad, pase el cable por un costado del enrollado para el cable y de alimentarlo a través de la ranura de manera que el cable salga por la parte trasera de la base.

Nota: Para su propia seguridad este aparato trae doble mecanismo de protección. No intente poner en marcha el aparato a menos que la tapa esté cerrada y que el recipiente de café molido se encuentre instalado con la tapa en su lugar.

Funcionamiento

1. Abra la tapa superior.
2. Vierta hasta 227 g (1 taza aproximadamente) de café granulado adentro del recipiente de moler. Esta medida proporciona aproximadamente 227 g (16 cucharadas) de café molido; suficiente como para unos 2 litros (12 tazas). No se recomienda el molido fino de una taza completa a fin de no obstruir el aparato.
3. Ajuste el selector de molido a la posición del molido deseado. Consulte la GUÍA PARA MOLER. Ensaye hasta lograr la mejor textura del molido para su cafetera.
4. Enchufe el molino.
5. Presione y sostenga el botón de pulsación de encendido y apagado (⏻) hasta moler el café.

GUÍA PARA MOLER

Selección de la opción de molido:

Método de colado	Tipo de molido	Aspecto
Percolador o prensa	Grueso	Como sal Kasher
Goteo o al vacío	Medio	Como granos de pimienta molidos
Expreso	Fino	Como migas finas de pan

Es importante obtener el molido correcto para lograr el mejor sabor de café. Cuanto más rápido sea el proceso de colado, más fino debe ser el molido a utilizarse. Si el café se muele demasiado fino para un proceso de colado en particular, quedará con un sabor amargo y punzante. Si se muele demasiado grueso, quedará débil y aguado.

Tiempo de molido y rendimiento:

Cantidad de café granulado	Tiempo	Rendimiento
¼ taza (57 g)	30 a 35 segundos	4 cucharas
½ taza (113 g)	50 a 55 segundos	8 cucharas
¾ taza (170 g)	60 a 65 segundos	12 cucharas
1 taza (227 g)	aproximadamente 1½ minutos	16 cucharas

6. Al terminar de moler, hale el recipiente del café molido para retirarlo del aparato; eleve y quite la tapa. Vierta el café molido directamente del recipiente a un filtro permanente o a uno desechable en la cafetera.

Cuidado y limpieza

Este producto no contiene partes que el consumidor pueda reparar. En caso de requerir mantenimiento, envíela al personal de servicio calificado.

1. Desconecte siempre el aparato antes de limpiarlo.
2. Retire el recipiente de café molido y la tapa y lávelos con agua tibia y jabonosa; no los lave en la máquina lavaplatos.
3. Utilice el cepillo de limpieza para eliminar cualquier partícula que haya quedado en el conducto de café molido.

Importante: Es necesario mantener limpio el conducto de café molido. De lo contrario, el recipiente de café molido no encajará en la posición correcta cuando se vuelva a colocar y el molino no funcionará correctamente.

4. Abra la tapa del recipiente de moler. Gire la perilla de traba hacia la derecha para destrabar las cuchillas. Se escuchará una serie de clics y el selector de molido también girará; a continuación se oír un ruido distinto al destrabarse las cuchillas.
5. Retire las cuchillas para moler y lávelas con agua tibia y jabonosa. E njuague y seque bien todos los accesorios.
6. El cepillo de limpieza también se puede utilizar para eliminar cualquier partícula que se haya acumulado debajo de las cuchillas. Una vez que se hayan eliminado todas las partículas, el cepillo de limpieza se puede lavar en agua tibia y jabonosa.
7. Limpie el recipiente de moler, la tapa, la base y demás piezas con un paño o con una esponja ligeramente humedecidos. Seque bien todas las piezas antes de volver a armar el molino.
8. Para volver a instalar las cuchillas, colóquelas dentro del recipiente de moler y gírelas ligeramente a la izquierda hasta que encajen en su sitio. Para trabarlas, gire la perilla hacia la izquierda. Se escuchará una serie de clics a medida que gira el selector de molido, y a continuación otro ruido distinto al trabarse las cuchillas.

Importante: No sumerja el recipiente de moler, la base ni el enchufe en agua del grifo o cualquier otro líquido.

9. Nunca use detergentes, limpiadores ni almohadillas abrasivos para limpiar las piezas.
10. Utilice el enrollado del cable incorporado en la parte inferior del aparato para almacenar el cable.

¿NECESITA AYUDA?

Para servicio, reparaciones o preguntas relacionadas al producto, por favor llame al número del centro de servicio que se indica para el país donde usted compró su producto. **NO** devuelva el producto al fabricante. Llame o lleve el producto a un centro de servicio autorizado.

DOS AÑOS DE GARANTÍA LIMITADA

(No aplica en México, Estados Unidos y Canadá)

¿Qué cubre la garantía?

- La garantía cubre cualquier defecto de materiales o de mano de obra que no haya sido generado por el uso incorrecto del producto.

¿Por cuánto tiempo es válida la garantía?

- Por dos años a partir de la fecha original de compra mientras que tenga una prueba de la compra.

¿Cómo se obtiene el servicio necesario?

- Conserve el recibo original como comprobante de la fecha de compra, comuníquese con el centro de servicio de su país y haga efectiva su garantía si cumple lo indicado en el manual de instrucciones.

¿Cómo se puede obtener servicio?

- Conserve el recibo original de compra.
- Por favor llame al número del centro de servicio autorizado.
- **¿Qué aspectos no cubre esta garantía?**
- Los productos que han sido utilizados en condiciones distintas a las normales.
- Los daños ocasionados por el mal uso, el abuso o negligencia.
- Los productos que han sido alterados de alguna manera.
- Los daños ocasionados por el uso comercial del producto.
- Los productos utilizados o reparados fuera del país original de compra.
- Las piezas de vidrio y demás accesorios empacados con el aparato.
- Los gastos de tramitación y embarque asociados al reemplazo del producto.
- Los daños y perjuicios indirectos o incidentales.
- **¿Qué relación tiene la ley estatal con esta garantía?**
- Esta garantía le otorga derechos legales específicos y el consumidor podría tener otros derechos que varían de una región a otra.

BLACK&DECKER es una marca registrada de The Black & Decker Corporation, Towson, Maryland, E.U.

Fabricado e Impreso en la República Popular de China

Applica
Appliance Protection

© 2011 Applica Consumer Products, Inc.

2011/2-3-10E/S