

# BLACK+DECKER

TM

**ELITE PRO SERIES STEAM IRON**  
**PLANCHA DE VAPOR SERIE ELITE PRO**  
**FER À VAPEUR ELITE PRO**



use and care manual  
manual de uso y cuidado  
guide d'utilisation et d'entretien

D3300, D3300C

# IMPORTANT SAFETY INSTRUCTIONS

When using your iron, basic safety precautions should always be followed, including the following:

- READ ALL INSTRUCTIONS BEFORE USING.
- Use iron only for intended use.
- To protect against risk of electric shock, do not immerse the iron in water or other liquids.
- The iron temp. dial should be turned to the minimum setting (⊗) before plugging in or unplugging from the outlet. Never yank cord to disconnect from the outlet; instead grasp plug and pull to disconnect.
- Do not allow cord to touch hot surfaces. Let iron cool completely before putting away. Loop cord loosely around iron when storing.
- Always disconnect iron from electric outlet before filling with water, cleaning, or emptying and when not in use.
- Do not operate the iron if it has been dropped, if there are visible signs of damage to the iron or its cord, or if it's leaking. To avoid the risk of electric shock, do not disassemble the iron; take it to a qualified service person for examination and repair, or call the appropriate toll-free number on the cover of this manual. Incorrect reassembly can cause risk of electric shock when the iron is used.
- Close supervision is necessary for any appliance being used by or near children. Do not leave iron unattended when plugged in or on an ironing board.
- Burns can occur from touching hot metal parts, hot water, or steam. Use caution when you turn a steam iron upside down—there might be hot water in the reservoir. Avoid rapid movement of iron to minimize hot water spillage.
- This appliance is not intended for use by persons (including children) with reduced physical, sensory, or mental capabilities, or lack of experience and knowledge, unless they have been given supervision or instruction concerning use of the appliances by a person responsible for their safety.
- Children should be supervised to ensure that they do not play with the appliance.
- The iron must be used and rested on a stable surface.
- When standing the iron on its heel, ensure that the surface on which the iron is placed is stable.

## SPECIAL INSTRUCTIONS

- To avoid circuit overload, do not operate another high wattage appliance on the same circuit.
- If an extension cord is absolutely necessary, a 15-ampere cord should be used. Cords rated for less amperage can result in a risk of fire or electrical shock due to overheating. Care should be taken to arrange the cord so that it cannot be pulled or tripped over.

## SAVE THESE INSTRUCTIONS.

This product is for household use only.

### SAFETY FEATURES

#### POLARIZED PLUG

This appliance has a polarized plug (one blade is wider than the other). To reduce the risk of electric shock, this plug is intended to fit into a polarized outlet only one way. If the plug does not fit fully into the outlet, reverse the plug. If it still does not fit, contact a qualified electrician. Do not attempt to modify the plug in any way.

#### TAMPER-RESISTANT SCREW

**Warning:** This appliance is equipped with a tamper-resistant screw to prevent removal of the outer cover. To reduce the risk of fire or electrical shock, do not attempt to remove the outer cover. There are no user-serviceable parts inside. Repair should be done only by authorized service personnel.

**Note:** If the power cord is damaged, please contact the warranty department listed in these instructions.

# GETTING TO KNOW YOUR ELITE PRO SERIES STEAM IRON

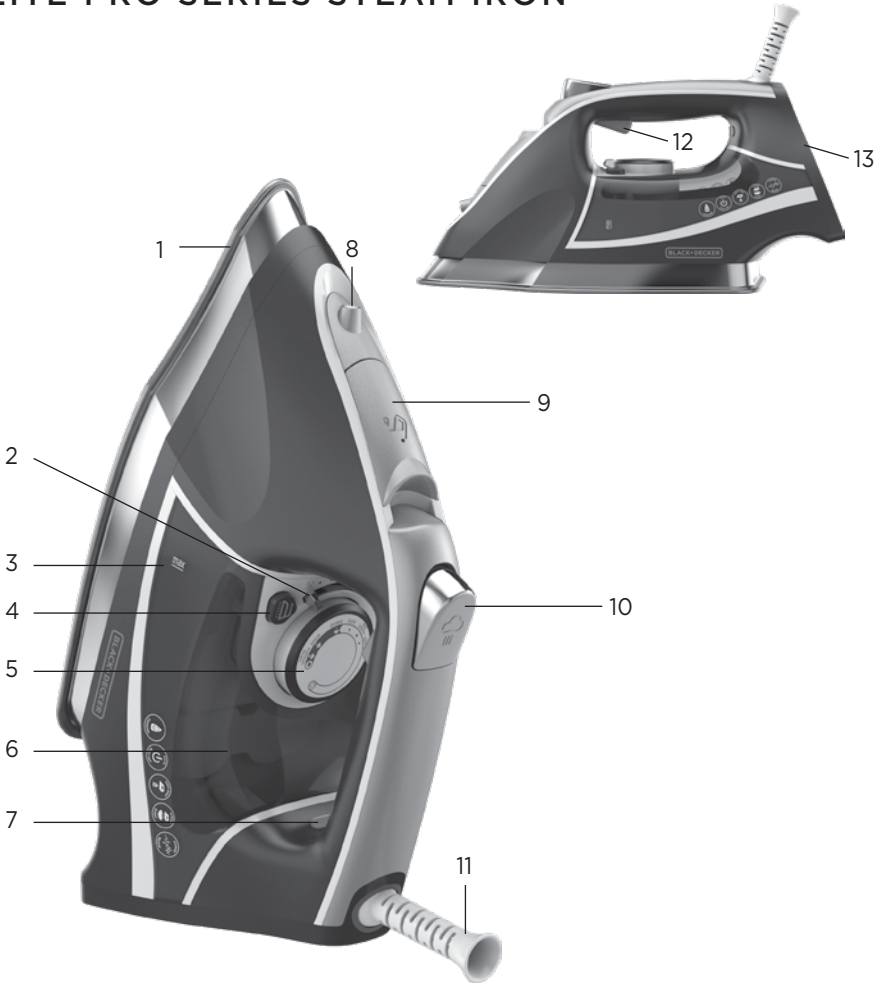

- |                           |   |
|---------------------------|---|
| 1. Soleplate              | 8. Spray nozzle   |
| 2. Variable steam control | 9. Water-fill cover   |
| 3. Max fill line          | 10. Burst of steam button  |
| 4. AUTO CLEAN™ button     | 11. 360° pivoting cord  |
| 5. Temperature dial       | 12. Spray mist trigger     |
| 6. Water tank             | 13. Heel rest   |
| 7. Power/auto off light   |   |

Product may vary slightly from what is illustrated.

# HOW TO USE

This product is for household use only.

## GETTING STARTED

- Remove all labels, tags and stickers attached to the body, cord, or soleplate of the iron.
- Remove and save literature.
- Please note that water droplets may still be visible in the tank at the time of purchase. This is from the individual quality tests done to ensure that every iron meets our high standards for product performance.

## FILLING THE WATER TANK

1. With the iron on a flat surface with the soleplate down, open the water-fill cover.
2. Using a clean measuring cup, pour water into opening until water reaches the “MAX” level mark on the side of the water tank. Do not overfill. Close the water-fill cover securely.
3. Stand the iron on the heel rest.
4. To refill at any time during the ironing process, unplug the iron and follow the above procedure.

## USING YOUR IRON

1. Plug the iron into an outlet. The red power/auto off light will illuminate under the handle, indicating that the iron is heating.
2. Read the manufacturer fabric labels for material content and clothing care recommendations to help select the correct temperature and steam settings.
3. Select the temperature on the iron by turning the temp dial until you've reached the desired setting based on the fabric type: synthetic, nylon or silk, polyester, blend, wool, cotton or linen.
4. Allow the iron about 2 minutes to heat up to the desired temperature.
5. To dry iron (without steam), it is not necessary to empty the water tank; simply move the variable steam control all the way to the left on the dry iron setting. 
  - NO steam: synthetics, nylon, silk, polyester
6. To iron with steam, push the variable steam control to the desired amount of steam. For optimal results, the steam settings should be used with the following temperature settings.
  - Low steam: blends
  - Medium steam: wool
  - High steam: cotton or linen

7. When finished ironing, turn the temp. dial to the minimum setting  and unplug from the outlet.
8. Stand the iron on its heel rest and allow it to cool off.

## ADDITIONAL FEATURES

### Burst of Steam

Use for ironing in the vertical and horizontal position. Press the Burst of Steam button to generate a burst of steam. For best performance, leave several seconds between bursts.

### Spray Mist

Press the Spray mist trigger to generate a spray of water. Spray Mist is used to dampen tough wrinkles while dry or steam ironing. Do not spray silk.

### 3-way Auto Shut Off

The iron will automatically shut off after 30 seconds of inactivity if left on its soleplate or side. If left vertically on the heel rest, it will shut off after 8 minutes. When the iron is in Auto-Shut Off, the red light under the handle will blink. Simply move the iron to take it off stand-by.

## IRONING TIPS AND TRICKS

- The iron can be filled with ordinary tap water; if your water is hard, you may want to use 50 percent distilled water and 50 percent tap water.
- For optimum performance, allow the iron to stand on the heel rest about two minutes after filling before beginning to iron.
- If you're unsure of the fabric's content, test a small area (on the inside seam or hem) before you proceed to iron the entire garment or cloth.
- Whenever ironing a garment with mixed fabrics, select the fabric setting for the most delicate fabric. For example, when ironing a shirt that is 65% cotton and 35% polyester, use the "blend" setting.
- Whenever temperature settings are changed to a higher or lower temperature, allow the iron to stand 1-2 minutes to allow heat up or cool down. Test garment by pressing a small hidden area to make sure temperature of iron is correct.

## CLEANING AND CARE

This product contains no user serviceable parts. Refer to service qualified service personnel.

### CLEANING OUTSIDE SURFACES

1. Make sure the iron is unplugged and has completely cooled.
2. Wipe the soleplate and outer surface with soft, damp cloth. Water and small amounts of gentle household soaps, such as dishwashing liquid, can be used. Never use heavy-duty cleaners, vinegar or abrasive scouring pads that may scratch or discolor the iron.
3. After the iron has been thoroughly dried, turn the iron back on and lightly steam over an old cloth. This will help remove any residue left in the vents.
4. When finished cleaning, turn iron off and allow time to cool before storing.

### AUTO CLEAN™ SYSTEM

For optimal results over time, it is recommended that you clean your iron about once a month to keep the steam vents free of build up.

1. Fill the water tank well below the MAX fill line. Plug in the iron.
2. Select the cotton/linen setting on the Temperature dial and stand the iron on its heel while it preheats.
3. Once the iron has reached the desired temperature; turn it off and then unplug it from the outlet.
4. Hold iron over a sink with the soleplate facing down.
5. Press and hold the AUTO CLEAN™ button . Be careful, as hot water and steam will come out of the vents.
6. Continue to press the button until all of the water has emptied. If necessary, move the iron side-to-side and front-to-back to aid the process.
7. When finished, release the AUTO CLEAN™ button and place the iron on its heel rest.
8. Plug the iron back in and allow it to heat for about 2 minutes to dry out any remaining water.

### STORING YOUR IRON

1. Once the iron is turned off and unplugged from the outlet, allow it to cool.
2. Check that the variable steam dial is set to dry. 
3. Wrap the cord loosely around the iron.
4. Store vertically on its heel to prevent water leaking from the soleplate.

## NEED HELP?

For service, repair or any questions regarding your appliance, please call our Customer Service Line at 1-800-465-6070. Please **DO NOT** return the product to the place of purchase. Also, please **DO NOT** mail product back to manufacturer, nor bring it to a service center. You may also want to consult the website listed on the cover of this pamphlet.

### Warranty Information

(Applies only in the United States and Canada)

#### What does it cover?

- Any defect in material or workmanship provided; however, Spectrum Brands' liability will not exceed the purchase price of product.

#### For how long?

- Two years from the date of original purchase with proof of such purchase.

#### What will we do to help you?

- Provide you with a reasonably similar replacement product that is either new or factory refurbished.

#### How do you get service?

- Save your receipt as proof of date of sale.
- Visit the online service website at [www.prodprotect.com/blackanddecker](http://www.prodprotect.com/blackanddecker), or call toll-free **1-800-465-6070**, for general warranty service.
- If you need parts or accessories, please call **1-800-738-0245**.

#### How does state law relate to this warranty?

- This warranty gives you specific legal rights. You may also have other rights that vary from state to state or province to province.

#### What does your warranty not cover?

- Damage from commercial use
- Damage from misuse, abuse or neglect
- Products that have been modified in any way
- Products used or serviced outside the country of purchase
- Glass parts and other accessory items that are packed with the unit
- Shipping and handling costs associated with the replacement of the unit
- Consequential or incidental damages (Please note, however, that some states do not allow the exclusion or limitation of consequential or incidental damages, so this limitation may not apply to you.)

#### Are there additional warranty exclusions?

- **This warranty shall not be valid where it is contrary to U.S. and other applicable laws, or where the warranty would be prohibited under any economic sanctions, export control laws, embargos, or other restrictive trade measures enforced by the United States or other applicable jurisdictions. This includes, without limitation, any warranty claims implicating parties from, or otherwise located in, Cuba, Iran, North Korea, Syria and the disputed Crimea region.**

# INSTRUCCIONES IMPORTANTES DE SEGURIDAD

Cuando se utilizan aparatos eléctricos, siempre se debe respetar ciertas medidas de seguridad a fin de reducir el riesgo de un incendio, un choque eléctrico y (o) lesiones a las personas, incluyendo las siguientes:

- LEA TODAS LAS INSTRUCCIONES ANTES DE UTILIZAR EL PRODUCTO.
- Use la plancha únicamente para planchar.
- No sumerja la plancha en agua ni en ningún otro líquido para evitar el riesgo de un choque eléctrico.
- El dial de temperatura debe girarse al ajuste mínimo (Ⓜ) antes de enchufar o desenchufar la plancha del tomacorriente. Nunca tire del cable para desconectarlo, sujete el enchufe para hacerlo.
- No permita que el cable entre en contacto con superficies calientes. Permita que la plancha se enfríe antes de guardarla. Enrolle el cable holgadamente alrededor de la plancha.
- Siempre desconecte la plancha cuando la llene o la vacíe y cuando no esté en uso.
- No haga funcionar la plancha si ésta tiene dañado el cable o si la plancha se ha dejado caer y se ha estropeado. A fin de reducir a un mínimo el riesgo de un choque eléctrico, no desarme la plancha. Acuda a una persona de servicio, calificada para revisar y efectuar las reparaciones necesarias. El armar la plancha incorrectamente puede ocasionar el riesgo de un choque eléctrico cuando la plancha esté en funcionamiento.
- Se requiere supervisión cuando cualquier unidad electrónica esté siendo usada cerca de los niños o por ellos mismos. No desatienda la plancha mientras esté conectada o cuando esté sobre la tabla de planchar.
- Pueden ocurrir quemaduras si se tocan las partes metálicas, el agua caliente, o el vapor. Tome precaución al invertir una plancha de vapor ya que puede haber agua caliente dentro del tanque. Evite los movimientos bruscos para no derramar agua caliente.
- Este aparato no está diseñado para ser usado por personas (incluido niños) con capacidad limitada física, mental o sensoriales disminuidas y falta de experiencia o conocimiento que les impida utilizar el aparato con toda seguridad sin supervisión o instrucción.
- Se debe asegurar la supervisión de los niños para evitar que usen el aparato como juguete.
- La plancha debe usarse o colocarse en una superficie plana y firme.
- Cuando coloque la plancha en posición vertical sobre su talón, asegúrese de que la superficie en la cual la plancha es colocada sea estable.

## INSTRUCCIONES ESPECIALES

- Para evitar sobrecargas, no opere ningún otro aparato de alto consumo de corriente en el mismo circuito.
- Para evitar sobrecargas, no opere ningún otro aparato de alto consumo de corriente en el mismo circuito. Si el uso de un cable de extensión es absolutamente necesario, se deberá utilizar uno de 15 amperios. Los cables de menor amperaje se pueden sobrecalentar. Se debe tener cuidado de acomodar el cable de manera que nadie lo hale ni se tropiece.

# CONSERVE ESTAS INSTRUCCIONES.

**Este aparato eléctrico es para uso doméstico solamente.**

## CARACTERÍSTICAS DE SEGURIDAD

### ENCHUFE POLARIZADO

Este aparato cuenta con un enchufe polarizado (un contacto es más ancho que el otro). A fin de reducir el riesgo de un choque eléctrico, este enchufe encaja en una toma de corriente polarizada en un solo sentido. Si el enchufe no entra en la toma de corriente, inviértalo y si aun así no encaja, consulte con un electricista. Por favor no trate de alterar esta medida de seguridad.

### TORNILLO DE SEGURIDAD

**Advertencia:** Este aparato cuenta con un tornillo de seguridad para evitar la remoción de la cubierta exterior del mismo. A fin de reducir el riesgo de incendio o de choque eléctrico, por favor no trate de remover la cubierta exterior. Este producto no contiene piezas reparables por el consumidor. Toda reparación se debe llevar a cabo únicamente por personal de servicio autorizado.

**Nota:** Si el cable de alimentación está dañado, por favor llame al número del departamento de garantía que aparece en estas instrucciones.



## CONOZCA SU PLANCHA DE VAPOR DE LA SERIE ELITE PRO



1. Suela
2. Control de vapor variable
3. Línea de llenado “Max”
4. Botón de limpieza automática (AUTO CLEAN™)
5. Dial de temperatura
6. Tanque de agua
7. Luz indicadora de encendido/apagado automático
8. Rociador
9. Tapa del orificio de llenado
10. Botón de golpe de vapor ☁
11. Cable giratorio de 360°
12. Gatillo para rocío fino ☁
13. Talón de descanso

El producto puede variar ligeramente del que aparece ilustrado.

## COMO USAR

Este product es solamente para uso doméstico.



### PRIMEROS PASOS

- Retire toda etiqueta y calcomanía adheridas al cuerpo, cable o suela de la plancha y la banda plástica alrededor del enchufe.
- Retire y conserve la literatura.
- Por favor esté al tanto de que gotas de agua pueden estar todavía visibles en el tanque en el momento de compra. Esto es debido a las pruebas de calidad realizadas para asegurar que cada plancha cumpla nuestros altos estándares de rendimiento del producto.

### LLENADO DEL TANQUE DE AGUA

1. Con la plancha colocada sobre una superficie plana y la suela mirando hacia abajo, abra la tapa de llenado de agua.
2. Utilizando una taza de medir limpia, vierta agua en el orificio hasta que el agua alcance la marca de llenado "MAX" a un costado del tanque de agua. No exceda el nivel de llenado. Cierre la tapa firmemente.
3. Coloque la plancha en posición vertical sobre el talón de descanso.
4. Para volver a llenar en cualquier momento durante el ciclo de planchado, desenchufe la plancha y siga el procedimiento anterior.

### USO DE SU PLANCHA

1. Enchufe la plancha a un tomacorriente. La luz indicadora de encendido/apagado automático se iluminará de color rojo debajo del mango, indicando que la plancha está calentando.
2. Lea las etiquetas del tejido del fabricante para el contenido del material y recomendaciones del cuidado de la ropa para ayudarle a elegir los ajustes de temperatura y vapor correctos.
3. Elija la temperatura en la plancha, girando el dial de temperatura hasta que alcance el ajuste deseado según el tipo de tejido: sintético, nylon o seda, poliéster, mezclado, lana, algodón o lino.
4. Deje que la plancha se caliente por unos 2 minutos a la temperatura deseada.
5. Para planchar en seco (sin vapor), no es necesario vaciar el tanque de agua; simplemente mueva el control de vapor variable hasta el extremo izquierdo al ajuste de planchar en seco. 
  - SIN vapor: sintéticos, nylon, seda, poliéster
6. Para planchar con vapor; gire el control de vapor variable hasta la cantidad de vapor deseada. Para resultados óptimos, los ajustes de vapor deben utilizarse con los siguientes ajustes de temperatura:
  - Vapor bajo: mezclados
  - Vapor medio: lana
  - Vapor alto: algodón y lino
7. Cuando termine de planchar, gire el dial de temperatura hasta el ajuste de temperatura mínima  y desenchufe la plancha del tomacorriente.
8. Coloque la plancha sobre su talón de descanso y deje que se enfríe.

## CARACTERÍSTICAS ADICIONALES

### GOLPE DE VAPOR

Utilice para planchar en posición vertical y horizontal. Presione el botón de golpe de vapor para generar un golpe de vapor. Para obtener mejor rendimiento, deje pasar un intervalo de varios segundos entre cada golpe de vapor.

### ROCIO FINO

Presione el gatillo de rocío fino para generar un rocío de agua. La función de rocío fino es utilizada para humedecer las arrugas difíciles cuando se plancha en seco o al vapor. No rocíe el tejido de seda.

### APAGADO AUTOMÁTICO EN 3 POSICIONES

La plancha se apagará automáticamente después de 30 segundos de inactividad, si es dejada sobre su suela o en un costado. Si es dejada en posición vertical sobre su talón de descanso, ésta se apagará después de 8 minutos. Cuando la plancha está en el modo de apagado automático, la luz indicadora roja en el mango parpadeará. Simplemente mueva la plancha para desactivar el modo de espera.

## CONSEJOS Y TRUCOS PARA EL PLANCHADO

- La plancha puede llenarse con agua regular de la llave; si su agua es dura, quizás deba utilizar agua un 50% destilada y 50% de la llave.
- Para obtener óptimo rendimiento, permita que la plancha permanezca en posición vertical sobre su talón de descanso por dos minutos después del llenado antes de comenzar a planchar.
- Si no está seguro del tipo de tejido de la prenda que va a planchar, pruebe en un área pequeña (dentro del ruedo o una costura interior) antes de proceder a planchar la prenda entera o tejido.
- Cuando esté planchando una pieza que se compone de tejidos mezclados, seleccione el ajuste adecuado para el tejido más delicado. Por ejemplo, cuando esté planchando una camisa que tenga un 65% de algodón y 35% de poliéster, utilice el ajuste para “mezclados” (número 2).
- Cuando los ajustes de temperatura se cambian a un nivel más alto o más bajo, deje que la plancha descansa alrededor de un minuto para permitir que se caliente o se enfríe. Haga una prueba planchando un área pequeña que no sea visible para asegurarse de que la plancha esté ajustada a la temperatura correcta.

## CUIDADO Y LIMPIEZA

Este producto no contiene piezas que deban ser reparadas por el usuario. Para servicio, consulte al personal de servicio calificado.

### LIMPIEZA DE LAS SUPERFICIES EXTERIORES

1. Asegúrese de que la plancha esté desenchufada y que se haya enfriado por completo.
2. Limpie la suela y la superficie exterior con un paño suave, húmedo. Agua y pequeñas cantidades de jabón suave, tal como un detergente líquido de fregar, pueden ser utilizados. Nunca utilice limpiadores fuertes, vinagre ni esponjas abrasivas que puedan rayar o decolorar la plancha.
3. Después de haber secado la plancha por completo, enciéndala y planche ligeramente con vapor sobre un paño viejo. Esto ayudará a eliminar cualquier residuo que haya quedado en los escapes de vapor de la suela.
4. Cuando termine de limpiar la plancha, apáguela y deje que se enfríe antes de almacenarla.

### SISTEMA DE LIMPIEZA AUTOMÁTICA AUTO CLEAN™

Para obtener resultados óptimos a través del tiempo, es recomendado limpiar su plancha alrededor de una vez al mes para mantener los escapes de vapor libres de acumulación de residuos.

1. Llene el tanque de agua bien por debajo de la línea de llenado MAX. Enchufe la plancha.
2. Seleccione el ajuste de algodón/lino en el dial de temperatura y coloque la plancha sobre su talón de descanso mientras se calienta.
3. Una vez que la plancha haya alcanzado la temperatura deseada, apáguela y luego desenchúfela del tomacorriente.
4. Sostenga la plancha sobre un fregadero con la suela mirando hacia abajo.
5. Presione y sostenga el botón AUTO CLEAN™ . Tenga cuidado, ya que agua y vapor calientes saldrán de los escapes.
6. Continúe presionando el botón hasta que toda el agua se vacíe. Si es necesario, mueva la plancha de lado a lado para ayudar el proceso.
7. Cuando termine, suelte el botón AUTO CLEAN™ y coloque la plancha sobre su talón de descanso.
8. Enchufe la plancha de nuevo y espere a que se caliente por 2 minutos para que el agua restante se seque.

### ALMACENAMIENTO DE SU PLANCHA

1. Una vez que se apague la plancha, desenchúfela del tomacorriente y permita que se enfríe.
2. Verifique que el dial de vapor variable esté fijado en el ajuste de seco. 
3. Enrolle el cable holgadamente alrededor de la plancha.
4. Almacene en posición vertical sobre su talón de descanso para prevenir que el agua gotee de la suela.

# PÓLIZA DE GARANTÍA

(Válida sólo para México)

## Duración

Spectrum Brands de México, SA de CV garantiza este producto por 2 años a partir de la fecha original de compra.

## ¿Qué cubre esta garantía?

- Esta Garantía cubre cualquier defecto que presenten las piezas, componentes y la mano de obra contenidas en este producto.
- Requisitos para hacer válida la garantía
- Para reclamar su Garantía deberá presentar al Centro de Servicio Autorizado la póliza sellada por el establecimiento en donde adquirió el producto. Si no la tiene, podrá presentar el comprobante de compra original.

## ¿Donde hago válida la garantía?

- Llame sin costo al teléfono **01 800 714 2503**, para ubicar el Centro de Servicio Autorizado más cercano a su domicilio en donde usted podrá encontrar partes, componentes, consumibles y accesorios.

## Procedimiento para hacer válida la garantía

Acuda al Centro de Servicio Autorizado con el producto con la póliza de Garantía sellada o el comprobante de compra original, ahí se reemplazará cualquier pieza o componente defectuoso sin cargo alguno para el usuario final. Esta Garantía incluye los gastos de transportación que se deriven de su cumplimiento.

## Excepciones

Esta Garantía no será válida cuando el producto:

- A) Se hubiese utilizado en condiciones distintas a las normales.
- B) No hubiese sido operado de acuerdo con el instructivo de uso que le acompaña.
- C) Cuando el producto hubiese sido alterado o reparado por personas no autorizadas por Spectrum Brands de México, SA de CV.

**Nota:** Usted podrá encontrar partes, componentes, consumibles y accesorios en los centros de servicios autorizados. Esta garantía incluyen los gastos de transportación que se deriven de sus cumplimiento dentro de sus red de servicio.

## ¿Existen exclusiones de garantía adicionales?

- **Esta garantía no será válida donde exista oposición a EE.UU. y otras leyes aplicables, o donde la garantía sería prohibida bajo cualquier sanción económica, ley de control de exportación, embargo u otra medida comercial impuesta por los Estados Unidos u otras jurisdicciones aplicables. Esto incluye, sin limitación, cualquier reclamo de garantía que implique partes de, u de otro modo localizadas en, Cuba, Irán, Corea del Norte, Siria y la región disputada de Crimea.**

## ¿NECESITA AYUDA?

Para servicio, reparaciones o preguntas relacionadas al producto, por favor llame al número del centro de servicio que se indica para el país donde usted compró su producto. **NO** devuélva el producto al fabricante. Llame o lleve el producto a un centro de servicio autorizado.

### **DOS AÑOS DE GARANTÍA LIMITADA (No aplica en México, Estados Unidos y Canada)**

#### **¿Qué cubre la garantía?**

- La garantía cubre cualquier defecto de materiales o de mano de obra que no haya sido generado por el uso incorrecto del producto.

#### **¿Por cuánto tiempo es válida la garantía?**

- Por dos años a partir de la fecha original de compra mientras que tenga una prueba de la compra.

#### **¿Cómo se obtiene el servicio necesario?**

- Conserve el recibo original como comprobante de la fecha de compra, comuníquese con el centro de servicio de su país y haga efectiva su garantía si cumple lo indicado en el manual de instrucciones.

#### **¿Cómo se puede obtener servicio?**

- Conserve el recibo original de compra.
- Por favor llame al número del centro de servicio autorizado.

#### **¿Qué relación tiene la ley estatal con esta garantía?**

- Esta garantía le otorga derechos legales específicos y el consumidor podría tener otros derechos que varían de una región a otra.

#### **¿Qué aspectos no cubre esta garantía?**

- Los productos que han sido utilizados en condiciones distintas a las normales.
- Los daños ocasionados por el mal uso, el abuso o negligencia.
- Los productos que han sido alterados de alguna manera.
- Los daños ocasionados por el uso comercial del producto.
- Los productos utilizados o reparados fuera del país original de compra.
- Las piezas de vidrio y demás accesorios empacados con el aparato.
- Los gastos de tramitación y embarque asociados al reemplazo del producto.
- Los daños y perjuicios indirectos o incidentales.

#### **¿Existen exclusiones de garantía adicionales?**

- **Esta garantía no será válida donde exista oposición a EE.UU. y otras leyes aplicables, o donde la garantía sería prohibida bajo cualquier sanción económica, ley de control de exportación, embargo u otra medida comercial impuesta por los Estados Unidos u otras jurisdicciones aplicables. Esto incluye, sin limitación, cualquier reclamo de garantía que implique partes de, u de otro modo localizadas en, Cuba, Irán, Corea del Norte, Siria y la región disputada de Crimea.**

Por favor llame al número correspondiente que aparece en la lista a continuación para solicitar que se haga efectiva la garantía y donde Ud. puede solicitar servicio, reparaciones o partes en el país donde el producto fué comprado.

### **Argentina**

Atención al consumidor  
0800 444 7296  
Horario de atención:  
Lunes a viernes de 9 a 13 hs  
y de 14.30 a 17 hs.  
email: servicios@spectrumbrands.com  
Humboldt 2495 piso 3  
C.A.B.A. - Argentina

### **Chile**

Servicios Tecnico Hernandez.  
Av. Providencia 2529, Local 26.  
Santiago-Chile.  
Tif: 56 222333271  
Email:  
servicioblackanddecker@gmail.com

### **Colombia**

Spectrum Brands Corp, S.A.S.  
Transversal 23 #97-73  
Oficinas 403-404-405,  
Bogotá, Colombia  
Línea Servicio al Cliente: 018000510012

### **Costa Rica**

Aplicaciones Electromecanicas  
Calle 22 y 24 en Avenida 3 BLV de la torre  
Mercedes Benz  
200 mts norte y 50 mts este  
San José, Costa Rica  
Tel. (506) 2257-5716

### **Ecuador**

Servicio Master  
Dirección: Capitán Rafael  
Ramos OE 1-85 y Galo plaza Iasso.  
Tel (593) 2281-3882 / 2240-9870

### **El Salvador**

Sedeblack  
Calle San Antonio Abad, Colonia Lisboa  
No 2936  
San Salvador, Depto. de San Salvador  
Tel. (503) 2284-8374

### **Guatemala**

Kinal  
17 avenida 26-75, zona 11 Centro  
comercial Novicentro,  
Local 37 - Ciudad  
Guatemala  
Tel. (502)-2476-7367

### **Honduras**

Serviteca  
San Pedro Sula, B Los Andes, 2 calle-  
entre 11-12 Avenida  
Honduras  
Tel. (504) 2550-1074

### **México**

Artículo 123 # 95 Local 109 y 112  
Col. Centro, Cuauhtemoc,  
México, D.F.  
Tel. 01 800 714 2503

### **Nicaragua**

LRM ELECTRONICA  
Managua - Sinsa Altamira 1.5  
kilómetros al norte  
Nicaragua  
Tel. (505) 2270-2684

### **Panamá**

Supermercados  
Centro comercial El dorado, Plaza  
Dorado, Local 2.  
Panama  
Tel. (507) 392-6231

### **Perú**

Servicio Central Fast Service  
Av. Angamos Este 2431  
San Borja, Lima Perú  
Tel. (511) 2251 388

### **Puerto Rico**

Buckeye Service  
Jesús P. Piñero #1013  
Puerto Nuevo, SJ PR 00920  
Tel.: (787) 782-6175

### **Republica Dominicana**

Prolongación Av. Rómulo  
Betancourt  
Zona Industrial de Herrera  
Santo Domingo, República  
Dominicana  
Tel.: (809) 530-5409

### **Venezuela**

Inversiones BDR CA  
Av. Casanova C.C.  
City Market Nivel Plaza Local 153  
Diagonal Hotel Melia,  
Caracas.  
Tel. (582) 324-0969

# PÓLIZA DE GARANTÍA

(Válida sólo para México)

## Duración

Spectrum Brands de México, SA de CV garantiza este producto por 2 años a partir de la fecha original de compra.

## ¿Qué cubre esta garantía?

- Esta Garantía cubre cualquier defecto que presenten las piezas, componentes y la mano de obra contenidas en este producto.
- Requisitos para hacer válida la garantía
- Para reclamar su Garantía deberá presentar al Centro de Servicio Autorizado la póliza sellada por el establecimiento en donde adquirió el producto. Si no la tiene, podrá presentar el comprobante de compra original.

## ¿Dónde hago válida la garantía?

- Llame sin costo al teléfono **01 800 714 2503**, para ubicar el Centro de Servicio Autorizado más cercano a su domicilio en donde usted podrá encontrar partes, componentes, consumibles y accesorios.

## Procedimiento para hacer válida la garantía

Acuda al Centro de Servicio Autorizado con el producto con la póliza de Garantía sellada o el comprobante de compra original, ahí se reemplazará cualquier pieza o componente defectuoso sin cargo alguno para el usuario final. Esta Garantía incluye los gastos de transportación que se deriven de su cumplimiento.

## Excepciones

Esta Garantía no será válida cuando el producto:

- A) Se hubiese utilizado en condiciones distintas a las normales.
- B) No hubiese sido operado de acuerdo con el instructivo de uso que le acompaña.
- C) Cuando el producto hubiese sido alterado o reparado por personas no autorizadas por Spectrum Brands de México, SA de CV.

**Nota:** Usted podrá encontrar partes, componentes, consumibles y accesorios en los centros de servicios autorizados. Esta garantía incluyen los gastos de transportación que se deriven de sus cumplimiento dentro de sus red de servicio.

## ¿Existen exclusiones de garantía adicionales?

- **Esta garantía no será válida donde exista oposición a EE.UU. y otras leyes aplicables, o donde la garantía sería prohibida bajo cualquier sanción económica, ley de control de exportación, embargo u otra medida comercial impuesta por los Estados Unidos u otras jurisdicciones aplicables. Esto incluye, sin limitación, cualquier reclamo de garantía que implique partes de, u de otro modo localizadas en, Cuba, Irán, Corea del Norte, Siria y la región disputada de Crimea.**



# RÈGLES DE SÉCURITÉ IMPORTANTES

Lorsqu'on utilise le fer à repasser, il faut toujours respecter certaines règles de sécurité fondamentales, notamment les suivantes :

- LIRE TOUTES LES INSTRUCTIONS AVANT D'UTILISER L'APPAREIL.
- N'utiliser le fer que pour les applications pour lesquelles il a été conçu.
- Afin d'éviter les risques de choc électrique, ne pas immerger le fer dans l'eau ou dans d'autres liquides.
- Le fer à repasser doit toujours être réglé à la position minimale (☒) avant d'être branché ou débranché. Ne jamais tirer sur le cordon pour débrancher le fer à repasser; saisir plutôt la fiche pour débrancher l'appareil.
- Éviter de laisser le cordon entrer en contact avec des surfaces chaudes. Laisser le fer à repasser refroidir complètement avant de le ranger. Enrouler le cordon, sans serrer, autour du talon du fer et le fixer à l'aide de l'attache sur la fiche avant de le ranger.
- Toujours débrancher le fer à repasser de la prise de courant avant de le remplir d'eau, le vider ou le nettoyer, et lorsqu'il n'est pas utilisé.
- Ne pas utiliser le fer à repasser si le cordon est endommagé, ou si l'appareil a été échappé ou endommagé ou s'il y a une fuite. Afin d'éviter les risques de décharge électrique, ne pas démonter le fer. Composer le numéro sans frais approprié qui figure dans le présent guide. Un assemblage incorrect peut provoquer une décharge électrique au moment de l'utilisation.
- Si le cordon d'alimentation est endommagé, le faire remplacer par le fabricant, par son agent de service ou par une personne qualifiée afin d'éviter les risques. Composer le numéro sans frais approprié qui figure dans la section de la garantie des présentes instructions.
- Exercer une étroite surveillance lorsque l'appareil est utilisé par un enfant ou à proximité d'un enfant. Ne pas laisser le fer à repasser sans surveillance s'il est branché ou sur une planche à repasser.
- Le contact avec des pièces métalliques, l'eau chaude ou la vapeur peut occasionner des brûlures. Retourner le fer avec précaution – il pourrait y avoir de l'eau brûlante dans le réservoir. Éviter tout mouvement brusque lors du repassage afin de réduire les risques de déversement accidentel d'eau brûlante.
- Le fer à repasser doit être utilisé et déposé sur une surface stable.
- Avant de déposer le fer à repasser sur son talon, s'assurer que la surface sur laquelle se trouve le fer à repasser est stable.
- Cet appareil n'est pas conçu pour être utilisé par des personnes (notamment des enfants) dont les capacités physiques, sensorielles ou mentales sont réduites ou qui manquent d'expérience ou de connaissances, à moins que ces personnes ne soient supervisées ou dirigées par une personne responsable de leur sécurité pendant l'utilisation.
- Les enfants doivent être supervisés pour éviter qu'ils jouent avec l'appareil.

## INSTRUCTIONS SPÉCIALES

- Pour éviter une surcharge du circuit, ne pas brancher le fer à repasser et un autre appareil haute puissance sur le même circuit.
- Si l'utilisation d'une rallonge est absolument nécessaire, utiliser une rallonge de 10 ampères ou plus. Un cordon prévu pour une intensité inférieure risque de provoquer un incendie ou une décharge électrique en raison d'une surchauffe. Faire preuve de prudence en veillant à ce que le cordon ne puisse pas être tiré ou faire trébucher.

# CONSERVER CES INSTRUCTIONS.

Cet appareil est conçu pour un usage domestique seulement.

## FICHE POLARISÉE

Cet appareil est doté d'une fiche polarisée (l'une des broches est plus large que l'autre). Afin de réduire les risques de choc électrique, la fiche se branche dans une prise polarisée dans un sens seulement. Si la fiche n'entre pas complètement dans la prise, tourner la fiche. Si la fiche n'entre toujours pas, communiquer avec un électricien qualifié. Ne pas tenter de modifier la fiche.

## VIS INVIOLEBLE

**Avertissement :** Cet appareil comporte une vis inviolable prévenant le retrait du boîtier externe. Pour réduire les risques d'incendie ou de choc électrique, ne pas tenter de retirer le boîtier externe. L'appareil ne contient aucune pièce réparable par l'utilisateur. Les réparations doivent être effectuées par un technicien autorisé seulement.

**Remarque :** Si le cordon d'alimentation est endommagé, veuillez communiquer avec le Service de la garantie dont les coordonnées figurent dans les présentes instructions.

# FAMILIARISATION AVEC VOTRE FER À VAPEUR ELITE PRO

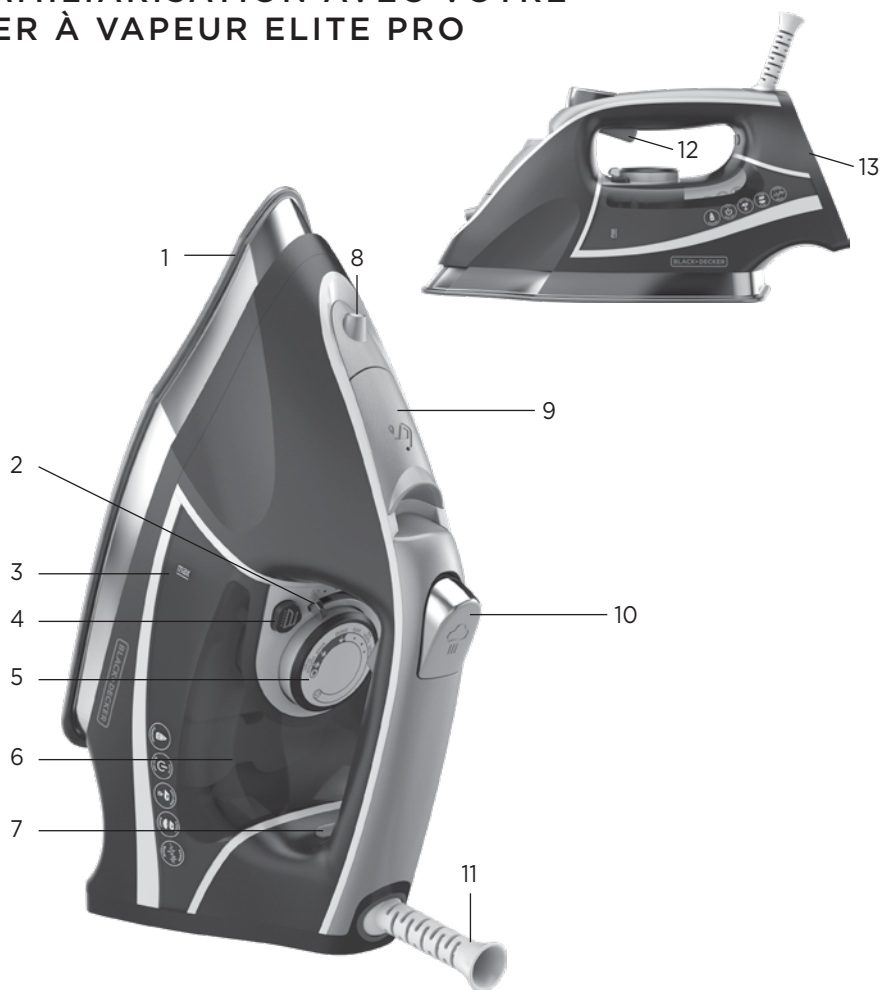

- |  |   |
|--|---|
| 1. Semelle                                       | 7. Témoin lumineux marche/arrêt automatique |
| 2. Sélecteur de vapeur variable                  | 8. Bec de pulvérisation                     |
| 3. Ligne de remplissage maximal                  | 9. Couvercle du réservoir à eau             |
| 4. Bouton de nettoyage automatique (AUTO CLEAN™) | 10. Bouton de jet de vapeur ☁               |
| 5. Sélecteur de température                      | 11. Cordon pivotant à 360°                  |
| 6. Réservoir à eau                               | 12. Gâchette de jet de fines gouttelettes ☁ |
|  | 13. Talon d'appui                           |

Le produit peut différer légèrement de celui qui est illustré.

## UTILISATION

Cet appareil est conçu pour un usage domestique seulement.

### POUR COMMENCER

- Retirer toutes les étiquettes et tous les autocollants apposés sur l'appareil, le cordon ou la semelle.
- Retirer et conserver la documentation.
- Prendre note que des gouttelettes d'eau peuvent être visibles dans le réservoir au moment de l'achat. Ces gouttelettes proviennent des essais individuels effectués pour nous assurer que chaque fer à repasser est conforme à nos normes de qualité élevées..

### REPLISSAGE DU RÉSERVOIR À EAU

1. Déposer le fer à repasser sur une surface plane, la semelle à plat, et ouvrir le couvercle du réservoir à eau.
2. À l'aide d'une tasse à mesurer propre, verser de l'eau dans l'orifice de remplissage jusqu'à ce qu'elle atteigne la marque MAX sur le côté du réservoir. Ne pas trop remplir. Bien refermer le couvercle du réservoir à eau.
3. Déposer le fer sur son talon d'appui.
4. Pour ajouter de l'eau en tout temps pendant le repassage, débrancher le fer et suivre les directives ci-dessus.

### UTILISATION DU FER À REPASSER

1. Brancher le fer à repasser dans une prise de courant. Le témoin lumineux marche/arrêt automatique rouge s'allumera sur la poignée, indiquant que le fer à repasser commence à chauffer.
2. Lire les étiquettes du fabricant sur le tissu pour connaître les recommandations d'entretien des vêtements pour savoir quels réglages de température choisir.
3. Choisir la température du fer en tournant le sélecteur de température jusqu'au réglage souhaité en fonction du type de tissu à repasser : synthétique, nylon ou soie, polyester, mélange, laine, coton ou lin.
4. Attendre environ 2 minutes pour que le fer atteigne la température voulue.
5. Pour repasser à sec (sans vapeur), il n'est pas nécessaire de vider le réservoir à eau; il suffit de régler le sélecteur de vapeur variable à l'extrême gauche, à la position de repassage à sec. 
  - SANS vapeur : tissus synthétiques, nylon, soie, polyester

6. Pour repasser à la vapeur, régler le sélecteur de vapeur variable à la quantité de vapeur souhaitée. Pour obtenir des résultats optimaux, les réglages de vapeur devraient être utilisés avec les réglages de température ci-dessous.
  - Vapeur faible : mélanges
  - Vapeur moyenne : laine
  - Vapeur élevée : coton ou lin
7. Lorsque le repassage est terminé, régler le sélecteur de température au réglage minimal  et débrancher le fer.
8. Déposer le fer sur son talon d'appui pour le laisser refroidir complètement avant de le ranger.

## CARACTÉRISTIQUES SUPPLÉMENTAIRES

### Jet de vapeur

Utiliser pour repasser en position verticale ou horizontale. Appuyer sur le bouton de jet de vapeur pour émettre un jet de vapeur. Pour obtenir un rendement optimal, attendre quelques secondes entre chaque jet.

### Jet de fines gouttelettes

Appuyer sur la gâchette de jet de fines gouttelettes pour émettre un jet de gouttelettes. Le jet de fines gouttelettes est utilisé pour humidifier les plis tenaces pendant le repassage à sec ou à la vapeur. Ne pas vaporiser d'eau sur la soie.

### Arrêt automatique en 3 positions

Le fer à repasser s'éteint automatiquement après 30 secondes d'inactivité s'il est à plat sur sa semelle ou basculé sur le côté. S'il est placé à la verticale sur son talon d'appui, il s'éteindra après 8 minutes. Lorsque le fer à repasser est en mode d'arrêt automatique, le voyant rouge sur la poignée clignote. Il suffit de bouger le fer pour qu'il cesse d'être en mode veille.

## TRUCS ET CONSEILS DE REPASSAGE

- Ce fer à repasser est conçu pour une utilisation avec de l'eau du robinet. Si l'eau est très dure, il est possible d'utiliser 50 % d'eau du robinet et 50 % d'eau distillée pour éviter les dépôts.
- Pour un rendement optimal, laisser le fer reposer sur son talon d'appui pendant environ 2 minutes après le remplissage avant de commencer à repasser.
- Si vous ne connaissez pas le type de fibres dont le tissu se compose, faire un essai sur une petite surface (à l'intérieur d'un ourlet ou d'une couture) avant de repasser le vêtement ou l'article en entier.
- Lorsque vous repassez un vêtement composé de plusieurs tissus, lire l'étiquette du vêtement pour connaître les instructions détaillées.

ou sélectionner le réglage correspondant au tissu le plus délicat. Par exemple, lorsque vous repassez une chemise 65 % coton / 35 % polyester, utiliser le réglage approprié au polyester.

- Chaque fois que les réglages de température sont modifiés, laisser le fer reposer une minute ou deux pour permettre au fer à repasser de réchauffer ou de refroidir. Faire un essai sur une petite surface dissimulée du vêtement pour s'assurer que le réglage est correct.

## ENTRETIEN ET NETTOYAGE

Cet appareil ne contient aucune pièce réparable par l'utilisateur. En confier la réparation à un technicien qualifié.

### NETTOYAGE DES SURFACES EXTÉRIEURES

1. S'assurer que le fer à repasser est débranché et qu'il a complètement refroidi.
2. Essuyer la semelle et les surfaces extérieures à l'aide d'un linge doux et humide. Il est possible d'utiliser de l'eau et une petite quantité de savon ménager doux, comme du savon à vaisselle liquide. Ne jamais utiliser de produits nettoyants forts, de vinaigre ou de tampons à récurer abrasifs, car ils pourraient égratigner ou décolorer le fer à repasser.
3. Une fois que le fer à repasser est entièrement sec, remettre le fer en marche et faire évacuer une petite quantité de vapeur sur un vieux morceau de tissu. Cette étape aidera à éliminer les résidus pris dans les trous de vapeur.
4. Une fois le nettoyage terminé, éteindre le fer à repasser et le laisser refroidir avant de le ranger.

### SYSTÈME AUTO CLEAN™

Pour obtenir des résultats optimaux au fil du temps et garder les événements à vapeur exempts de toute accumulation de dépôts, nettoyer le fer à repasser environ une fois par mois.

1. Remplir le réservoir à eau de sorte que le niveau se trouve bien au-dessous de la marque MAX. Brancher le fer à repasser.
2. Régler le sélecteur de température à coton/lin et laisser le fer à repasser sur son talon d'appui pendant qu'il préchauffe.
3. Lorsque le fer a atteint la température voulue, éteindre l'appareil, puis le débrancher.
4. Tenir le fer à repasser au-dessus d'un évier, la semelle vers le bas.
5. Appuyer sur le bouton de nettoyage automatique (AUTO CLEANMC)  et le maintenir enfoncé. Faire preuve de prudence, car de l'eau chaude et de la vapeur sortiront des événements.

6. Maintenir le bouton dans cette position jusqu'à ce que le fer à repasser soit vide. Au besoin, incliner légèrement le fer à repasser d'un côté à l'autre et de l'avant vers l'arrière pour accélérer le processus.
7. Une fois que le fer à repasser est vide, relâcher le bouton AUTO CLEAN™ et laisser reposer le fer sur son talon d'appui. Laisser refroidir complètement le fer avant de le ranger.
8. Rebrancher le fer à repasser et le laisser chauffer pendant environ 2 minutes afin qu'il sèche.

## RANGEMENT DU FER À REPASSER

1. Lorsque le fer à repasser est éteint et débranché, lui laisser le temps de refroidir.
2. S'assurer que le sélecteur de vapeur variable est réglé à la position de repassage à sec. 
3. Enrouler le cordon autour du fer à repasser, sans serrer.
4. Ranger le fer en position verticale sur son talon d'appui pour empêcher des fuites d'eau de la semelle.

# INFORMATION SUR LA GARANTIE ET LE SERVICE À LA CLIENTÈLE

## Garantie limitée de deux ans

(Valable seulement au Canada et aux États-Unis)

Pour faire entretenir ou réparer l'appareil, ou pour toute question concernant votre appareil, composer le numéro 1 800 pertinent qui figure dans cette section. Prière de **NE PAS** retourner l'appareil à l'endroit où il a été acheté. De plus, prière de **NE PAS** envoyer l'appareil par la poste au fabricant, ni l'apporter à un centre de service. Vous pouvez aussi consulter le site Web indiqué sur la page couverture du présent guide.

### Que couvre la garantie?

- La garantie couvre tout défaut de matériaux et de fabrication; toutefois, la responsabilité de Spectrum Brands Inc. ne dépassera pas le prix d'achat du produit.

### Quelle est la période de garantie?

- Deux ans à compter de la date d'achat originale, preuve d'achat à l'appui.

### Quelle aide offrons nous?

- Remplacement par un produit raisonnablement semblable nouveau ou réusiné.

### Que ferons-nous pour vous aider?

- Conserver votre reçu comme preuve d'achat.
- Visiter notre site Web de service en ligne au [www.prodprotect.com/blackanddecker](http://www.prodprotect.com/blackanddecker), ou appeler à notre numéro sans frais, **1 800 465-6070**, pour obtenir du service général sous garantie.
- Si vous avez besoin de pièces ou d'accessoires, veuillez appeler au **1 800 738-0245**.

### Que stipule la législation d'État relativement à cette garantie?

- Cette garantie vous confère des droits spécifiques. Vous pourriez aussi avoir d'autres droits, qui peuvent varier selon l'État et la province.

### Qu'est-ce qui n'est pas couvert par la garantie?

- Les dommages attribuables à l'usage commercial.
- Les dommages attribuables à une mauvaise utilisation, à l'abus ou à la négligence.
- Les appareils qui ont été modifiés de quelque façon que ce soit.
- Les produits utilisés ou réparés à l'extérieur du pays d'achat.
- Les pièces en verre et les accessoires qui sont emballés avec l'appareil.
- Les coûts de manutention et d'expédition liés au remplacement de l'appareil.
- Les dommages indirects ou accessoires (il est toutefois à noter que certains États interdisent l'exclusion ou la limitation des dommages indirects ou accessoires, de sorte que cette restriction pourrait ne pas s'appliquer à vous).

### Existe-t-il d'autres exclusions à la garantie?

- **La présente garantie n'est pas valable si elle contrevient aux lois en vigueur aux États-Unis ou autres lois applicables ailleurs, ou là où elle serait interdite en raison de sanctions économiques, de lois sur le contrôle des exportations, d'embargos ou d'autres mesures de restriction du commerce imposées par les États-Unis ou d'autres juridictions applicables. Ceci comprend, notamment, toutes réclamations au titre de la garantie impliquant des parties situées à Cuba, en Iran, en Corée du Nord, en Syrie et ailleurs dans la région contestée de la Crimée, ou provenant de ces endroits.**

Sello del Distribuidor:

Fecha de compra:

Modelo:

Código de fecha / Date Code / Le code de date :

**1600 W 120V~ 60 Hz**

**COMERCIALIZADO POR:**

SPECTRUM BRANDS DE MEXICO, S.A. DE C.V.  
Avenida 1° de Mayo No. 120 Piso 7, Oficina 702.  
Colonia San Andres Atoto, C.P.53500 Naucalpan  
de Juárez, Estado de México, México  
Tel. 01-800-714-2503

**SERVICIO Y REPARACIÓN**

Art. 123 No. 95 Col. Centro, C.P. 06050 Deleg.  
Cuahtemoc SERVICIO AL CONSUMIDOR,

**VENTA DE REFACCIONES Y ACCESORIOS**  
01 800 714 2503

**Comercializado por:**

Spectrum Brands de México,  
SA de C.V Avenida 1° de Mayo No. 120  
Piso 7, Oficina 702.  
Colonia San Andres Atoto,  
C.P. 53500 Naucalpan de Juárez,  
Estado de México, México

**SERVICIO Y REPARACIÓN**

Art. 123 No. 95 Col. Centro, C.P. 06050 Deleg.  
Cuahtemoc Servicio al Consumidor, Venta de  
Refacciones y Accesorios 01 800 714 2503

**Importado y Distribuido por:**

SPECTRUM BRANDS ARGENTINA S.R.L  
Av. Del Libertador 6810,  
piso 2 dpto. A  
1429, CABA, Argentina  
+ 54 11 5353-9500  
CUIT: 30-70706168-1  
Importador N° # 76983

**IMPORTADO POR / IMPORTED BY:**

AIDISA BOLIVIA S.A.  
Av. Chacaltaya No. 2141- Zona  
Achachicala La Paz, Bolivia.  
Teléfono (591)2- 2305353

NIT 1020647023,  
Resolución Ministerial 0661-12.

**IMPORTADO POR / IMPORTED BY:**

Inversiones la Mundial Ltda.  
Rut: 78.146.900-9  
Libertad 790, Santiago – Chile  
Fono: (562) 26810217 info@ilm.cl

**IMPORTADO POR / IMPORTED BY:**

Spectrum Brands de México, SA de C.V  
Avenida 1° de Mayo No. 120  
Piso 7, Oficina 702. Colonia San Andres Atoto,  
C.P. 53500 Naucalpan de Juárez, Estado de México,  
México

Para atención de garantía marque:  
01 (800) 714 2503

**IMPORTADO POR / IMPORTED BY:**

Spectrum Brands Corp, S.A.S.  
Transversal 23 #97-73  
Oficinas 403-404-405,  
Bogotá, Colombia  
Línea Servicio al Cliente:  
018000510012

BLACK+DECKER and the BLACK+DECKER logos are trademarks of The Black & Decker Corporation, used by Spectrum Brands, Inc. under its license for its manufacturing of this product. All rights reserved.

BLACK+DECKER y los logotipos BLACK+DECKER son marcas registradas de Black & Decker Corporation, utilizados por Spectrum Brands, Inc. bajo su licencia para su manufactura de este producto. Todos los derechos reservados.

BLACK+DECKER et les logos BLACK+DECKER sont des marques de commerce de Black & Decker Corporation, utilisées par Spectrum Brands, Inc. sous sa licence de fabrication de ce produit. Tous droits réservés.

At the end of this product's life, you can mail it to Spectrum Brands at 507 Stokely Drive, Deforest, WI 53532 marked "Product Takeback: Please Recycle!"

Al final de la vida útil de este producto, puede enviario por correo a Spectrum Brands, 507 Stokely Drive, Deforest, WI 53532 marcado "Product Takeback: Please Recycle!"

À la fin de la durée utile de ce produit, vous pouvez le poster à Spectrum Brands au 507 Stokely Drive, Deforest, WI 53532 en indiquant sur la boîte « Product Takeback: Please Recycle! »

© 2020 The Black & Decker Corporation and Spectrum Brands, Inc., Middleton, WI 53562  
All Rights Reserved.

Made in China.  
Fabricado en China.  
Fabriqué en Chine.

T22-9002163-A

28262 E/S/F