

OPERATING INSTRUCTIONS/INSTRUCCIONES DE FUNCIONAMIENTO/MODE D'EMPLOI

PRODUCT MAY VARY SLIGHTLY FROM ILLUSTRATIONS/ESTE PRODUCTO PUEDE VARIAR LIGERAMENTE DE LAS ILUSTRACIONES/LE PRODUIT PEUT ÊTRE LÉGÈREMENT DIFFÉRENT DES ILLUSTRATIONS

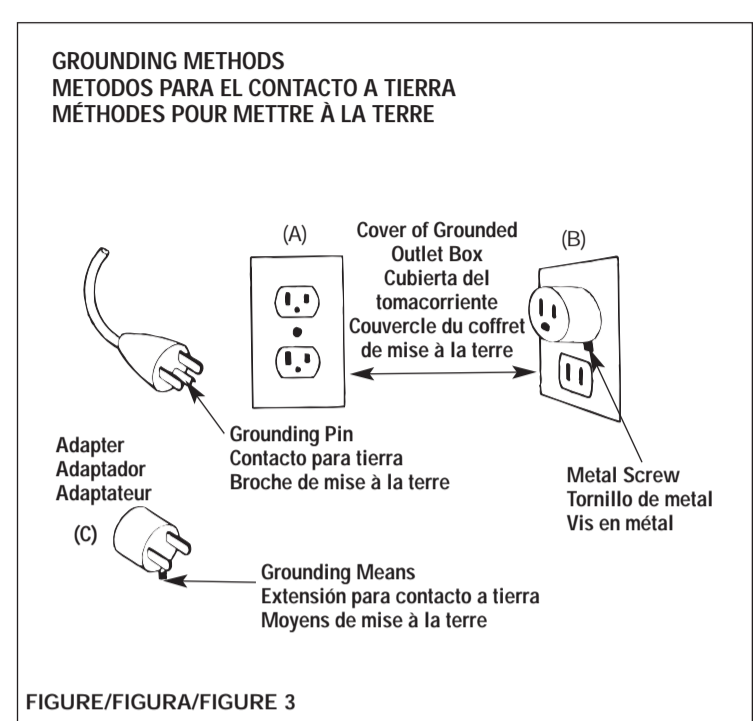
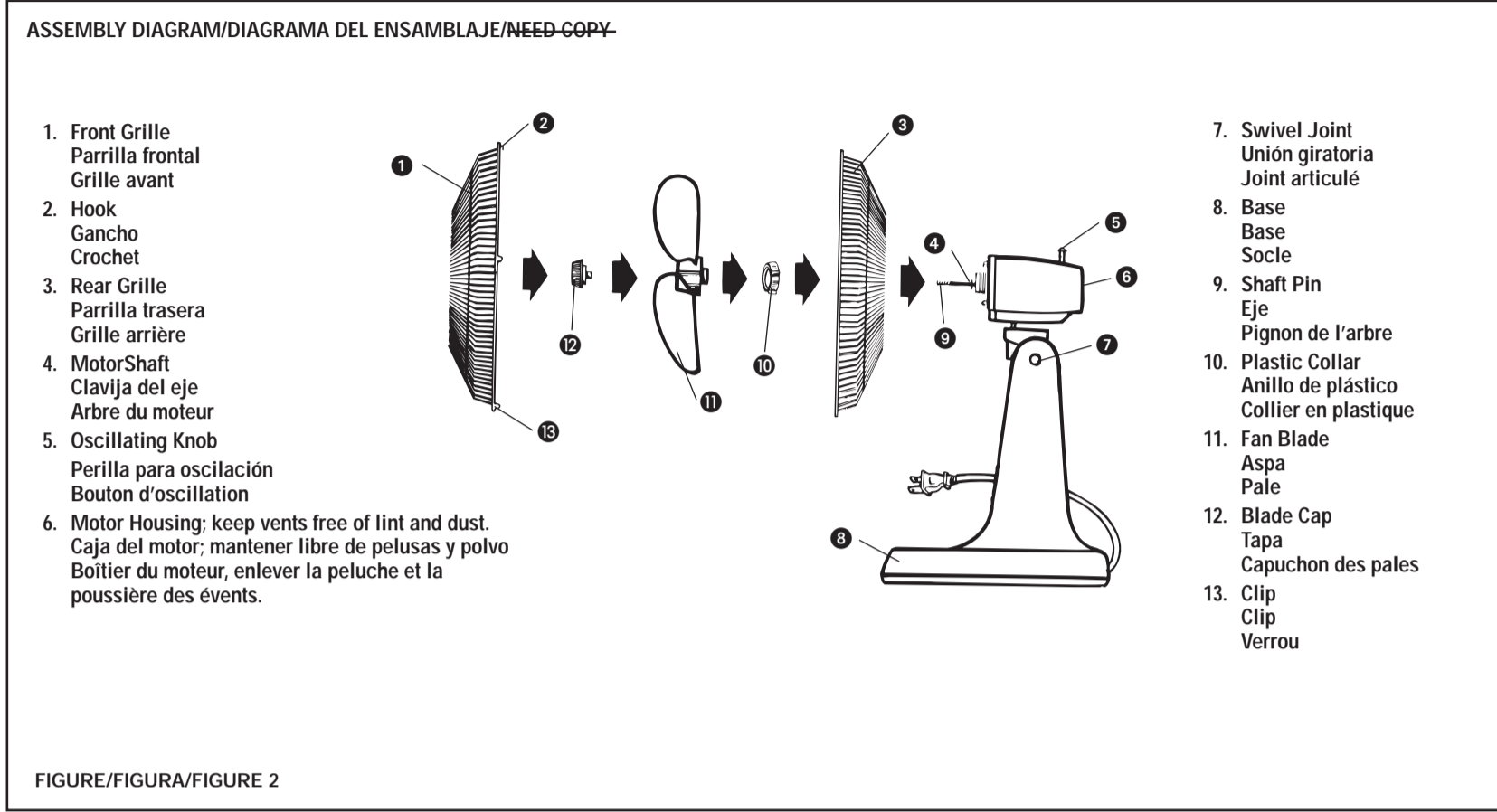
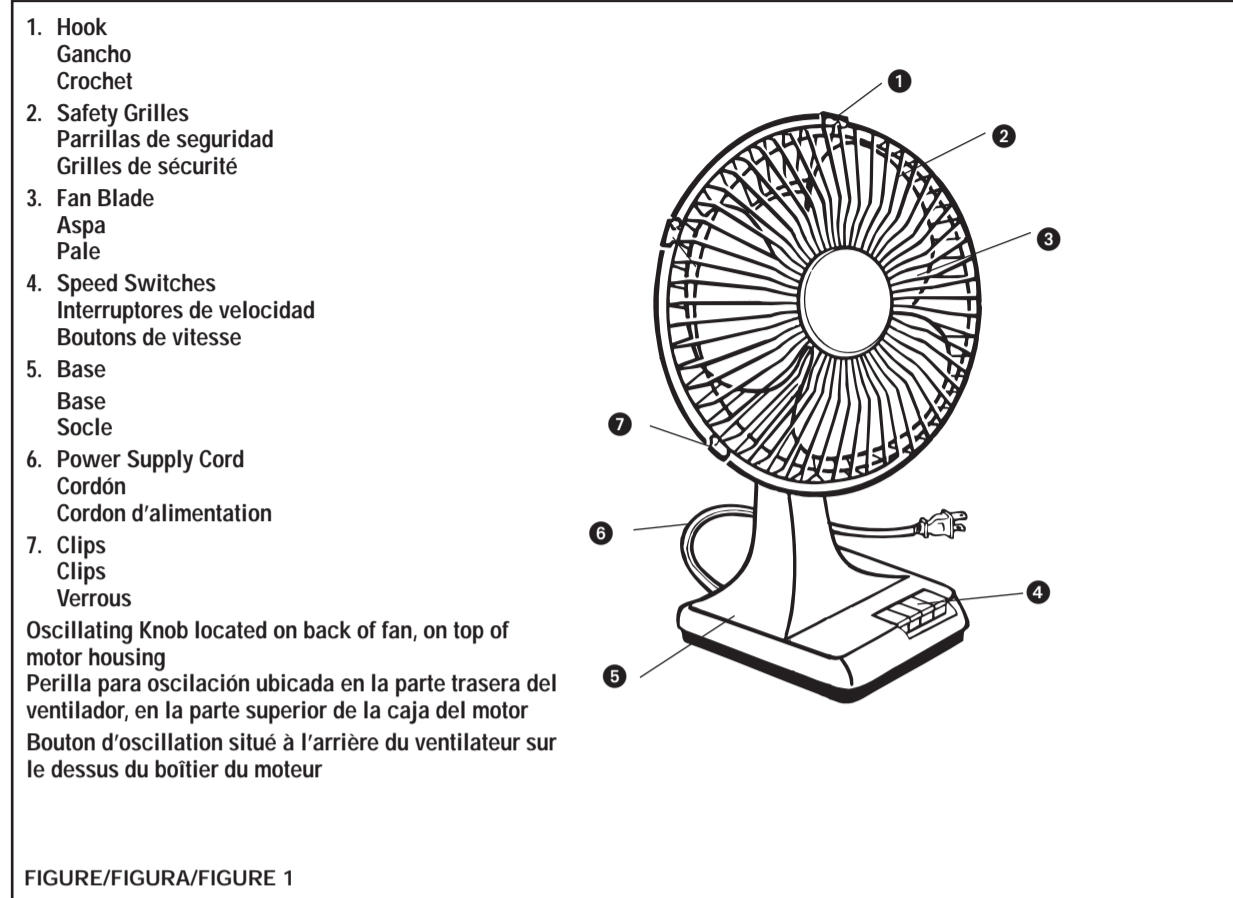

WARNING: The unit is suitable for grounded RECEPTACLE USE ONLY.

GROUNDING INSTRUCTIONS: This fan is for use on 120 volts. The cord has a plug as shown at A in Figure 3. An adapter as shown at C is available for connecting three-blade grounding-type plugs to two-slot receptacles. The green grounding lug extending from the adapter must be connected to a permanent ground such as a properly grounded outlet box. The adapter should not be used if a three-slot grounded receptacle is available.

IMPORTANT:

During the first few minutes of initial use, you may notice a slight odor. This is normal and will quickly disappear.

ADVERTENCIA: Esta unidad está adecuada para SER USADA SOLAMENTE con tomacorrientes con conexión a tierra.

INSTRUCCIONES PARA CONEXION A TIERRA: Este ventilador es para usarse en 120 voltios. El cordón tiene un enchufe como se ilustra en A en la Fig. 3. Un adaptador como se ilustra en C está disponible para la conexión de enchufes de tres contactos del tipo de tierra a tomacorrientes de 2 cavidades. La extensión verde de tierra que sale del adaptador debe ser conectada permanentemente a tierra así como un tomacorriente propiamente conectado a tierra. El adaptador no debe ser usado si un tomacorriente de tres cavidades es disponible.

IMPORTANTE:

Durante los primeros minutos de su uso inicial, usted notará un ligero olor. Esto es normal y desaparecerá rápidamente.

AVERTISSEMENT : Cet appareil doit être utilisé UNIQUEMENT AVEC UNE PRISE A LA TERRE.

INSTRUCTIONS POUR LA MISE À LA TERRE : Ce ventilateur doit être utilisé sur 120 volts. Le cordon est équipé de la fiche A illustrée à la figure 3. L'adaptateur illustré à C est disponible pour connecter des fiches à trois lames de type mise à la terre à des réceptacles à deux fentes. La cosse de mise à terre verte de l'adaptateur doit être connectée à une mise à la terre permanente comme un coffret de prise de courant correctement mis à la terre. Ne pas utiliser l'adaptateur si une prise à la terre à trois fentes est disponible.

IMPORTANT :

On remarquera peut-être une légère odeur pendant quelques minutes quand on utilise l'appareil pour la première fois. C'est un phénomène normal qui disparaîtra rapidement.

HOW TO USE

This appliance is for household use and may be plugged into any 120-volt AC electrical outlet (ordinary household current). Do not use any other electrical outlet.

ASSEMBLY INSTRUCTIONS

- Unscrew the plastic collar from the shaft end of the motor housing by turning the collar counterclockwise.
- Mount the rear grille to the motor housing by matching the 3 holes on the rear grille to the 3 round pins on the front of the motor housing. Push in firmly until the 3 pins protrude through the 3 holes.
- Secure the rear grille to the motor housing by inserting the plastic collar through the shaft pin and turning clockwise to tighten.
- Insert the blade onto the motor shaft, matching the slot on the back of the blade with the shaft pin. Secure blade with blade cap, turning counterclockwise to tighten.
- Test blade operation by rotating it with your hand. There should be no friction with the plastic collar. If blade does not rotate freely, repeat Steps 1 through 4.
- Mount the front grille to the rear grille by positioning the hook on the front grille over the top of the rear grille. Secure the two grilles with the clips attached to the front grille.

OPERATING INSTRUCTIONS

- Place the fan on a safe, flat surface where it cannot fall or be pulled by the cord.
- Control the direction of the airflow by firmly holding the base in one hand and pushing the fan grille back to tilt up or by pushing it forward to tilt down.
- To make the fan oscillate, push down on the oscillating knob located on the top of the motor housing. To stop the fan from oscillating, pull up on the oscillating knob.
- Plug into an electrical outlet.
- Choose the desired speed by depressing one of the speed switches.

CARE AND CLEANING

This appliance requires little maintenance and contains no user serviceable parts. Do not try to fix it yourself. Refer it to qualified service personnel if servicing is needed.

Your fan is permanently lubricated and will not require additional lubrication for the life of the fan.

TO CLEAN: Before cleaning, turn fan off and unplug from electrical outlet. Wipe off excess dust with a lint-free cloth. To ensure adequate air circulation to the motor, keep vents located at the rear of the motor housing free from dust accumulation. A vacuum cleaner hose can be used to clean these vents. Do not submerge your fan in water or any other liquid. Disassemble grilles and blade. Grilles and blade may be cleaned with mild soap and water. Use a soft, slightly damp cloth to wipe the remaining fan parts. Do not allow water or any other liquid to get into the motor housing or base. Reassemble fan after grilles and blade have dried completely. Do not plug fan into electrical outlet until it has been fully reassembled.

TO STORE: Make sure to disassemble and clean the fan before storing. Retain the original packaging for the purpose of storing your fan. Always store fan in a dry place. Never store it while it is still plugged in. **Never wrap the cord tightly around the fan,** and do not put any stress on the cord where it enters the fan housing, as it could cause the cord to fray and break.

COMO USAR

Este artefacto es para uso doméstico y puede ser enchufado en cualquier tomacorriente de 120 voltios (corriente ordinaria doméstica). No use ningún otro tomacorriente eléctrico.

INSTRUCCIONES DE ENSAMBLAJE

- Desenrosque el anillo de plástico, de la parte final del eje del motor, dándole la vuelta hacia la izquierda.
- Fije la parrilla trasera en la caja del motor concordando los 3 agujeros en la parrilla trasera a los 3 postes redondos en la parte delantera de la caja del motor. Empuje firmemente hasta que los 3 postes entren a través de los 3 agujeros.
- Asegure la parrilla trasera a la caja del motor colocando el anillo de plástico a través de la clavija del eje y dándole vuelta hacia la derecha para ajustarla.
- Coloque el aspa en el eje de la caja del motor, concordando la ranura en la parte de atrás del aspa con la clavija del eje. Asegure el aspa con la tapa, dándole la vuelta hacia la izquierda para ajustarla.
- Pruebe el funcionamiento del aspa rotándolo con la mano. No debe haber fricción con el anillo de plástico. Si el aspa no rota libremente, repita los pasos 1 a 4.
- Fije la parrilla frontal a la trasera posicionando el gancho de la parrilla delantera con la parte superior de la parrilla trasera. Asegure las dos parrillas con los clips de la parrilla frontal.

INSTRUCCIONES DE FUNCIONAMIENTO

- Coloque el ventilador en una superficie segura y plana donde no pueda caerse o ser halado por el cordón.
- Controle la dirección de la corriente de aire sosteniendo firmemente la base con una mano y empujando la parrilla hacia atrás para subirla o empujando hacia adelante para bajarla.
- Para hacer oscilar el ventilador, empuje la perilla para la oscilación, ubicada en la parte superior del motor, hacia abajo. Para parar la oscilación del ventilador, tire la perilla para oscilación hacia arriba.
- Enchúfelo en un tomacorriente eléctrico.
- Seleccione la velocidad deseada presionando uno de los interruptores de velocidad.

CUIDADO Y LIMPIEZA

Este artefacto requiere poco mantenimiento y no tiene piezas que puedan ser reparadas. No trate de repararlo usted mismo. Si necesita reparación remítalo a personas calificadas.

Su ventilador está permanentemente lubricado y no necesitará lubricación adicional.

PARA LIMPIAR: Antes de limpiarlo, apague el ventilador y desenchúfelo. Sacuda el exceso de polvo con un paño libre de pelusas. Para asegurar una adecuada circulación de aire al motor, mantenga los orificios ubicados en la parte de atrás del motor libre de acumulación de polvo. Una aspiradora puede ser usada para limpiar estos orificios. No sumerja su ventilador en agua o cualquier otro líquido. Desensamble las parrillas y el aspa. Las parrillas y el aspa pueden ser limpiadas con agua y jabón. Use un paño suave ligeramente humedecido para limpiar el resto de las partes del ventilador. No deje que agua o ningún otro líquido entre en el motor o la base. Ensamble nuevamente el ventilador después que las parrillas y el aspa estén completamente secos. No lo enchufe hasta que no esté completamente ensamblado.

PARA GUARDAR: Asegúrese de desensamblar y limpiar el ventilador antes de guardarlo. Guarde la envoltura original para guardar el ventilador. Siempre guárdelo en un lugar seco. Nunca lo guarde mientras esté enchufado. **Nunca enrolle el cordón ajustadamente en el ventilador** y no ponga presión sobre el cordón en la parte que entra en el ventilador ya que esto podría ocasionar que el cordón se desgaste y se rompa.

ENTRETIEN ET NETTOYAGE

Cet appareil n'a besoin que de peu d'entretien. Il ne contient aucune pièce réparable par l'utilisateur. Ne pas essayer de le réparer soi-même. Si des réparations sont nécessaires, consulter une personne qualifiée.

Le ventilateur a reçu une lubrification permanente et n'aura pas besoin d'être lubrifié pendant toute sa vie utile.

POUR NETTOYER : Avant de nettoyer, arrêter le ventilateur et débrancher de la prise. Essuyer l'excès de poussière avec un chiffon anti-peluche. Pour que la circulation d'air au moteur soit suffisante, ne pas laisser s'accumuler la poussière sur les événements situés à l'arrière du boîtier du moteur. On peut utiliser un aspirateur pour nettoyer ces événements. Ne pas tremper dans l'eau ni dans d'autres liquides. Démontez grilles et pale qui peuvent être nettoyées à l'eau et au savon doux. Essuyer les autres pièces du ventilateur avec un tissu souple légèrement humide. Ne pas laisser couler de l'eau ou tout autre liquide dans le boîtier du moteur ou dans le socle. Remonter le ventilateur quand les grilles et les pales sont complètement sèches. Ne pas brancher le ventilateur dans une prise électrique tant qu'il n'est pas entièrement remonté.

POUR RANGER : Démontez et nettoyez le ventilateur avant de le ranger. Garder la boîte d'origine pour ranger le ventilateur. Toujours ranger dans un endroit sec. Ne jamais ranger le ventilateur s'il est toujours branché. **Ne jamais enrôler le fil trop étroitement autour de l'appareil,** utiliser le rangement au dos du ventilateur. Ne pas exercer de pression sur le fil à l'endroit où il joint le ventilateur car cela pourrait l'effiloche et le faire casser.

IMPORTANTES MISES EN GARDE

Si le fil électrique est endommagé il doit être remplacé par le fabriquant, son réparateur agréé ou par une personne possédant des qualifications similaires pour éviter tout danger.

Quand on utilise des appareils électriques, il convient de toujours employer certaines précautions, parmi lesquelles :

- **LIRE ET CONSERVER CES INSTRUCTIONS.**
- N'utiliser le ventilateur que de la façon prévue, comme indiqué dans les instructions.
- Pour éviter un choc électrique, ne pas mettre ou laisser tomber l'appareil, la fiche ou le fil dans l'eau et ne pas l'asperger de liquide.
- Il est nécessaire de surveiller de près l'utilisation de cet appareil par ou à proximité d'enfants.
- Débrancher à la prise quand on a fini d'utiliser l'appareil, quand on le déplace, avant d'ajouter ou d'enlever des pièces et avant de le nettoyer.
- Ne jamais faire passer les doigts, un crayon ou tout autre objet au travers de la grille quand le ventilateur fonctionne.
- Débrancher le ventilateur avant de le nettoyer.
- S'assurer que le ventilateur est sur une surface stable quand il fonctionne pour éviter qu'il ne se renverse.
- Ne pas utiliser le ventilateur sur une fenêtre. La pluie peut causer un problème électrique.
- Ne pas utiliser en présence d'explosifs et/ou de vapeurs inflammables.
- Ne pas placer le ventilateur près d'une flamme ou près d'appareils de cuisine ou chauffants.
- Ne jamais utiliser un appareil si la fiche ou si le fil sont endommagés, s'il ne fonctionne pas correctement, si on l'a laissé tomber ou s'il a été endommagé de quelque manière que ce soit.
- Ne pas laisser pendre le fil du bord de la table ou du comptoir et ne pas le laisser toucher une surface chaude.
- Pour débrancher, attraper la fiche et tirer de la prise. Ne jamais tirer sur le fil.
- Toujours utiliser sur une surface sèche et horizontale.
- Ce produit est pour usage ménager uniquement et non pour usage commercial ou industriel.
- Ne pas utiliser le ventilateur près de rideaux, de plantes etc.

AVERTISSEMENT: Pour réduire les risques d'incendie ou de choc électrique, ne pas utiliser ce ventilateur avec un appareil de commande de vitesse transistorisé.

CONSERVER CES MESURES

SÉCURITÉ AVEC LE CORDON D'ALIMENTATION

1. Ne jamais tirer sur le cordon ou sur l'appareil.
 2. Pour brancher la fiche, l'attraper fermement et la guider dans la prise.
 3. Pour débrancher l'appareil, attraper la fiche et l'enlever de la prise.
 4. Inspecter le cordon pour coupures et/ou marques d'usure chaque fois avant d'utiliser. Si on en trouve, cela signifie qu'il faut faire réparer l'appareil et remplacer le fil.
 5. Ne jamais enrouler le fil trop étroitement autour de l'appareil. Ne pas exercer de pression sur le fil à l'endroit où il joint le ventilateur car cela pourrait l'effiloche et le faire casser.
- NE PAS UTILISER L'APPAREIL SI SON CORDON D'ALIMENTATION EST ENDOMMAGÉ, S'IL NE FONCTIONNE QUE DE FAÇON INTERMITTENTE OU S'IL S'EST ARRÊTÉ DE FONCTIONNER ENTIEREMENT.**

FULL ONE-YEAR WARRANTY

Applca warrants this product against any defects that are due to faulty material or workmanship for a one-year period after the original date of consumer purchase. This warranty does not include damage to the product resulting from accident or misuse. If the product should become defective within the warranty period, we will repair it or elect to replace it free of charge.

This warranty gives you specific legal rights and you may also have other rights which vary from state to state or province to province. Answers to any questions regarding warranty or service locations may be obtained by calling Consumer Assistance and Information: 203-926-3230.

UN AÑO COMPLETO DE GARANTIA

Applca garantiza este producto contra cualquier defecto originado por fallas en los materiales o en la mano de obra por un período de un año a partir de la fecha original de compra. Esta garantía no incluye daños al producto ocasionados por accidentes o mal uso. Si el producto resulta con defectos dentro del período de garantía, lo repararemos o reemplazaremos de ser necesario, sin cargo alguno.

Esta garantía le otorga derechos legales específicos, y usted podría tener otros derechos que pueden variar de estado a estado o de provincia a provincia en su país. Si tiene alguna pregunta acerca de la garantía o de la localidad de las sucursales de servicio, dirígase al centro de información y asistencia para el consumidor al número: 203-926-3230.

GARANTIE COMPLÈTE DE UN AN

Applca garantit ce produit pour un an à compter de la date d'achat ou de réception en cadeau, contre tout vice de matière ou de fabrication. La garantie ne couvre pas les dommages causés par un accident ou une mauvaise utilisation. Advenant le fonctionnement irrégulier du produit dans les délais prescrits, il sera réparé ou remplacé, à notre gré, sans frais.

Les modalités de la présente garantie donnent des droits légaux spécifiques. L'utilisateur peut également se prévaloir d'autres droits selon l'état ou la province qu'il habite. Adresser toute question relative à la garantie et au service en communiquant sans frais avec le service à la clientèle au numéro suivant : 1 (203) 926-3230.

INSTRUCCIONES DE SEGURIDAD

Si el cordón estuviera dañado deberá ser reemplazado por el fabricante o su agente de servicio o por una persona calificada para evitar un peligro.

Cuando esté usando aparatos eléctricos, debe seguir siempre medidas básicas de seguridad, incluyendo las siguientes:

- **LEA Y CONSERVE ESTAS INSTRUCCIONES.**
- Use el ventilador únicamente para los fines descritos en este manual de instrucción.
- Para protegerse contra descargas eléctricas, no sumerja la unidad, enchufe o cordón en agua o rocíe con cualquier líquido.
- Supervise cuidadosamente su manejo cuando este aparato esté siendo usado por o cerca de niños.
- Desenchúfelo cuando no esté en uso, cuando mueva el ventilador de un lado o otro, antes de poner o sacar partes o antes de limpiarlo.
- Nunca introduzca los dedos, lápices o cualquier otro objeto a través de la parrilla cuando el ventilador esté funcionando.
- Desconecte el ventilador antes de limpiarlo.
- Asegúrese de que el ventilador esté en una superficie sólida cuando esté funcionando para evitar el riesgo de que se caiga.
- No use el ventilador en la ventana. La lluvia podría causar un peligro eléctrico.
- No lo haga funcionar en presencia de explosivos y/o gases inflamables.
- No coloque el ventilador o cualquier otra parte cerca de llamas, utensilios de cocina u otros artefactos calientes.
- No haga funcionar ningún artefacto con el cordón o el enchufe dañado, después de mal funcionamiento del artefacto o si se ha caído o dañado de cualquier manera.
- No deje que el cordón cuelgue sobre el borde de la mesa o mostrador o que toque superficies calientes.
- Para desconectarlo, empuñe el enchufe y retírelo del tomacorriente. No tire del cordón.
- Uselo siempre en superficies secas.
- Este producto es solamente para uso doméstico y no para uso comercial o industrial.
- No use el ventilador cerca de cortinas, plantas, tratamientos para ventanas, etc.

ADVERTENCIA: Para reducir el riesgo de incendios o descargas eléctricas, no use este ventilador con ningún dispositivo para control de velocidad.dispositivo para control de velocidad.

CONSERVE ESTAS INSTRUCCIONES

SUGERENCIAS PARA SEGURIDAD CON EL CORDON

1. Nunca hale o tire del cordón o del artefacto.
 2. Para introducir el enchufe, sujételo firmemente y guíelo hacia el tomacorriente.
 3. Para desconectar el artefacto, sujete el enchufe y retírelo del tomacorriente.
 4. Antes de cada uso, inspeccione el cordón si tiene cortes y/o raspaduras. Si algo fuera encontrado, esto indica que el artefacto deberá ser revisado y el cordón deberá ser reemplazado. Por favor, devuélvalo a nuestro Departamento de Servicio o a un representante de servicio autorizado.
 5. Nunca enrolle el cordón ajustadamente alrededor del artefacto, ya que esto podría causar una presión excesiva en el cordón donde éste entra al artefacto y causar desgaste y rotura.
- NO HAGA FUNCIONAR EL ARTEFACTO SI EL CORDON MUESTRA CUALQUIER DAÑO, O SI EL ARTEFACTO FUNCIONA INTERMITENTEMENTE O DEJA DE FUNCIONAR COMPLETAMENTE.**

IMPORTANT SAFEGUARDS

If the supply cord is damaged, it must be replaced by the manufacturer or its service agent or similarly qualified person in order to avoid a hazard.

When using electrical appliances, basic safety precautions should always be followed, including the following:

- **READ AND SAVE THESE INSTRUCTIONS.**
- Use fan only for intended use, as described in instruction manual.
- To protect against electrical shock, do not immerse unit, plug, or cord in water or spray with liquids.
- Close supervision is necessary when any appliance is used by or near children.
- Unplug from outlet when not in use, when moving fan from one location to another, before putting on or taking off parts and before cleaning.
- Never insert fingers, pencils or any other objects through the grille when fan is running.
- Disconnect fan before cleaning.
- Make sure fan is on a stable surface when operating to avoid chance of overturning.
- Do not use fan in a window. Rain may cause an electrical hazard.
- Do not operate in the presence of explosive and/or flammable fumes.
- Do not place fan or any parts near an open flame, cooking or other heating appliances.
- Do not operate any appliance with a damaged cord or plug, after the appliance malfunctions or has been dropped or damaged in any manner.
- Do not let cord hang over table or counter or touch hot surfaces.
- To disconnect, grip plug and pull from wall outlet. Never yank on cord.
- Always use on a dry surface.
- This product is intended for household use only and not for commercial or industrial use.
- Do not use fan near curtains, plants, window treatments, etc.

WARNING: To reduce the risk of fire or electrical shock, do not use this fan with any solid-state speed control device.

SAVE THESE INSTRUCTIONS

LINE CORD SAFETY TIPS

1. Never pull or yank on the cord or the appliance.
 2. To insert plug, grasp it firmly and guide it into outlet.
 3. To disconnect appliance, grasp plug and remove it from outlet.
 4. Before each use, inspect the line cord for cuts and/or abrasion marks. If any are found, this indicates that the appliance should be serviced and the line cord replaced. Please return it to our Service Department or to an authorized service representative.
 5. Never wrap the cord tightly around the appliance, as this could place undue stress on the cord where it enters the appliance and cause it to fray and break.
- DO NOT OPERATE APPLIANCE IF THE LINE CORD SHOWS ANY DAMAGE, OR IF APPLIANCE WORKS INTERMITTENTLY OR STOPS WORKING ENTIRELY.**

SAVE THIS USE AND CARE BOOK

CONSERVE ESTE INSTRUCTIVO

CONSERVER CE GUIDE D'ENTRETIEN ET D'UTILISATION

12" DESK FAN

VENTILADOR DE 12" PARA ESCRITORIO

VENTILATEUR DE BUREAU DE 12 POU

