

POLARIZED PLUG
This appliance has a polarized plug—one blade is wider than the other. To reduce the risk of electric shock, this plug will fit into a polarized outlet only one way. If the plug does not fit fully into the outlet, reverse it. If it still does not fit, contact a qualified electrician. **Do not attempt to defeat this safety feature by modifying the plug in any way.**

SAVE THESE INSTRUCTIONS

- This appliance is intended for household use only and not for commercial or industrial use. Use for anything other than intended will void the warranty.
- Do not operate this appliance in the presence of explosive and/or flammable fumes.
- Do not open cans of flammable liquids such as lighter fluids.
- Do not open pressurized (aerosol type) cans.
- Do not let cord hang over edge of table or counter or touch hot surfaces.
- Do not use outdoors.
- manufacturer may cause fire, electric shock or injury.
- The use of attachments not recommended or sold by the appliance sharpened to prevent fire or shock hazard.
- Keep the cord away from the Knife Sharpener and the path of the knife being sharpened to prevent fire or shock hazard.
- Do not operate any appliance with a damaged cord or plug or after the number listed on the cover of this manual.
- appliance to the nearest authorized service facility for examination, repair, or electrical or mechanical adjustment. Or, call the appropriate toll-free number listed on the cover of this manual.
- appliance malfunctions or is dropped or damaged in any manner. Return the appliance to the nearest authorized service facility for examination, repair, or electrical or mechanical adjustment. Or, call the appropriate toll-free number listed on the cover of this manual.
- Do not operate any appliance with a damaged cord or plug or after the appliance malfunctions or is dropped or damaged in any manner. Return the appliance to the nearest authorized service facility for examination, repair, or electrical or mechanical adjustment. Or, call the appropriate toll-free number listed on the cover of this manual.
- Do not operate any appliance with a damaged cord or plug or after the appliance malfunctions or is dropped or damaged in any manner. Return the appliance to the nearest authorized service facility for examination, repair, or electrical or mechanical adjustment. Or, call the appropriate toll-free number listed on the cover of this manual.
- Do not operate any appliance with a damaged cord or plug or after the appliance malfunctions or is dropped or damaged in any manner. Return the appliance to the nearest authorized service facility for examination, repair, or electrical or mechanical adjustment. Or, call the appropriate toll-free number listed on the cover of this manual.

When using electrical appliances, basic safety precautions should always be followed, including the following:

IMPORTANT SAFEGUARDS

READ AND SAVE THIS USE AND CARE BOOK

POR FAVOR LEA ESTE INSTRUCTIVO ANTES DE USAR EL PRODUCTO
CONSERVER CE GUIDE D'ENTRETIEN ET D'UTILISATION

BLACK & DECKER®*

Can Opener (English)
With Knife Sharpener
Abrelatas (Español)
Con afilador de cuchillos
Ouvre-boîte (Français)
Avec affûte-couteaux

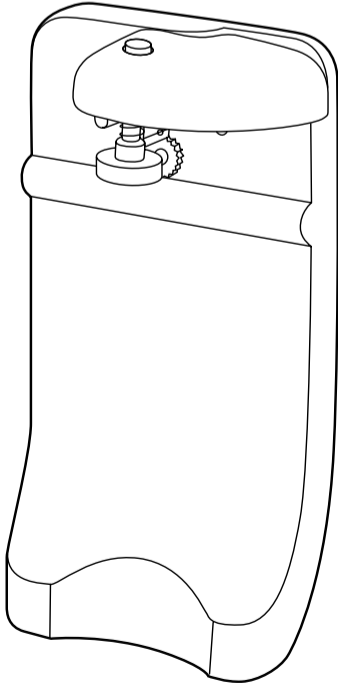

U.S.A./CANADA 1-800-231-9786
MEXICO 01-800-714-2499

http://www.appliconsumerproductsinc.com

Série EC20 Series

ENCHUFE POLARIZADO
Esta unidad cuenta con un enchufe polarizado donde un contacto es más ancho que el otro. Para reducir el riesgo de un choque eléctrico, este enchufe se ajusta únicamente y de una forma a un contacto polarizado. Si el enchufe no se ajusta al tomacorriente, invértalo y si aun así no se ajusta, busque la ayuda de un electricista calificado, pero por ningún punto trate de modificar o hacerle cambios al enchufe. **Por ningún punto trate de modificar o hacerle cambios al enchufe.**

GUARDE ESTAS INSTRUCCIONES

- Este producto ha sido diseñado SOLAMENTE para uso doméstico y no para uso industrial o comercial. Al usarse con cualquier otro fin la garantía No opere este aparato en presencia de gases explosivos y/o inflamables.
- No abra latas inflamables tales como las de los líquidos encendedoros.
- No abra latas presurizadas (tipo aerosol).
- No permita que el cable cuelgue del borde de la mesa o del mostrador ni que entre en contacto con superficies calientes.
- No use a la intemperie.
- aparato puede causar incendio, choque eléctrico o lesiones personales.
- El uso de accesorios no recomendados ni a la venta por el fabricante del aparato puede causar incendio, choque eléctrico o lesiones personales.
- Con el fin de prevenir un incendio o un choque eléctrico, mantenga el cable alejado del afilador de cuchillos y de la ranura por la cual se esté afilando un cuchillo.
- Puede también llamar al número gratis correspondiente que aparece en la portada de este manual.
- que lo examinen, reparen o realicen cualquier ajuste electrónico o mecánico.
- Deuelva el producto al centro de servicio autorizado más cercano a fin de o si el aparato no funciona, se ha dejado caer o presenta cualquier daño.
- No opere ningún aparato electrónico si el cable o el enchufe están dañados
- Evite el contacto con las partes en movimiento.
- Quite o le ponga partes y antes de limpiarla.
- Desconecte la unidad del tomacorriente cuando no esté en uso, cuando cerca de, o por un niño.
- La supervisión de un adulto será necesaria cuando el aparato sea usado el abrelatas el cable ni el enchufe en agua ni en ningún otro líquido.
- Para protegerse contra el riesgo de un choque eléctrico, no sumerja el abrelatas el cable ni el enchufe en agua ni en ningún otro líquido.
- Por favor lea todas las instrucciones.

incluyendo las siguientes:

Quando se usan aparatos electrónicos, deben tomarse algunas precauciones

INSTRUCCIONES DE SEGURIDAD

*  **BLACK & DECKER** is a trademark of The Black & Decker Corporation, Towson, Maryland, USA

*Marca registrada de *The Black & Decker Corporation*, Towson, Maryland, E.U.

*Marque de commerce déposée de la société *The Black & Decker Corporation*, Towson, Maryland, É.-U.

1.5 Amps 120V~ 60 Hz

BLACK & DECKER®*

Copyright © 1999-2001 Applica Consumer Products, Inc.
Pub. No. 177343-00-RV00
Product made in People’s Republic of China
Printed in People’s Republic of China

Producto hecho en la República Popular China
Impreso en la República Popular China

Fabriqué en République populaire de Chine
Imprimé en République populaire de Chine

Applica Consumer Products, Inc.

Product may vary slightly from what is illustrated.
El producto puede variar ligeramente del ilustrado.
Le produit peut différer légèrement de celui illustré.

FICHE POLARISÉE
L'appareil est muni d'une fiche polarisée (une lame plus large que l'autre). Afin de réduire les risques de secousses électriques, ce genre de fiche n'entre que d'une façon dans une prise polarisée. Lorsqu'on ne peut insérer la fiche à fond dans la prise, il faut tenter de la faire après avoir inversé les lames de côté. Si la fiche n'entre toujours pas dans la prise, il faut communiquer avec un électricien certifié. **Il ne faut pas neutraliser ce dispositif de sécurité en modifiant la fiche.**

CONSERVER CES MESURES

- L'appareil est conçu uniquement pour une utilisation domestique et non, pour une utilisation industrielle ou commerciale. Toute autre utilisation en annule la garantie.
- No pas utilizar l'appareil lorsque l'air est vicié par des vapeurs explosives ou inflammables.
- Ne pas servir pour ouvrir une boîte renfermant des liquides inflammables (comme de l'essence à briquet).
- Ne pas s'en servir pour ouvrir une boîte dont le contenu est sous pression (comme un aerosol).
- Ne pas se servir de l'appareil pour ouvrir une boîte dont le contenu est sous pression (comme un aerosol).
- laisser le cordon entrer en contact avec une surface chaude.
- Ne pas laisser pendre le cordon d'une table ou d'un comptoir, et ne pas laisser le cordon entrer en contact avec une surface chaude.
- Ne pas se servir de l'appareil à l'extérieur.
- présente des risques d'incendies, de secousses électriques ou de blessures.
- L'utilisation d'accessoirs non recommandés ni vendus par le fabricant à affûter afin de prévenir les risques d'incendie ou de secousses électriques.
- Éloigner le cordon de l'affûte-couteau et de la trajectoire du couteau du présent guide.
- ou composer le numéro sans frais approprié indiqué sur la page couverture qu'il y soit examiné, réparé ou réglé électriquement ou mécaniquement.
- endommagé. Retourner le produit au centre de service de la région pour un problème de fonctionnement, qui est tombé par terre ou qui est
- Ne pas utiliser un appareil dont la fiche ou le cordon est abîmé, qui présente
- Éviter de toucher aux pièces en mouvement.
- retirer les accessoires, et avant de le nettoyer.
- Débrancher l'appareil lorsqu'on s'en sert pas, avant d'installer ou de
- enfant ou lorsque ce dernier s'en sert.
- Exercer une étroite surveillance lorsqu'on utilise un appareil près d'un
- l'ouvre-boîte, le cordon ni la fiche.
- Afin d'éviter les risques de secousses électriques, ne pas immerger
- Prière de lire toutes les directives.

Lorsqu'on utilise un appareil électrique, il faut toujours respecter certaines règles de sécurité fondamentales, notamment les suivantes.

IMPORTANTES MISES EN GARDE

FULL ONE-YEAR WARRANTY

Applica warrants this product against any defects that are due to faulty material or workmanship for a one-year period after the original date of consumer purchase. This warranty does not include damage to the product resulting from accident, misuse, or repairs performed by unauthorized personnel. If the product should become defective within the warranty period, or you have questions regarding warranty or service, call Consumer Assistance and Information toll free at: 1-800-231-9786.

This warranty gives you specific legal rights and you may also have other rights which vary from state to state or province to province.

UN AÑO COMPLETO DE GARANTIA

Applica garantiza este producto contra cualquier defecto originado por fallas en los materiales o en la mano de obra por un período de un año a partir de la fecha original de compra. Esta garantía no incluye daños al producto ocasionados por accidentes, mal uso, ni como resultado de reparaciones efectuadas por personal no autorizado. Si el producto resulta con defectos dentro del período de garantía, o si tiene usted preguntas relacionadas a la garantía o al servicio en sí, llame por favor al número gratis de información para asistencia al consumidor al: 1-800-231-9786.

Esta garantía le otorga derechos legales específicos y usted podría tener otros derechos que pueden variar de un estado o de una provincia a otra.

GARANTIE COMPLÈTE DE UN AN

Applica garantit le produit pour un an à compter de la date d'achat, contre tout vice de matière ou de fabrication. La garantie ne couvre pas les dommages causés par un accident, une mauvaise utilisation ou des réparations effectuées par des personnes non autorisées. Advenant le fonctionnement irrégulier du produit dans les délais prescrits, ou pour toute question relative à la garantie ou au service, communiquer sans frais avec le service à la clientèle au numéro suivant : 1 (800) 231-9786. Les modalités de la présente garantie donnent des droits légaux spécifiques. L'utilisateur peut également se prévaloir d'autres droits selon l'état ou la province qu'il habite.

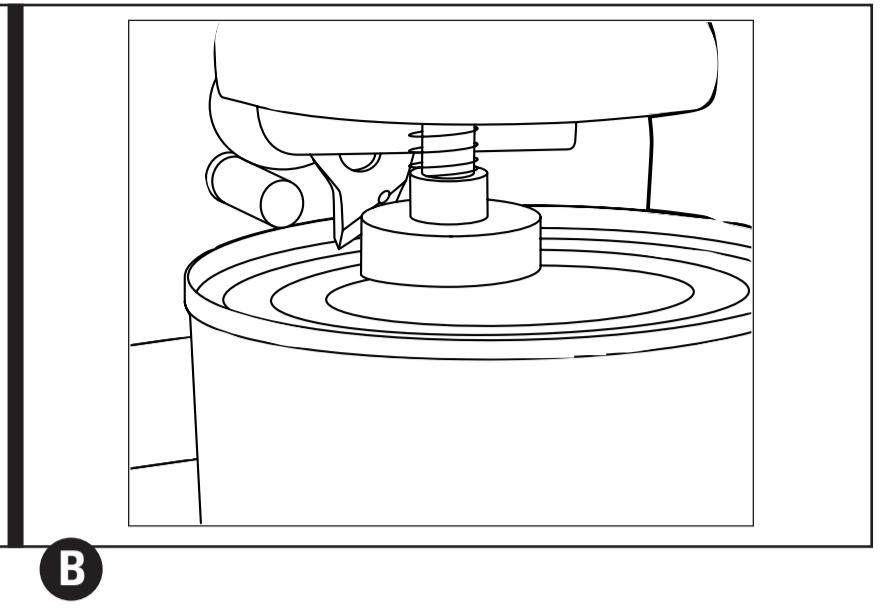
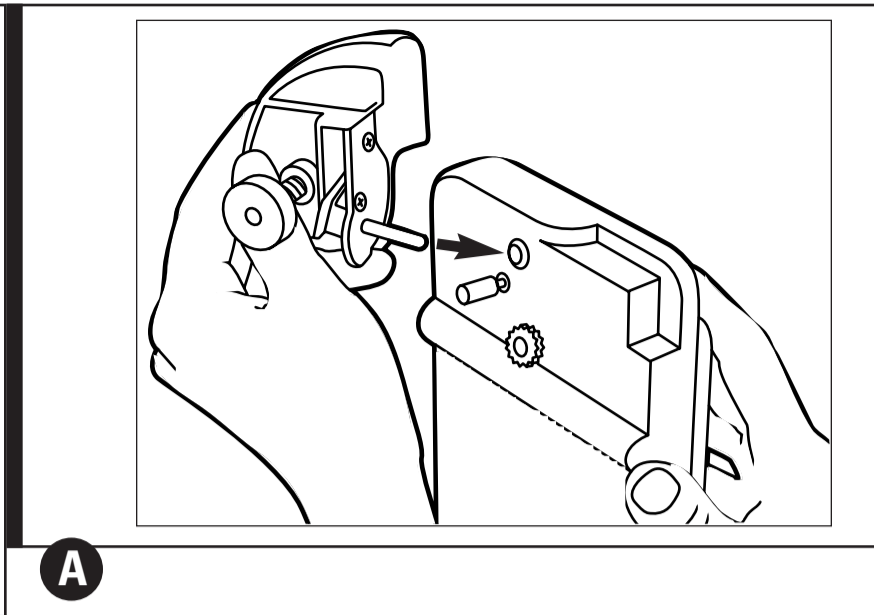
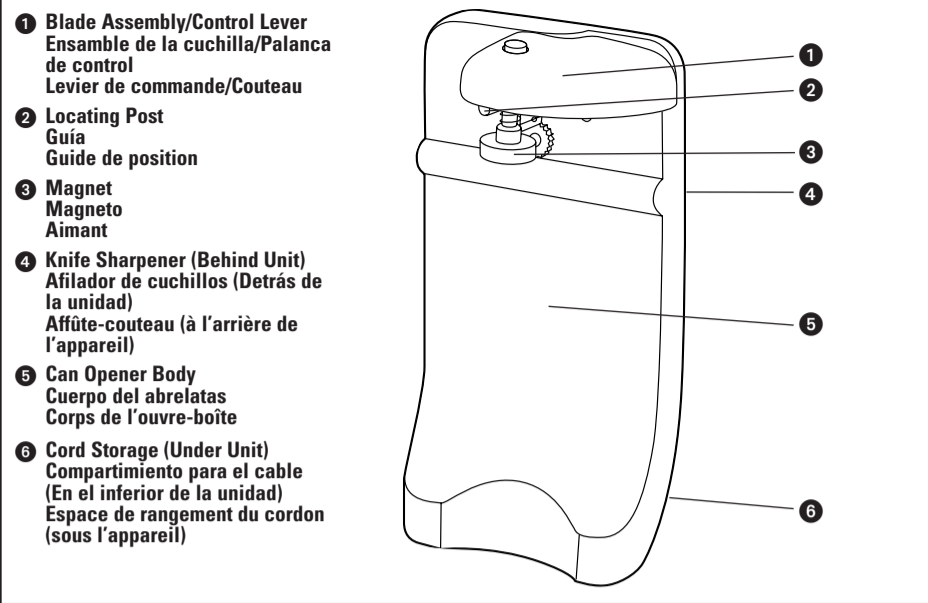

How To Use – English

- The Blade Assembly has been packed in a separate cardboard insert. Attach it by holding the lever straight up and pushing the post into the hole (A). Bring the lever down until it locks into position.
- Plug the cord into a standard, 120-volt electrical outlet.
- Lift the Lever, tip the can so that the rim is under the Locating Post and the can is centered over the drive wheel. Push down on the Lever, making sure the blade is inside the rim (B). Because of the hands-free feature, it is not necessary to hold the Lever down or support the can during cutting. **However, you may have to hold the Can Opener Body when cutting very tall or heavy cans.**
- When the can is opened, the Can Opener will stop automatically. To remove the can, hold it with one hand and raise the Lever with the other. **CAUTION:** Avoid contact with the cut edges of the can or lids— they are sharp. Carefully remove the lid from the magnet and discard.
- You may “stuff” excess cord back into the bottom of the unit and feed the cord through the notch for convenient storage.

CAN OPENING TIPS

- If there is a dent in the rim of a can, open the other end or start the cutting action just beyond the dent. Cans with heavy seams, uneven rims or odd shapes may cause the Can Opener to stall. If this occurs, turn the can slightly by hand to aid the cutting action.
- Don't try to open cans designed to be opened by another method such as a pull tab, peel-off foil seal, or rolling key.
- Frozen juices or foods in cardboard cans should be opened as soon as they are removed from the freezer. **Aluminum lids will not stick to the Magnet.**

KNIFE SHARPENING TIPS

- Clean and dry knives before sharpening.
- Do not attempt to sharpen serrated blades, as this will smooth their edges. Do not attempt to sharpen scissors.

USING THE KNIFE SHARPENER

- For best results, sharpen the entire blade length in one continuous stroke carefully pulling the blade through the slot and slightly up towards you.
- Repeat until you achieve desired sharpness. Pulling the knife through 10-20 times will give you the best results. Wash and dry knives after sharpening. Use caution with blade after sharpening.

Care and Cleaning

- Before cleaning any part of the Can Opener, unplug the cord.
- To remove the Blade Assembly for easy cleaning, lift the Lever up as far as it will go and pull the Blade Assembly straight out (see A). You can wash it by hand in hot, sudsy water or wipe with a sponge. Dry thoroughly. It is **NOT** dishwasher-safe.
- Before replacing the Blade Assembly, wipe the Can Opener body, and area around the drive wheel with a damp cloth or sponge. To remove stubborn spots, wipe surfaces with a nylon or mesh pad and sudsy water. Follow with a clean, damp cloth. Do not use abrasive cleaners on any part of the Can Opener as they can damage the finish. Replace the Blade Assembly. **CAUTION:** Never put Can Opener in water or other liquids.

Need Help?

For service, repair, or any questions regarding your appliance, call the appropriate "800" number on the cover of this book. **Do NOT** return the product to the place of purchase. **Do NOT** mail the product back to the manufacturer nor bring it to a service center. You may also want to consult the website listed on the cover of this manual.

Como usar - Español

- El ensamble de la cuchilla ha sido empacado en cartón por separado. Para instalarla, alce la palanca y acomode la guía en el agujero (A). Baje la palanca hasta quedar ajustada.
- Enchufe el cable a un tomacorriente standard de 120 voltios.
- Alce la palanca, incline la lata de modo que el borde quede debajo de la guía y baje la palanca asegurándose de que la cuchilla esté por dentro del borde de la lata. (B) Debido a la característica de operación de manos libres de este abrelatas, no es necesario sujetar la palanca hacia abajo ni sostener las latas mientras las abre. **Sin embargo, deberá sujetar el abrelatas cuando abra latas muy altas o muy pesadas.**
- Una vez abierta la lata, el abrelatas parará automáticamente. Para retirar la lata, sujétela con una mano y alce la palanca con la otra. **PRECAUCION:** Evite el contacto con el borde de las latas y de las tapas ya que tienen mucho filo. Retire con cuidado la tapa del magneto y descártela.
- Pase el cable a través de la ranura en el inferior de la unidad y acomódelo en el compartimiento para guardar el abrelatas con facilidad.

CONSEJOS PARA ABRIR LATAS

- Si el borde de la lata tiene un golpe, inviértala y ábrala del otro lado o comience a abrirla después del área golpeada. El abrelatas se demora más en abrir latas con bordes gruesos, disparesos o las que tienen formas fuera de lo común. En dado caso, ayude a girar la lata con la mano.
- No trate de abrir latas diseñadas para ser abiertas por otro método, tales como las que cuentan con una guía para tirar de ella, las selladas con papel de aluminio, o las que requieren de una llave.
- Los jugos congelados o los alimentos envasados en cartón deben de abrirse en cuanto los saque del congelador. **Las tapas de aluminio no se adhieren al magneto.**

CONSEJOS PARA AFILAR CUCHILLOS

- Limpie y seque los cuchillos antes de afilarlos.
- No trate de afilar las cuchillas de sierra porque les arruinará el acabado. Tampoco trate de afilar tijeras.

COMO USAR EL AFILADOR DE CUCHILLOS

- Para obtener un mejor resultado, afile la cuchilla entera en un continuo movimiento jalando con cuidado la cuchilla a través de la ranura y elevándola un poco hacia usted.
- Repita hasta lograr el filo deseado. Obtendrá mejores resultados si pasa la cuchilla a través del afilador de 10-20 veces. Tenga cuidado con el filo de las cuchillas.

Cuidado y limpieza

- Antes de limpiar cualquier parte del abrelatas, desconecte el cable.
- Para retirar el ensamble de la cuchilla y facilitar así su limpieza, alce la palanca hacia arriba y tire del ensamble hacia afuera (A). El ensamble de la cuchilla puede lavarse a mano con agua caliente enjabonada, puede enjuagarse o limpiarse con una esponja y secarse completamente. **NO** puede lavarse en la máquina lavaplatos.
- Antes de colocar el ensamble de la cuchilla nuevamente, limpie el abrelatas y el área alrededor de la guía con un paño humedecido o con una esponja. Para eliminar las manchas persistentes, limpie con una almohadilla de fibras de nailon o de malla y con agua enjabonada. Luego pase un paño limpio humedecido. No use limpiadores abrasivos en ninguna parte del abrelatas ya que pueden dañar su acabado.

PRECAUCION: No coloque el abrelatas en agua ni en ningún otro líquido.

¿Necesita ayuda?

A fin de obtener servicio, reparación o por cualquier duda o pregunta con respecto a la unidad, por favor llame al número "800" apropiado que aparece en la cubierta de este manual. **NO** envíe de vuelta el producto al fabricante ni lo lleve a un centro de servicio. Como opción puede también consultar la página de la red anotada en la cubierta de este manual.

Utilisation - Français

- Le couteau se trouve dans un emballage distinct en carton. Le fixer à l'ouvre-boîte en soulevant le levier et en enfonçant la tige dans le trou (A). Abaisser le levier jusqu'à ce qu'il s'enclenche en place.
- Brancher le cordon dans une prise standard de 120 volts.
- Soulever le levier, incliner la boîte de sorte que le rebord s'insère sous le guide de position et que la boîte est centrée sur la molette d'entraînement. Abaisser alors le levier en s'assurant que la lame se trouve à l'intérieur du rebord (B). Puisque l'ouvre-boîte comporte la fonction « mains libres », il n'est pas nécessaire de maintenir le levier abaissé ni de soutenir la boîte pendant la coupe. **Il est toutefois préférable de soutenir le corps de l'ouvre-boîte lorsqu'on ouvre des boîtes très hautes ou très lourdes.**
- L'ouvre-boîte s'arrête automatiquement lorsque la boîte est ouverte. Pour retirer cette dernière, la saisir d'une main et de l'autre, soulever le levier. **MISE EN GARDE :** Éviter de toucher aux rebords découpés du couvercle ou de la boîte; ceux-ci sont tranchants. Retirer le couvercle avec soin de l'aimant et le jeter.
- Afin d'en assurer le rangement pratique, on peut ranger l'excédent de cordon dans le fond de l'appareil et faire sortir le cordon par la fente.

CONSEILS PRATIQUES RELATIFS AU PERÇAGE

- Lorsque le rebord de la boîte est bosselé, ouvrir la boîte du côté opposé à la bosse ou commencer la coupe juste après la bosselure. Les boîtes dont le rebord est large, inégal ou de forme irrégulière, peuvent faire caler l'appareil. Le cas échéant, tourner légèrement la boîte à la main afin d'en faciliter la coupe.
- Il ne faut pas utiliser l'ouvre-boîte pour ouvrir des boîtes dotées d'autres systèmes d'ouverture (languette à soulever, sceau en aluminium à décoller ou clé).
- Il faut ouvrir les boîtes en carton de jus ou d'aliments congelés dès qu'on les sort du congélateur. **Les couvercles en aluminium n'adhèrent pas à l'aimant.**

CONSEILS PRATIQUES RELATIFS À L'AFFÛTAGE DE COUTEAUX

- Nettoyer et assécher les couteaux avant de les affûter.
- Ne pas tenter d'affûter des lames en dents de scie car cela risque d'en émousser les arêtes tranchantes. Ne pas affûter de ciseaux.

UTILISATION DE L'AFFÛTE-COUTEAUX

- Afin d'optimiser les résultats, affûter toute la longueur de la lame en une seule passe en tirant soigneusement la lame à travers la fente et en la soulevant légèrement vers soi.
- Répéter jusqu'à l'obtention de l'affûtage voulu. Le passage du couteau de 10 à 20 reprises optimise les résultats. Nettoyer et assécher les couteaux après les avoir affûtés. Manipuler la lame avec soin après l'avoir affûtée.

Entretien et nettoyage

- Débrancher l'appareil avant d'en nettoyer toute composante.
- Pour retirer le couteau afin d'en faciliter le nettoyage, il faut soulever le levier et tirer le couteau hors de l'appareil (A). On peut laver le couteau à la main dans de l'eau chaude savonneuse, le rincer ou l'essuyer avec une éponge et l'assécher complètement. Il **NE** va **PAS** au lave-vaisselle.
- Avant de remettre le couteau en place, essuyer le corps de l'ouvre-boîte et la zone autour de la molette d'entraînement à l'aide d'une éponge ou d'un chiffon humide. Utiliser un tampon en nylon et de l'eau savonneuse pour frotter les taches tenaces. Essuyer ensuite avec un chiffon propre et humide. Ne pas utiliser de produits nettoyants abrasifs au risque d'abîmer le fini de l'ouvre-boîte. Remettre le couteau en place.

MISE EN GARDE : Ne jamais immerger l'ouvre-boîte.

Besoin d'aide?

Pour communiquer avec les services d'entretien ou de réparation, ou pour adresser toute question relative au produit, composer le numéro sans frais approprié indiqué sur la page couverture. **NE PAS** retourner le produit où il a été acheté. **NE PAS** poster le produit au fabricant ni le porter dans un centre de service. On peut également consulter le site web indiqué sur la page couverture.