



SAVE THIS USE AND CARE BOOK
LEASE ESTE INSTRUCTIVO ANTES DE USAR EL PRODUCTO
CONSERVER CE GUIDE D'ENTRETIEN ET D'UTILISATION

Hideaway™

Can Opener (English, see page 2)

Abrelatas (Español, consulte la página 5)

Ouvre-boîte (Français, à la page 8)

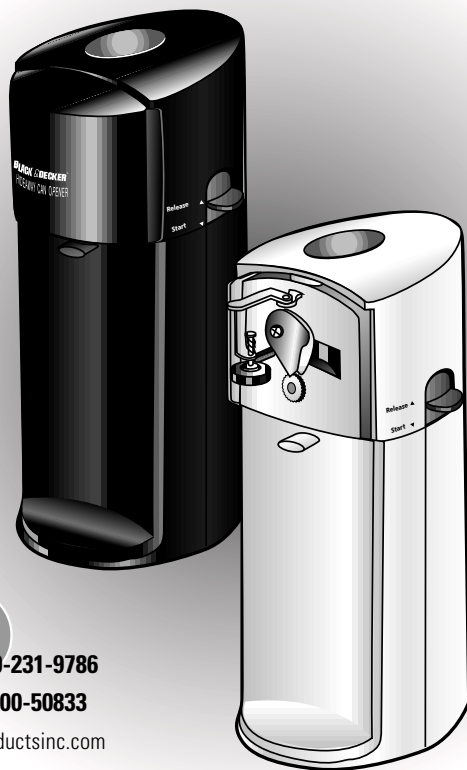

U.S.A./CANADA 1-800-231-9786

MEXICO 9-1-800-50833

<http://www.householdproductsinc.com>

MODELS/MODELOS/MODÈLES EC500W/EC500B

IMPORTANT SAFEGUARDS

When using electrical appliances, basic safety precautions should always be followed, including the following:

- **Please read all instructions.**
- To protect against risk of electrical shock, do not put can opener, cord, or plug in water or other liquid.
- Close supervision is necessary when any appliance is used by or near children.
- Turn unit off and unplug from outlet when not in use, before putting on or taking off parts, and before cleaning.
- Avoid contacting moving parts.
- Do not operate any appliance with a damaged cord or plug or after the appliance malfunctions or is dropped or damaged in any manner. Return the appliance to an authorized service facility for examination, repair, or electrical or mechanical adjustment.
- Keep the cord away from the Knife Sharpener and the path of the knife being sharpened to prevent fire or shock hazard.
- The use of attachments not recommended or sold by the appliance manufacturer may cause fire, electric shock, or injury.
- Do not use outdoors.
- Do not let cord hang over edge of table or counter or touch hot surfaces.
- Do not open pressurized (aerosol type) cans.
- Do not open cans of flammable liquids such as lighter fluids.
- Do not operate this appliance in the presence of explosive and/or flammable fumes.
- This appliance is intended for household use only and not for commercial or industrial use.

SAVE THESE INSTRUCTIONS

POLARIZED PLUG

This appliance has a polarized plug—one blade is wider than the other. To reduce the risk of electric shock, this plug will fit into a polarized outlet only one way. If the plug does not fit fully into the outlet, reverse it. If it still does not fit, contact a qualified electrician. Do not attempt to defeat this safety feature by modifying the plug in any way.

1. Door Release Button
2. Hideaway Door
3. Magnet
4. Power-Pierce Cutter
5. Can Opener Body
6. Cord Storage Area (Under Unit)
7. Lever
8. Knife Sharpener

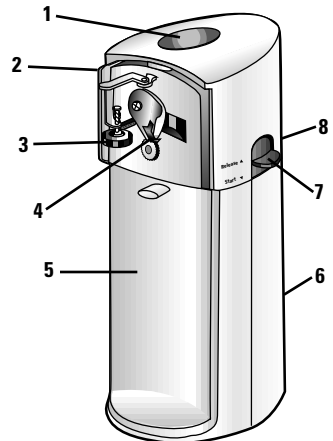

How To Use

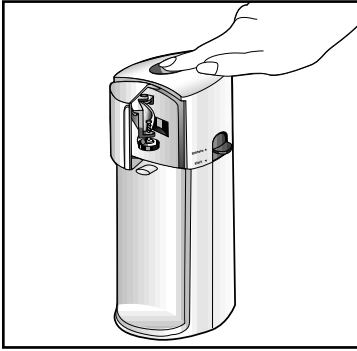

Figure A

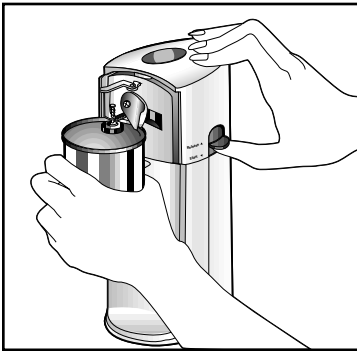

Figure B

1. Plug the cord into a standard, 120-volt electrical outlet.
2. Press the Door Release Button and the door will open. (Figure A)
3. Lift the Lever, tip the can on an angle so that the rim is under the metal post. (Figure B) Press the Lever down making sure the Cutter is inside the rim of the can. Because of the hands-free feature, it isn't necessary to hold the Lever down or to hold onto the can during cutting.

4. When the can is opened, the Can Opener will stop automatically. To remove the can, tilt it slightly away from the unit with one hand and raise the lever with the other.

5. You may push excess cord back into the unit and "nest" the plug in the niche under the unit for convenient storage.

CAN OPENING TIPS

- This Can Opener should not be used to open cans that are designed to be opened by another method, such as a pull tab, peel-off foil seal, or rolling key. This Can Opener will not open rimless cans.

• If there is a dent in the rim of the can, open the other end or start the cutting action just beyond the dent. Cans with heavy seams, uneven rims or odd shapes may cause the Can Opener to stall. If this occurs, turn the can slightly by hand to aid the cutting action.

KNIFE SHARPENING TIPS

- Clean and dry knives before sharpening.
- Do not attempt to sharpen serrated blades, as this will smooth their edges. Do not attempt to sharpen scissors.

USING THE KNIFE SHARPENER

1. The slot in the Sharpener is slanted at an angle for left and right-hand use.
2. Insert the knife into the slot and carefully pull the blade through and slightly up towards you. Repeat until you achieve desired sharpness. (Figure C)

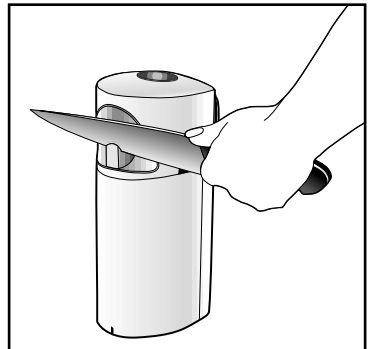

Figure C

CLEANING YOUR CAN OPENER

1. Before cleaning any part of the Can Opener, unplug the cord from the electrical outlet. Wipe clean with a damp cloth or sponge.
2. Be sure to dry the unit thoroughly before next use.

Need Help?

SERVICE OR REPAIR

Service, if necessary, must be performed by a Black & Decker Company-Owned or Authorized Household Appliance Service Center. The Service Center nearest you can be found in the yellow pages of your phone book under "Appliances-Small-Repairing" or you may call the toll-free "800" number on the cover of this manual to ask for the nearest location.

If mailing or shipping your appliance, pack it carefully in a sturdy carton with enough packing material to prevent damage. Include a note describing the problem to our Service Center and be sure to give your return address. We also suggest that you insure the package for your protection.

*  **BLACK & DECKER** is a trademark of The Black & Decker Corporation, Towson, Maryland, USA

FULL ONE-YEAR WARRANTY

Household Products, Inc. warrants this product against any defects that are due to faulty material or workmanship for a one-year period after the original date of consumer purchase or receipt as a gift. This warranty does not include damage to the product resulting from accident or misuse. If the product should become defective within the warranty period, we will repair it or elect to replace it free of charge. We will return your product, transportation charges prepaid, provided it is delivered prepaid to any Black & Decker Company-Owned or Authorized Household Appliance Service Center.

This warranty gives you specific legal rights and you may also have other rights which vary from state to state or province to province. Answers to any questions regarding warranty or service locations may be obtained by calling Consumer Assistance and Information toll free: 1-800-231-9786.

INSTRUCCIONES DE SEGURIDAD

Cuando se usan aparatos electrónicos, para reducir el riesgo de incendio, choque eléctrico, y/o lesiones personales, deben tomarse algunas precauciones incluyendo las siguientes:

- **Por favor lea todas las instrucciones.**
- Para evitar el riesgo de un choque eléctrico, no sumerja el abrelatas, el cable, ni el enchufe en agua o cualquier otro líquido.
- La supervisión de un adulto es necesaria cuando el aparato sea usado cerca de o por un niño.
- Desconecte la unidad cuando no esté en uso, cuando le quite o le ponga partes, o cuando la limpie.
- Evite el contacto con las partes en movimiento.
- No opere ningún aparato eléctrico si el cable y/o el enchufe han sido dañados. Si el aparato no funciona o ha sufrido algún daño, devuélvalo a un centro de servicio autorizado para que lo examinen, reparen o ajusten.
- Para evitar el riesgo de incendio o de un choque eléctrico mantenga el cable alejado del afilador de cuchillos.
- El uso de accesorios no recomendados por el fabricante del aparato puede causar incendio, choque eléctrico o lesiones personales.
- No use a la intemperie.
- No permita que el cable cuelgue de la orilla de la mesa o del mostrador o tenga contacto con superficies calientes.
- No abra latas presurizadas.
- No abra latas inflamables tales como las de los líquidos encendedores.
- No opere ningún aparato eléctrico en presencia de gases explosivos y/o inflamables.
- Este producto ha sido diseñado solamente para uso doméstico y no para uso industrial o comercial

CONSERVE ESTAS INSTRUCCIONES

ENCHUFE POLARIZADO

Se emplean enchufes polarizados (con un contacto más ancho que el otro) para reducir los riesgos de choque eléctrico. Cuando el cable tiene este tipo de enchufe, se ajusta únicamente a un contacto polarizado. Si el enchufe no se ajusta en su contacto,

1. Botón para abrir la puerta
2. Puerta
3. Magneto
4. Cuchilla de fuerza
5. Base
6. Espacio para guardar el cable (Debajo de la unidad)
7. Palanca
8. Afilador de cuchillos

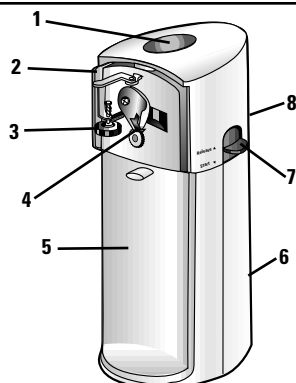

inviértalo. Si aún así no se ajusta, busque la ayuda de un electricista calificado para que instale un contacto polarizado apropiado. Por ningún punto trate de modificar o hacerle cambios al enchufe.

Como usar

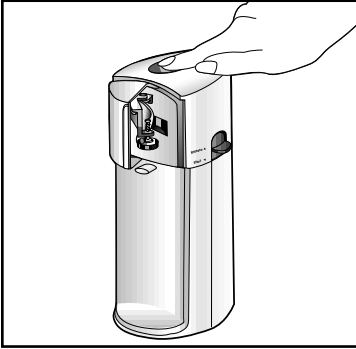

Ilus. A

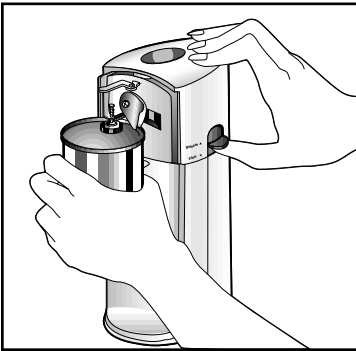

Ilus. B

1. Enchufe el cable en un tomacorriente estándar de 120-voltios.
2. Oprima el botón para abrir la puerta. (Ilus.A)
3. Levante la palanca, incline la lata a un ángulo para que el borde de la lata quede debajo del soporte. (Ilus. B) Baje la palanca y asegúrese de que la cuchilla esté dentro del borde de la lata. No es necesario sujetar las latas mientras las abre a menos que sean muy altas o pesadas.
4. Cuando la lata está abierta, el abrelatas para automáticamente. Para retirar la lata inclínela con una mano y levante la palanca con la otra.
5. Guarde el cable y el enchufe dentro de la unidad.

CONSEJOS PARA ABRIR LATAS

- No utilice este abrelatas para abrir latas que han sido diseñadas para ser abiertas de otra forma. Este abrelatas no abre latas sin bordes.
- Si el borde de la lata tiene un golpe, inviértala. Cuando los bordes están golpeados o cuando son muy altos, a veces es necesario guiar la lata con la mano.

CONSEJOS PARA AFILAR CUCHILLOS

- Limpie y seque los cuchillos antes de afilar.
- No utilice para afilar cuchillos de sierra ni tijeras.

PARA USAR EL AFILADOR DE CUCHILLOS

1. Coloque el abrelatas de lado. La abertura en el afilador está a un ángulo para facilitar la tarea de afilar.
2. Coloque la cuchilla en la abertura y afile hasta obtener el resultado deseado. (Ilus. C)

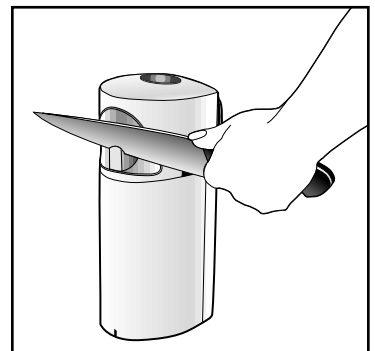

Ilus. C

PARA LIMPIAR EL ABRELATAS

1. Desconecte antes de limpiar cualquier parte del abrelatas. Use un paño humedecido.
2. Asegúrese de que la unidad esté completamente seca antes de operar.

¿Necesita ayuda?

SERVICIO O REPARACIONES

Si necesita ayuda, acuda a un centro de servicio autorizado o a uno de productos electrodomésticos de Black & Decker. Puede encontrar un centro cercano a ud. buscando en las páginas amarillas de la guía telefónica bajo, "Appliances-Small-Repairing" (pequeñas reparaciones de aparatos), o consulte el folleto incluido. También puede llamar al número "800" apropiado, que aparece en la cubierta de este manual. Si envía por correo la unidad, empáquela con cuidado dentro de su caja original o una suficientemente fuerte para evitar cualquier daño. Le agradeceremos que incluya una nota para nuestro centro de servicio describiendo el problema. No se olvide de anotar su dirección y número telefónico. Para su propia protección le sugerimos enviar el paquete asegurado.

*  **BLACK & DECKER**® es una marca registrada de *The Black & Decker Corporation*, Towson, Maryland, E.U.

UN AÑO COMPLETO DE GARANTIA

Household Products, Inc. garantiza este producto contra cualquier defecto originado por fallas en los materiales o en la mano de obra por un período de un año a partir de la fecha original de compra. Esta garantía no incluye daños al producto ocasionados por accidentes, mal uso o reparaciones por talleres no autorizadas por Black & Decker. Si el producto resulta con defectos dentro del período de garantía lo repararemos o reemplazaremos de ser necesario, sin cargo alguno. Para que esta garantía sea válida debe presentar el producto con su recibo de compra y/o la tarjeta de registro correspondiente. Esta garantía le otorga derechos específicos, y usted podría tener otros que pueden variar en su país. Si tiene alguna pregunta, comuníquese con una sucursal o centro de servicio Black & Decker más cercano.

Nota: Solamente en México, esta garantía incluye los gastos de transportación que se originen dentro de nuestra red de servicio.

IMPORTANTES MISES EN GARDE

Lorsqu'on utilise un appareil électrique, il faut toujours respecter certaines règles de sécurité fondamentales, notamment les suivantes.

■ Lire toutes les directives.

- Afin d'éviter les risques de secousses électriques, ne pas immerger l'ouvre-boîte, le cordon ni la fiche.
- Exercer une étroite surveillance lorsqu'on utilise un appareil près d'un enfant ou lorsque celui-ci utilise un appareil.
- Mettre l'appareil hors tension et le débrancher lorsqu'il ne set pas ou avant d'en remplacer des accessoires et de le nettoyer.
- Éviter de toucher aux pièces en mouvement.
- Ne pas utiliser un appareil dont la fiche ou le cordon est abîmé, qui présente un problème de fonctionnement, qui est tombé par terre ou qui est endommagé. Le rapporter au centre de service autorisé de la région pour le faire examiner, réparer ou régler.
- Éloigner le cordon de l'affûte-couteau et du couteau à affûter afin de prévenir les risques d'incendie ou de secousses électriques.
- L'utilisation d'accessoires non recommandés ni vendus par le fabricant présente des risques d'incendies, de secousses électriques ou de blessures.
- Ne pas utiliser à l'extérieur.
- Ne pas laisser pendre le cordon d'une table ou d'un comptoir, ni le laisser entrer en contact avec une surface chaude.
- Ne pas se servir de l'appareil pour ouvrir une boîte dont le contenu est sous pression (comme un aérosol).
- Ne pas s'en servir pour ouvrir une boîte renfermant des liquides inflammables (comme de l'essence à briquet).
- Ne pas utiliser l'appareil lorsque l'air est vicié par des vapeurs explosives ou inflammables.
- L'appareil est conçu pour une utilisation domestique seulement et non pour une utilisation commerciale ou industrielle.

CONSERVER CES MESURES.

FICHE POLARISÉE

L'appareil est muni d'une fiche polarisée (une lame plus large que l'autre). Afin de réduire les risques de secousses électriques, ce genre de fiche n'entre que d'une façon dans une prise polarisée, par mesure de sécurité. Lorsqu'on ne peut insérer la fiche à fond dans la

prise, il faut tenter de le faire après avoir inversé les lames de côté. Si la fiche n'entre toujours pas dans la prise, il faut communiquer avec un électricien certifié. Il ne faut pas neutraliser ce dispositif de sécurité.

1. Bouton de dégagement de la porte
2. Porte
3. Aimant
4. Couteau perceur
5. Corps de l'ouvre-boîte
6. Espace de rangement du cordon (sous l'appareil)
7. Levier
8. Affûte-couteau

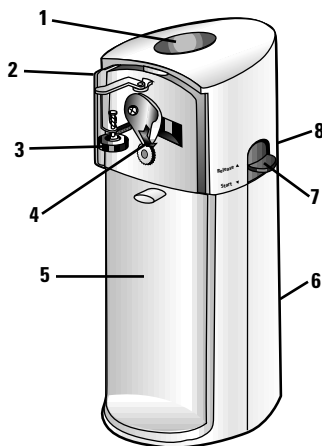

Utilisation

1. Brancher le cordon dans une prise standard de 120 volts.
2. Enfoncer le bouton de dégagement de la porte et celle-ci s'ouvre (fig. A).
3. Soulever le levier de perçage. Incliner la boîte de sorte que le rebord se trouve sous la tige métallique (fig. B). Abaisser le levier jusqu'à ce que le couteau perceur se trouve à l'intérieur du rebord de la boîte. Il n'est pas nécessaire de soutenir les boîtes ni de maintenir le levier abaissé pendant le perçage en raison de la fonction «mains libres» de l'appareil.
4. L'ouvre-boîte s'arrête automatiquement lorsque la boîte est ouverte. Pour retirer la boîte, l'incliner légèrement en l'éloignant de l'appareil à l'aide d'une main et soulever le levier de l'autre. Enlever le couvercle coupé qui se trouve sur l'aimant et le jeter.
5. Le surplus de cordon peut être rangé et la fiche peut être insérée dans l'espace prévu à cet effet, pour un rangement des plus pratiques.

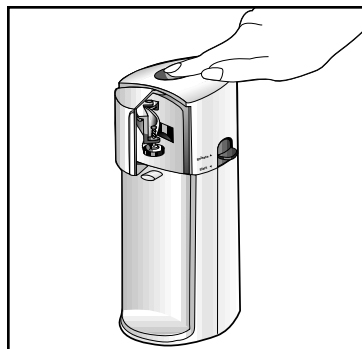

fig. A

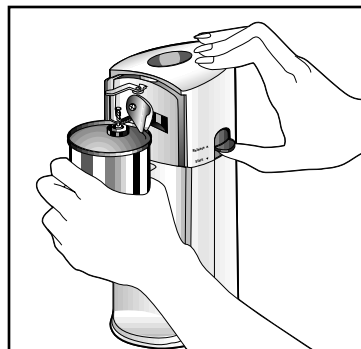

fig. B

CONSEILS PRATIQUES RELATIFS AU PERÇAGE

- Il ne faut pas utiliser l'ouvre-boîte pour ouvrir des boîtes dotées d'autres systèmes d'ouverture (languette à soulever, sceau en aluminium à décoller ou clé). L'ouvre-boîte n'ouvre pas les boîtes sans rebord.
- Lorsque le rebord de la boîte est bosselé ou irrégulier, ouvrir la boîte du côté opposé à la bosse ou commencer la coupe juste après la bosselure. Les boîtes dont le rebord est large, inégal ou de forme irrégulière, peuvent faire caler l'appareil. Dans ce cas, tourner légèrement la boîte à la main afin d'en faciliter la coupe.

CONSEILS PRATIQUES RELATIFS À L'AFFÛTAGE DE COUTEAUX

- Nettoyer et assécher les couteaux avant de les affûter.
- Ne pas tenter d'affûter des lames en dents de scie car cela risque de les déformer. Ne pas affûter de ciseaux.

UTILISATION DE L'AFFÛTE-COUTEAU

1. La fente de l'affûte-couteau est inclinée afin d'en faciliter l'utilisation pour les droitiers ou les gauchers.
2. Insérer le couteau dans la fente et le tirer délicatement vers soi à travers la fente et vers le haut. Répéter jusqu'à l'obtention de l'affûtage voulu (fig. C).

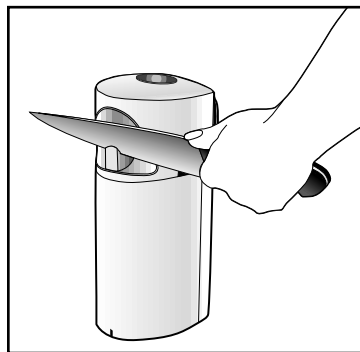

fig. C

ENTRETIEN ET NETTOYAGE

1. Avant de nettoyer toute composante de l'ouvre-boîte, débrancher l'appareil. L'essuyer pour le nettoyer à l'aide d'un chiffon ou d'une éponge humide.
2. S'assurer que l'appareil est bien asséché avant la prochaine utilisation.

Besoin d'aide?

SERVICE OU RÉPARATION

Confier l'entretien de l'appareil, le cas échéant, à un centre de service Black & Decker ou à un atelier d'entretien autorisé. L'adresse du centre de service de la région se trouve à la rubrique «Appareils électroménagers - Petits - Réparations» des Pages jaunes. On peut également composer sans frais le numéro approprié qui se trouve sur la couverture du présent guide.

Lorsqu'on doit expédier l'appareil par la poste ou par messagerie, l'emballer soigneusement dans un emballage robuste avec suffisamment de matériau d'emballage afin d'éviter les dommages. Inclure une note décrivant le problème à l'attention du personnel du centre de service et ne pas oublier d'indiquer l'adresse de retour. Il est également conseillé d'assurer le colis.

On peut se procurer des pièces de rechange et des accessoires dans les centres de service Black & Decker.

*  **BLACK & DECKER** est une marque de commerce de la société *The Black & Decker Corporation*, Towson, Maryland, É.-U.

GARANTIE COMPLÈTE DE UN AN

Household Products, Inc. garantit ce produit pour un an à compter de la date d'achat ou de réception en cadeau, contre tout vice de matière ou de fabrication. La garantie ne couvre pas les dommages causés par un accident ou une mauvaise utilisation. Advenant le fonctionnement irrégulier du produit dans les délais prescrits, il sera réparé ou remplacé, à notre gré, sans frais. Le produit sera retourné, port payé, s'il a été envoyé port payé, à un centre de service autorisé Black & Decker.

Les modalités de la présente garantie donnent des droits légaux spécifiques. L'utilisateur peut également se prévaloir d'autres droits selon l'état ou la province qu'il habite. Adresser toute question relative à la garantie et au service en communiquant sans frais avec le service à la clientèle au numéro suivant : 1 (800) 231-9786.



Listed by Underwriters Laboratories, Inc.
Copyright ©1996-1998 Household Products, Inc.
Pub. No. 168633-41-RV01
Printed in China

Enlistado por Underwriters Laboratories, Inc.
Impreso en la República Popular China

Certifié par l'organisme américain *Underwriters Laboratories, Inc.*
Imprimé en République populaire de Chine