

Este producto puede variar ligeramente del que aparece ilustrado.

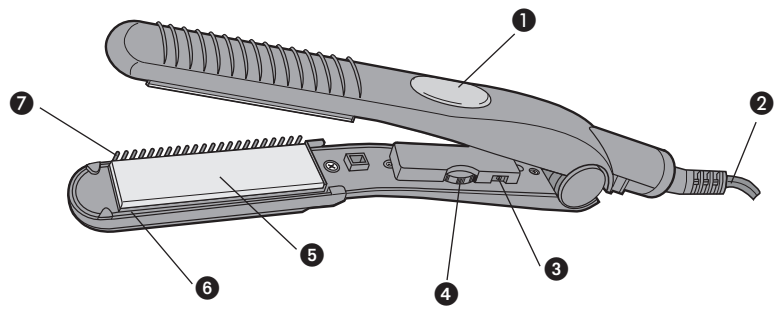

1. Luz indicadora de funcionamiento
 2. Cable giratorio a prueba de enredarse
 3. Interruptor de encendido/apagado
 4. Selector de temperatura
 5. Placas cerámicas de alisar
 6. Guía acanalada
 - † 7. Dientes removibles (No. de pieza 064-0327-4)
- † Reemplazable por el consumidor

Como usar

Este aparato es para uso doméstico y puede ser enchufado en cualquier toma de corriente alterna.

INICIO

Importante: Para verificación de la garantía, por favor no retire la etiqueta del cable eléctrico.

Importante: Durante los primeros minutos de funcionamiento, este aparato podría emitir humo al igual que un ligero olor. Esto es normal y se disipará rápidamente.

- Evite que las superficies calientes entren en contacto con la piel. No toque las placas de alisar con las puntas de los dedos.
- Para el cabello más corto, coloque un peine entre el cuero cabelludo y la plancha a fin de evitar las quemaduras.
- Ensaye primero con una pequeña sección de cabello para determinar la temperatura apropiada para su tipo de cabello.

NIVELES DE TEMPERATURA

Tipo de cabello	Nivel de temperatura
Cabello muy grueso y resistente	(Alta) 400 °F
Cabello grueso, abundante y difícil de alisar	(Media/Alta) 350 °F
Cabello normal y en buenas condiciones	(Media) 300 °F/250 °F
Cabello fino, delicado o teñido	(Baja) 200 °F

Advertencia: Tenga mucho cuidado al usar la plancha de alisar ya que las placas se calientan mucho en las temperaturas más altas.

PARA ESTILIZAR

Para estilizar, el cabello debe estar limpio y seco. Se pueden utilizar productos para estilizar y alisar con esta plancha.

1. Coloque la plancha sobre una superficie plana y suave, conéctela y enciéndala. La plancha contiene un calefactor de cerámica y por lo tanto se calienta inmediatamente.
2. Separe el cabello en secciones de media pulgada de grosor y dos pulgadas y media de ancho.
3. Coloque el cabello entre las placas de la plancha y cierre las placas, presionándolas firmemente.
4. Sujete la plancha durante unos segundos y deslícela a lo largo del pelo, manteniendo un poco de tensión.
5. Luego, suelte la presión del mango y deje que el pelo se deslice.

ACCESORIO DESMONTABLE DE DIENTES DE GUÍA

Esta guía permite separar y guiar los trozos de cabello a través de las placas calefactoras.

Retiro:

1. Apague la plancha y permita que se enfríe completamente.

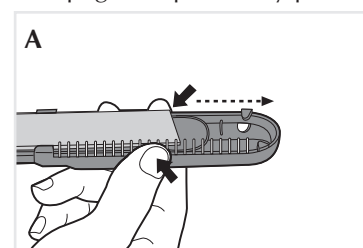

2. Sujete los dientes como se muestra (A). Sujete el accesorio por los lados con el dedo pulgar y el índice, y retírelo de la plancha deslizándolo.

Colocación:

Asegúrese de que la plancha esté fría y desconectada.
Alinee el accesorio con la guía acanalada y deslícelo a lo largo de la misma hasta el final.
Conecte la plancha y enciéndala.

Cuidado y limpieza

Este aparato no contiene piezas reemplazables por el consumidor. Para servicio, por favor acuda a personal de asistencia calificado.

LIMPIEZA

1. Desconecte la plancha de alisar y permita que se enfríe. Sólo debe limpiarse cuando está fría.
2. Use un paño suave, ligeramente húmedo para limpiar el mango del aparato. No permita que entre agua o cualquier otro líquido en el mango.
3. Si se acumulan productos para el cabello, lave las placas con un jabón suave y no abrasivo, o use un líquido limpiador de planchas alisadoras y séquelo con un paño suave.

ALMACENAMIENTO

- Desconecte el aparato, permita que se enfríe y guárdelo en un lugar limpio y seco.
- Guárdelo con el cable enrollado holgadamente.
- No enrolle el cable alrededor del aparato, ya que podría gastarse prematuramente y romperse.
- No ejerza presión sobre el cable en la unión de éste con el mango, ya que podría desgastarse y romperse.
- Jamás cuelgue el aparato del cable.

Product may vary slightly from what is illustrated.

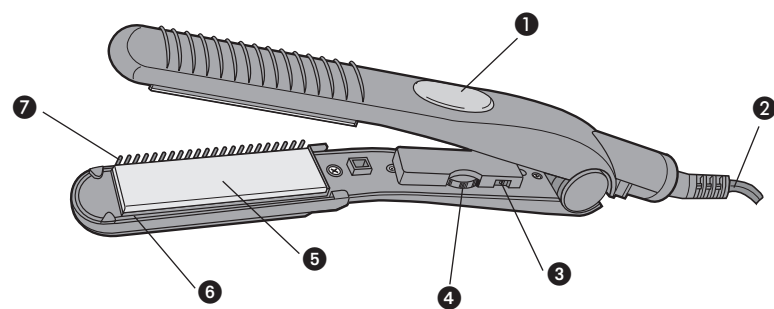

1. Power Indicator Light
 2. Tangle-free swivel cord
 3. On/Off switch
 4. Temperature dial
 5. Ceramic heating plates
 6. Grooved track
 - † 7. Removable guide teeth (Part #064-0327-4)
- † Consumer replaceable

How to Use

This appliance is for household use and may be plugged into any AC electrical outlet.

GETTING STARTED

Important: For warranty verification, please do not remove line cord sticker.

Important: During the first few minutes of initial use, you may notice smoke and a slight odor. This is normal and will quickly disappear.

- Keep heated surfaces away from contact with all skin areas. Do not touch straightening/pressing plates with fingertips.
- For shorter hair, place a thin plastic comb between scalp and iron to avoid touching scalp.
- Test small section of hair to determine correct heat setting for type of hair.

HEAT SETTINGS

Hair Type	Temperature Setting
Very coarse, highly resistant	(High) 400°F
Thick, dense, hard to straighten	(Medium/High) 350°F
Normal, in good condition	(Medium) 300°F/250°F
Very fine, fragile, light colored	(Low) 200 °F

Warning: Be very careful when using your straightening iron as the plates get very hot in the higher temperature settings.

STYLING

For styling, hair should be clean and dry. Styling or straightening products can be used with this iron.

1. Rest the iron on a smooth, flat surface, plug in and turn on. This iron contains a ceramic heater and heats up instantly.
2. Work with hair sections that are no more than 2-1/2" wide and 1/2" thick.
3. Place hair between the hot plates and press down firmly.
4. Hold in place for a few seconds and pull through hair, maintaining some tension.
5. Release pressure from handle and allow hair to slip out.

REMOVABLE GUIDE TEETH ATTACHMENT

Use to separate and guide hair strands through the heating plates.

To remove:

1. Turn off unit and let it cool completely.

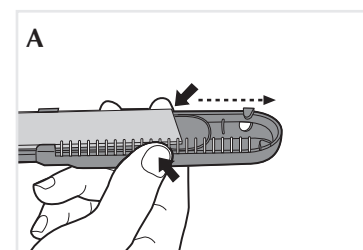

2. Grasp teeth as shown (A). Using your thumb and forefinger, hold sides of the attachment, and slide off the end of the iron.

To attach:

Be sure the iron is cool and unplugged.

Align the attachment with the grooved track and slide it along the track as far as it will go.
Plug the iron in and turn on.

Care and Cleaning

This product contains no user serviceable parts. Refer service to qualified service personnel.

CLEANING

1. Unplug straightening iron and let it cool. Iron must be cleaned only when cold.
2. Use a soft, slightly damp cloth to wipe the handle. Do not allow water or any other liquid to go into the handle.
3. If product build-up occurs clean the plates with a non-abrasive mild soap or use liquid straightening iron cleaner and wipe clean with a soft cloth.

STORING

- Unplug appliance, let it cool and store in a clean, dry place.
- Store the cord loosely coiled.
- Never wrap the cord around unit; this could cause the cord to wear prematurely and break.
- Do not put any stress on cord where it enters the handle, as it could cause cord to fray and possibly break.
- Never hang unit by the power cord.

