

## INSTRUCCIONES DE SEGURIDAD

Cuando esté usando aparatos eléctricos, debe seguir siempre medidas básicas de seguridad, incluyendo las siguientes:

1. Use el ventilador únicamente para los fines descritos en este manual de instrucción.
2. Para protegerse contra descargas eléctricas, no sumerja la unidad, enchufe o cordón en agua o rocíe con cualquier líquido.
3. Supervise cuidadosamente su manejo cuando este aparato esté siendo usado por o cerca de niños.
4. Desenchúfelo cuando no esté en uso, cuando mueva el ventilador de un lado o otro, antes de poner o sacar partes o antes de limpiarlo.
5. Nunca introduzca los dedos, lápices o cualquier otro objeto a través de la parrilla cuando el ventilador esté funcionando.
6. Desconecte el ventilador antes de limpiarlo.
7. Asegúrese de enganchar el ventilador en una superficie sólida.
8. No use el ventilador en la ventana. La lluvia podría causar un peligro eléctrico.
9. No lo haga funcionar en presencia de explosivos y/o gases inflamables.
10. No coloque el ventilador o cualquier otra parte cerca de llamas, utensilios de cocina u otros artefactos calientes.
11. No haga funcionar ningún artefacto con el cordón o el enchufe dañado, después de mal funcionamiento del artefacto o si se ha caído o dañado de cualquier manera.
12. No deje que el cordón cuelgue sobre el filo de la mesa o mostrador o que toque superficies calientes.
13. Para desconectarlo, empuñe el enchufe y retírelo del tomacorriente. No tire del cordón.
14. Úselo siempre en superficies secas y planas.
15. Este producto es solamente para uso doméstico y no para uso comercial o industrial.
16. No use el ventilador cerca de cortinas, plantas, tratamientos para ventanas, etc.

**ADVERTENCIA: Para reducir el riesgo de incendios o descargas eléctricas, no use este ventilador con ningún dispositivo para control de velocidad.**

## CONSERVE ESTAS INSTRUCCIONES

### ENCHUFE POLARIZADO

Este artefacto tiene un enchufe polarizado (una hoja es más ancha que la otra). Como medida de seguridad, este enchufe sólo debe usarse en un tomacorriente polarizado en un solo sentido. Si no entrara en el tomacorriente, invierta el enchufe y trate nuevamente. Si aún así no entrara, busque la ayuda de un electricista calificado. No intente anular este distintivo de seguridad.

### THREE YEAR LIMITED WARRANTY

This product is warranted to be free from defects in material and workmanship for a period of three years from the date of purchase.

**IMPORTANT:** This warranty does not cover damages resulting from accident, misuse or abuse, lack of reasonable care, the affixing of any unauthorized attachments, loss of parts, or subjecting the appliance to other than the specified voltage. (Read directions carefully.)

If a malfunction occurs, do not use the unit. Simply wrap the unit securely, and mail postage paid to:

SERVICE CENTER  
5980 MIAMI LAKES DRIVE; MIAMI LAKES, FL 33014

To insure prompt service, please include a letter indicating the specific reason for returning the unit. We will repair or replace it (at our option) at no charge to you. Please include \$10.00 (check or money order) to cover return postage and handling. California residents have the option of returning the defective unit to the original place of purchase, along with proof of purchase, within the warranty period for replacement.

If the warranty period has expired, or other terms of the warranty are not met, mail the unit to us as indicated above. A service charge will be made according to the repairs needed, and the unit will be returned to you C.O.D.

This warranty gives you specific legal rights, and you may also have other rights which vary from state to state, e.g., California. No other express warranty is given. Some states do not allow the exclusion or limitation of incidental or consequential damages, so the limitation or exclusion may not apply to you.

### SAVE THIS FOR YOUR RECORDS

### GARANTIA LIMITADA POR TRES AÑOS

Este producto lleva una garantía por defectos en material y manufactura por un período de tres años desde la fecha de compra.

**IMPORTANTE:** Esta garantía no cubre daños resultantes por accidentes, mal uso o abuso, falta de cuidado, el uso de cualquier otro aditamento no autorizado, pérdida de piezas o expuesto el artefacto a cualquier otro voltaje que el especificado. (Lea las instrucciones cuidadosamente.)

Si ocurriera un mal funcionamiento, no use la unidad. Simplemente, envuélvala bien asegurada y envíela por correo a:

SERVICE CENTER  
5980 MIAMI LAKES DRIVE; MIAMI LAKES, FL 33014

Para asegurar un pronto servicio, por favor incluya una carta indicando la razón por el retorno de la unidad. Nosotros la repararemos o reemplazaremos (a nuestra opción) sin cargo para usted. Por favor incluya \$10.00 (cheque o giro postal) para cubrir los gastos de franqueo. Los residentes de California tienen la opción de devolver la unidad defectuosa al lugar original de adquisición, conjuntamente con el comprobante de compra, dentro del período de la garantía.

Si la garantía ha expirado u otros términos no se ajustan a ella, envíenos la unidad como se indica arriba. Habrá un cargo por servicio de acuerdo a la reparación necesaria, y la unidad le será devuelta contra entrega de pago.

Esta garantía le da específicos derechos legales y usted también puede tener otros derechos, los cuales varían de estado a estado, por ejemplo, California. Ninguna otra garantía expresa es dada. Algunos estados no permiten la exclusión o limitación de daños casuales o sus consecuencias, por lo tanto la limitación o exclusión pueden no aplicar a usted.

### GUARDE PARA REFERENCIA

Printed in/Impreso en Hong Kong

## IMPORTANT SAFEGUARDS

When using electrical appliances, basic safety precautions should always be followed, including the following:

1. Use fan only for intended use, as described in instruction manual.
2. To protect against electrical shock, do not immerse unit, plug, or cord in water or spray with liquids.
3. Close supervision is necessary when any appliance is used by or near children.
4. Unplug from outlet when not in use, when moving fan from one location to another, before putting on or taking off parts, and before cleaning.
5. Never insert fingers, pencils or any other objects through the grille when fan is running.
6. Disconnect fan before cleaning.
7. Be sure fan is on a stable surface when operating to avoid chance of overturning.
8. Do not use fan in a window. Rain may cause an electrical hazard.
9. Do not operate in the presence of explosive and/or flammable fumes.
10. Do not place fan or any parts near an open flame, cooking or other heating appliances.
11. Do not operate any appliance with a damaged cord or plug, after the appliance malfunctions or has been dropped or damaged in any manner.
12. Do not let cord hang over edge of table or counter or touch hot surfaces.
13. To disconnect, grip plug and pull from wall outlet. Never yank on cord.
14. Always use on dry, level surface.
15. This product is intended for household use only and not for commercial or industrial use.
16. Do not use fan near curtains, plants, window treatments, etc.

**WARNING: To reduce the risk of fire or electrical shock, do not use this fan with any solid-state speed control device.**

## SAVE THESE INSTRUCTIONS

### POLARIZED PLUG

This appliance has a polarized plug (one blade is wider than the other). To reduce the risk of electric shock, this plug is intended to fit in a polarized outlet only one way. If the plug does not fit fully in the outlet, reverse the plug. If it still does not fit, contact a qualified electrician. Do not attempt to defeat this safety feature.

## 4" 2-SPEED DESK FAN

## VENTILADOR DE ESCRITORIO DE 4" CON 2 VELOCIDADES

## USE AND CARE BOOK

## MANUAL DE USO Y MANTENIMIENTO



## OPERATING INSTRUCTIONS/INSTRUCCIONES DE FUNCIONAMIENTO

PRODUCT MAY VARY SLIGHTLY FROM ILLUSTRATIONS/ESTE PRODUCTO PUEDE VARIAR LIGERAMENTE DE LAS ILUSTRACIONES

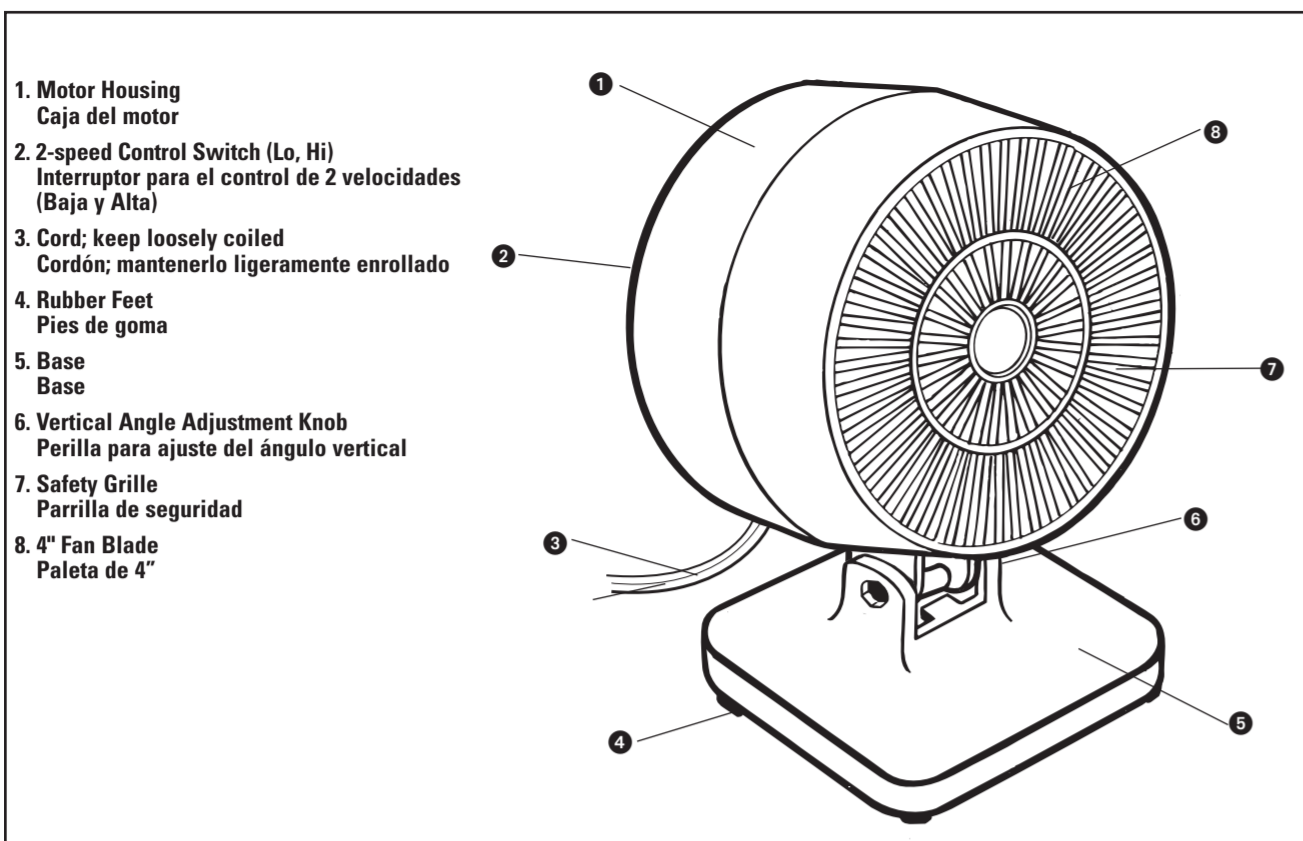

## ASSEMBLY DIAGRAM/DIAGRAMA DEL ENSAMBLAJE

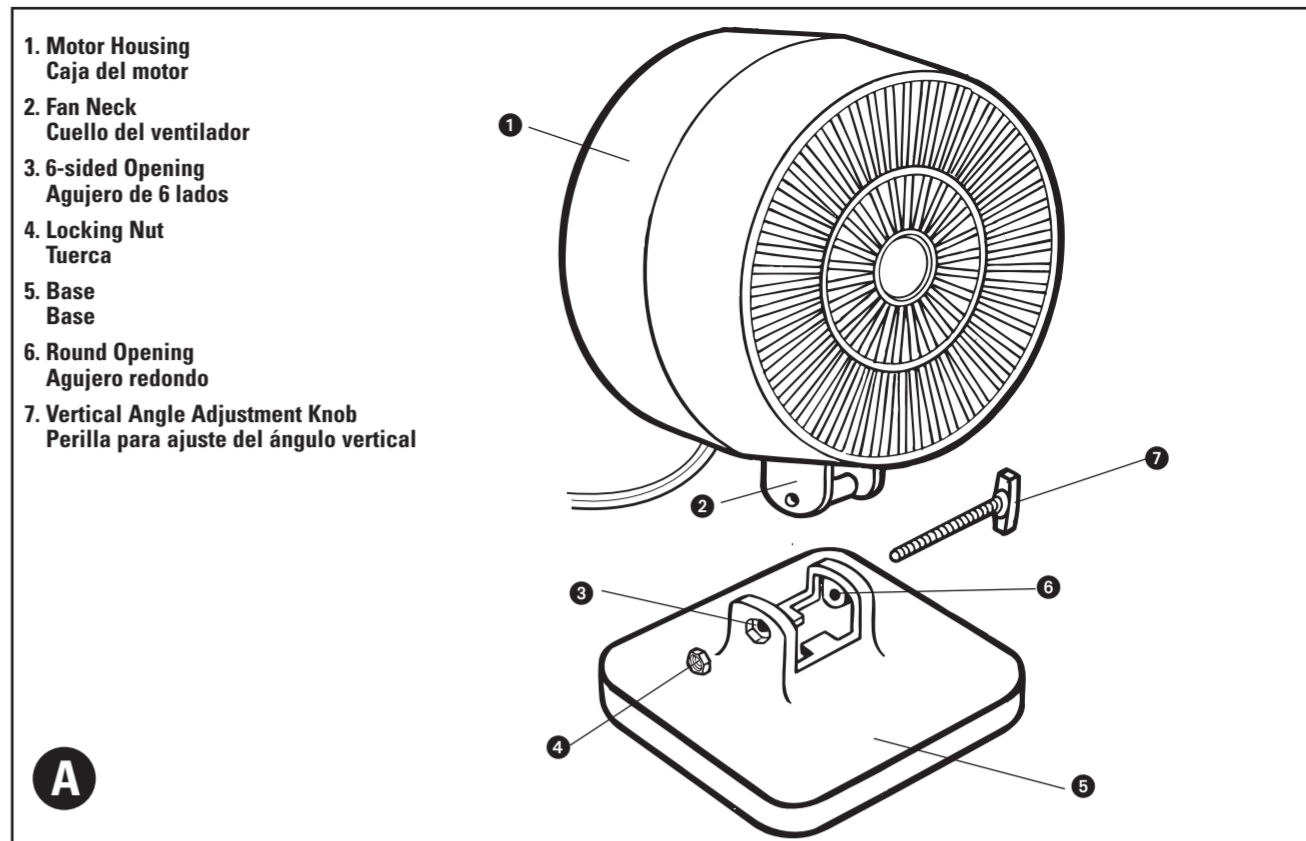

## HOW TO USE

This appliance is for household use and may be plugged into any 120V AC electrical outlet (ordinary household current.) Do not use any other electrical outlet.

### IMPORTANT:

During the first few minutes of initial use, you may notice a slight odor. This is normal and will quickly disappear.

### LINE CORD SAFETY TIPS

1. Never pull or yank on cord or the appliance.
2. To insert plug, grasp it firmly and guide it into outlet.
3. To disconnect appliance, grasp plug and remove it from outlet.
4. Before each use, inspect the line cord for cuts and/or abrasion marks. If any are found, this indicates that the appliance should be serviced and the line cord replaced. Please return it to our Service Department or to an authorized service representative.
5. Never wrap the cord tightly around the appliance, as this could place undue stress on the cord where it enters the appliance and cause it to fray and break.

**DO NOT OPERATE APPLIANCE IF THE LINE CORD SHOWS ANY DAMAGE, OR IF APPLIANCE WORKS INTERMITTENTLY OR STOPS WORKING ENTIRELY.**

### ASSEMBLY INSTRUCTIONS

1. Remove vertical angle adjustment knob.
2. Insert the fan neck into the base.
3. Insert vertical angle adjustment knob through the round hole in base and fan neck. The vertical angle adjustment knob must go through on the side with the round opening.
4. Place the locking nut on the vertical angle adjustment knob so that the nut fits firmly into the 6-sided (hexagonal) opening.
5. Tighten the vertical angle adjustment knob.

**NOTE:** Once the nut is in position in the 6-sided opening, it is not necessary to hold the nut while turning the vertical angle adjustment knob.

### OPERATING INSTRUCTIONS

1. Place the fan on a safe, flat surface where it cannot fall or be pulled by the cord.
2. Plug into electrical outlet.
3. Slide the control switch to the desired speed.
4. Control the direction of the airflow by pushing the fan back to tilt up, or by pushing it forward to tilt down.

## USER MAINTENANCE INSTRUCTIONS

This appliance requires little maintenance and contains no user serviceable parts. Do not try to fix it yourself. Refer it to qualified service personnel if servicing is needed.

Your fan is permanently lubricated and will not require additional lubrication for the life of the fan.

**TO CLEAN:** Before cleaning, turn fan off and unplug from electrical outlet. Wipe off excess dust with a lint-free cloth. To ensure adequate air circulation to the motor, keep vents located at the rear of the motor housing free from dust accumulation. A vacuum cleaner hose can be used to clean these vents. Do not submerge your fan in water or any other liquid. Do not allow any liquid to get into the fan or motor.

**TO STORE:** Make sure to clean the fan before storing. Retain the original packaging for the purpose of storing your fan. Always store fan in a dry place. Never store it while it is still plugged in. **Never wrap the cord tightly around the fan,** and do not put any stress on the cord where it enters the fan, as it could cause the cord to fray and break.

## COMO USAR

Este artefacto es para uso doméstico y puede ser enchufado en cualquier tomacorriente de 120 voltios (corriente ordinaria doméstica). No use ningún otro tomacorriente eléctrico.

### IMPORTANTE:

Durante los primeros minutos de su uso inicial, usted notará un ligero olor a quemado. Esto es normal y desaparecerá rápidamente.

### SUGERENCIAS PARA SEGURIDAD CON EL CORDON

1. Nunca hale o tire del cordón o del artefacto.
2. Para introducir el enchufe, sujételo firmemente y guíelo hacia el tomacorriente.
3. Para desconectar el artefacto, sujete el enchufe y retírelo del tomacorriente.
4. Antes de cada uso, inspeccione el cordón si tiene cortes y/o raspaduras. Si algo fuera encontrado, esto indica que el artefacto deberá ser revisado y el cordón deberá ser reemplazado. Por favor, devuélvalo a nuestro Departamento de Servicio o a un representante de servicio autorizado.
5. Nunca enrolle el cordón ajustadamente alrededor del artefacto, ya que esto podría causar una presión excesiva en el cordón donde éste entra al artefacto y causar desgaste y rotura.

**NO HAGA FUNCIONAR EL ARTEFACTO SI EL CORDON MUESTRA CUALQUIER DAÑO, O SI EL ARTEFACTO FUNCIONA INTERMITENTEMENTE O DEJA DE FUNCIONAR COMPLETAMENTE.**

### INSTRUCCIONES PARA EL ENSAMBLAJE

1. Remueva la perilla para ajuste del ángulo vertical.
2. Coloque el cuello del ventilador en la base.
3. Coloque la perilla para ajuste del ángulo vertical a través de los agujeros redondos en la base y el cuello del ventilador. La perilla para ajuste del ángulo vertical debe introducirse por el lado donde se encuentra el agujero redondo.
4. Coloque la tuerca sobre la perilla para ajuste vertical de manera que la tuerca encaje firmemente en el agujero de 6 lados.
5. Ajuste la perilla para ángulo vertical.

**NOTA:** Una vez que la tuerca esté ubicada en el agujero de 6 lados no es necesario sostenerla mientras esté dándole vuelta a la perilla para ajuste del ángulo vertical.

### INSTRUCCIONES DE FUNCIONAMIENTO

1. Coloque el ventilador en una superficie segura y plana donde no pueda caerse o ser halado por el cordón.
2. Enchúfelo en un tomacorriente.
3. Deslice el interruptor para el control a la velocidad deseada.
4. Controle la dirección del flujo de aire empujando el ventilador hacia atrás para subirlo o hacia adelante para bajarlo.

## INSTRUCCIONES DE MANTENIMIENTO PARA EL USUARIO

Este artefacto requiere poco mantenimiento y no tiene piezas que puedan ser reparadas. No trate de repararlo usted mismo. Si necesita reparación remítalo a personas calificadas.

Su ventilador está permanentemente lubricado y no necesitará lubricación adicional durante la vida del ventilador.

**PARA LIMPIAR:** Antes de limpiarlo, apague el ventilador y desenchúfelo. Sacuda el exceso de polvo con un paño libre de pelusas. Para asegurar una adecuada circulación de aire al motor, mantenga los orificios ubicados en la parte de atrás del motor libre de acumulación de polvo. Una aspiradora puede ser usada para limpiar estos orificios. No sumerja su ventilador en agua o cualquier otro líquido. No deje que ningún líquido entre en el ventilador o motor.

**PARA GUARDAR:** Asegúrese de limpiar el ventilador antes de guardarlo. Guarde la envoltura original para guardar el ventilador. Siempre guárdelo en un lugar seco. Nunca lo guarde mientras esté enchufado. **Nunca enrolle el cordón ajustadamente en el ventilador** y no ponga presión sobre el cordón en la parte que entra en el ventilador ya que esto podría ocasionar que el cordón se desgaste y se rompa.