

PLEASE READ AND SAVE THIS USE AND CARE BOOK.

POR FAVOR LEA ESTE INSTRUCTIVO ANTES DE USAR EL PRODUCTO.

# Vacuum Cleaner Aspiradora



Accessories/Parts (USA/Canada)  
Accesorios/Partes (EE.UU./Canadá)  
1-800-738-0245

Consumer Assistance & Information  
in the US only  
Información y asistencia para el consumidor  
solamente en los Estados Unidos  
1-800-557-9463

**Model/Modelo V3000**

# IMPORTANT SAFETY INSTRUCTIONS

When using electrical appliances, basic safety precautions should always be followed, including the following:

- Read all instructions before using this appliance.

WARNING – To reduce the risk of fire, electric shock or injury:

- Do not leave appliance plugged in. Unplug from outlet when not in use and before servicing.
- Do not use outdoor or in wet surfaces.
- Do not allow to be used as a toy. Close attention is necessary when used by or near children.
- Use only as described in this manual. Use only manufacturer's recommended attachments.
- Do not use with damaged cord or plug. If appliance is not working as it should, has been dropped, damaged, left outdoors, or dropped into water, return it to a service center.
- Do not pull or carry by cord, use cord as a handle, close a door on cord, or pull cord around sharp edges or corners. Do not run appliance over cord. Keep cord away from heated surfaces.
- Do not unplug by pulling on cord. To unplug, grasp the plug, not the cord.
- Do not handle plug or appliance with wet hands.
- Do not put any object into openings. Do not use with any opening blocked; keep free of dust, lint, hair, and anything that may reduce air flow.
- Keep hair, loose clothing, fingers, and all parts of body away from openings and moving parts.
- Turn off all controls before unplugging.
- Use extra care when cleaning on stairs.
- Do not use to pick up flammable or combustible liquids, such as gasoline, or use in areas where they may be present.
- Do not pick up anything that is burning or smoking, such as cigarettes, matches, or hot ashes.
- Do not use without dust bag and/or filters in place.
- Hold plug when rewinding onto cord reel. Do not allow plug to whip when rewinding.

## POLARIZED PLUG (120V Models Only)

This appliance has a polarized plug (one blade is wider than the other). To reduce the risk of electric shock, this plug will fit in a polarized outlet only one way. If the plug does not fit fully in the outlet, reverse the plug. If it still does not fit, contact a qualified electrician. Do not modify the plug in any way.

**Note: If the power supply cord is damaged, it must be replaced by the manufacturer or its service agent or a similarly qualified person in order to avoid a hazard.**

## SAVE THESE INSTRUCTIONS.

Thank you for purchasing this Windmere® Vacuum Cleaner. Your new vacuum cleaner comes with two efficient filters that trap dust particles and dirt as you vacuum. The permanent dust bag is reusable so you will never have to buy costly disposable paper replacements.

**UNPACKING BOX CONTENTS**

After you unpack your unit, identify the following parts (A):

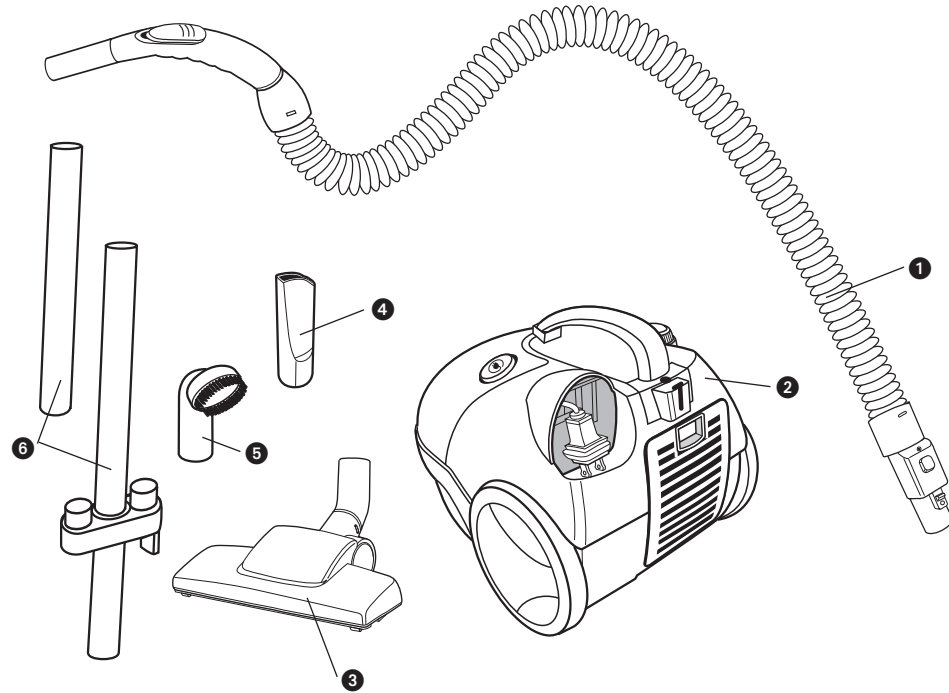

A

- 1. Flexible swivel hose
- 2. Vacuum canister
- 3. Sweeper
- 4. Crevice tool
- 5. Dusting brush
- 6. 2 extension metal tubes

Product may vary slightly from what is illustrated.

**GETTING FAMILIAR WITH YOUR UNIT**

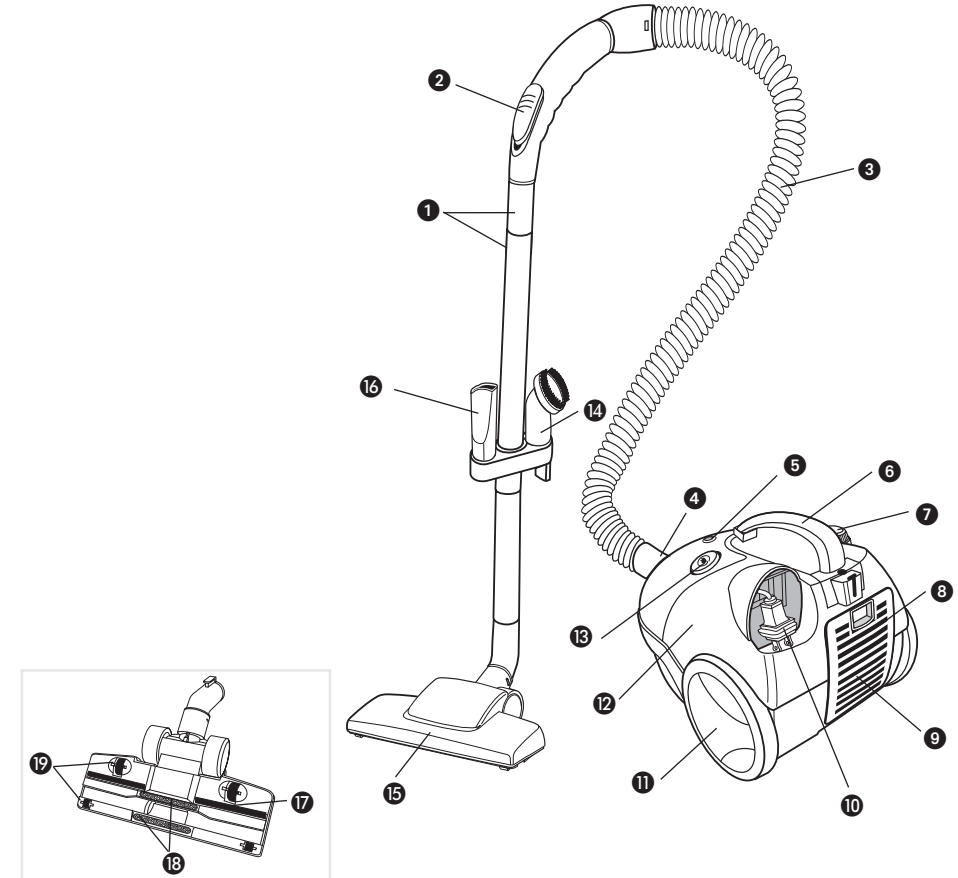

B

- † 1. Extension tubes  
Chrome tube (Part #V3000-01)  
Chrome tube with storage clip (Part #V3000-02)
- 2. Vacuum suction control
- † 3. Flexible swivel hose (Part #V3000-03)
- 4. Flexible swivel hose release switch
- 5. Dust bag "full" indicator
- 6. Carry handle (Part #V3000-04)
- 7. On/Off (I) push button
- † 8. Exhaust filter cover (Part #V3000-05)
- † 9. Exhaust filter (inside) (Part #V3000-06)
- 10. Retractable cord
- † 11. Large wheels (1 each) (Part #V3000-07)
- † 12. Motor 120V (not shown) (Part #V3000-08-120V)  
Motor 220V (not shown) (Part #V3000-08-220V)
- 13. Retractable cord push button
- † 14. Dusting brush (Part #V3000-09)
- † 15. Sweeper (Part #V3000-10)
- † 16. Crevice tool (Part #V3000-11)
- 17. Sweeping flaps
- 18. Lint strips
- 19. Wheels
- † Consumer replaceable

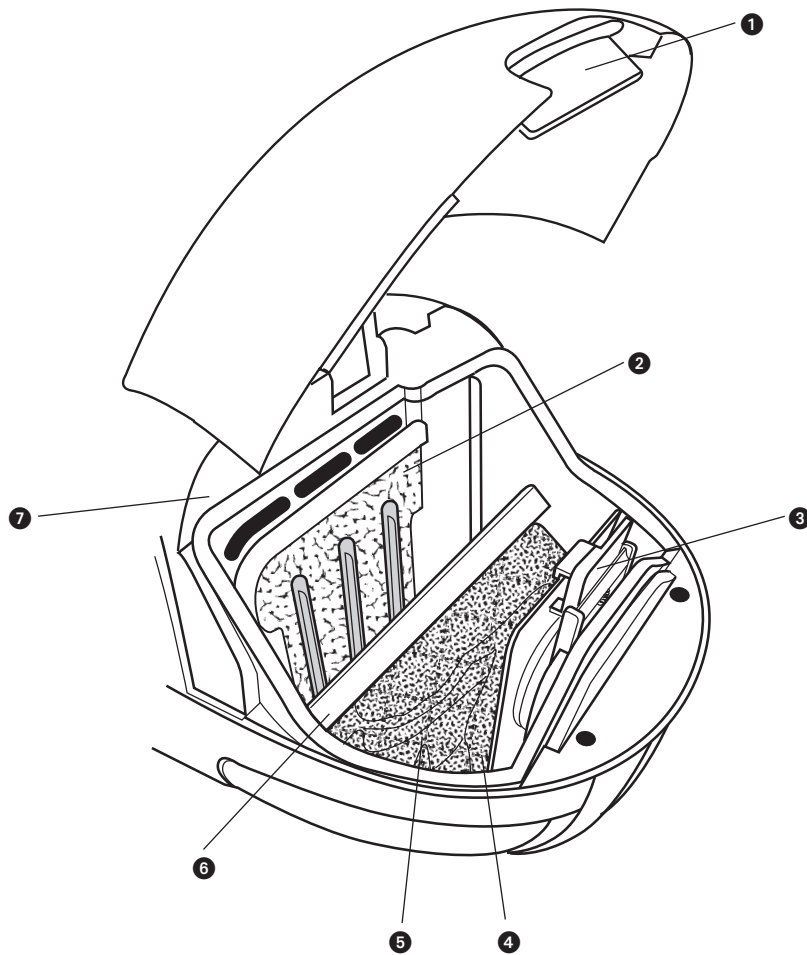

C

- 1. Lid release
  - † 2. Dust filter (Part #V3000-12)
  - 3. Dust bag latch
  - 4. Guides (not shown, bottom, near opening, inside bag compartment)
  - † 5. Permanent dust bag with dust bag collar (Part #V3000-13)
  - 6. Clip
  - 7. Dust bag compartment
- † Consumer replaceable

## ASSEMBLING/DISASSEMBLING YOUR VACUUM CLEANER

### Flexible Swivel Hose

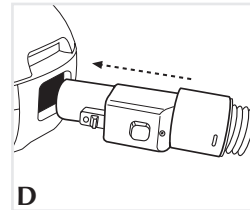

D

1. To connect hose, push connector end into the opening on the front of the vacuum canister until it clicks into place (D).

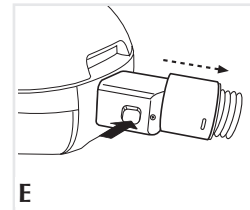

E

2. To remove, press the release button on the hose connector and pull out (E).

### Extension Tubes

1. To connect tubes, first connect the tube that has storage clip. Push end closest to the clip into sweeper.

**Tip:** Rotate tube until storage clip faces the back side of the tube. This will make it easier to store unit.

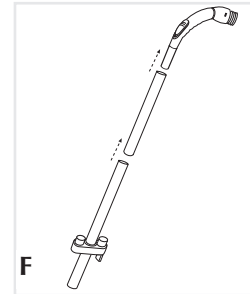

F

2. Connect the other tube by pushing in one end into the first tube and the other end into the thin end of flexible hose (F).

- Tip:** You might have to twist tube slightly for a firm fit.
3. To remove extension tubes, just pull out the ends of each tube.

## How to Use

This appliance is intended for household use. It is for indoor use only.

**Important:** The power cord has a yellow marking and a red marking to help you determine the maximum length to use. Up to the yellow mark is the recommended length. Never pull cord beyond the red marking.

1. Holding the power cord by the plug, pull out the required length and plug into a standard electric outlet

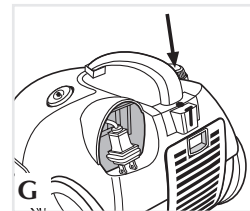

G

2. With your foot or hand, press the On/Off push button to start the vacuum cleaner (G).

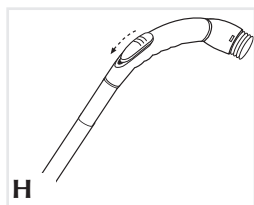

3. Adjust the suction power by sliding the vacuum suction control (H).

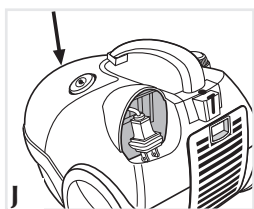

4. As you vacuum, check frequently the bag "full" indicator on the canister (J). It will change to red when the bag is full. To empty the permanent bag, see Emptying Permanent Bag in the Care and Cleaning section.

5. When finished vacuuming, press the On/Off push button to turn off the unit.

6. Unplug unit.

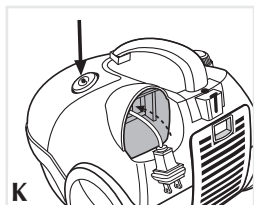

7. Press the retractable cord button with your foot or hand. The cord winds back into the unit (K).

**Caution:**

- The cord moves fast when retracting. Stand clear of the cord as it rewinds so it does not whip into you.
- To prevent cord from whipping when rewinding, hold plug when rewinding onto cord reel.

**USING CLEANING TOOLS**

**Dusting Brush and Crevice Tool**

- Use dusting brush to dust furniture, draperies, lamps and shelves.
- Use crevice tool for tight narrow spaces.

**Tip:** You can keep the crevice tool and the dusting brush in the storage clip for easy access.

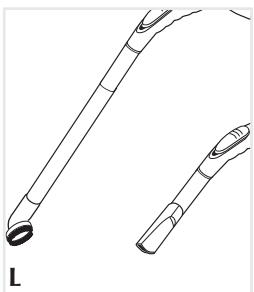

Both cleaning tools can be attached to either the end of the extension tube or the flexible hose (L).

**Care and Cleaning**

**Important:** Always turn off and unplug the unit before cleaning.

**CLEANING**

Note: To maintain maximum cleaning performance, empty the permanent dust bag and clean or replace the dust filter often and replace exhaust filter as needed.

**Emptying Permanent Dust Bag**

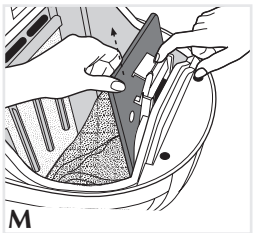

1. Press lid release to open dust bag compartment.
2. Press and hold bag latch.
3. Grasp dust bag collar and lift it up and out of canister (M).
4. Slide clip off and empty dust bag into trash.

**Cleaning Permanent Dust Bag**

1. Hand wash the dust bag with soap and water.
2. Hang it up to air dry thoroughly before replacing in the vacuum.

**To Reinstall Permanent Dust Bag**

1. Slide clip onto the dust bag.
2. Press and hold the bag latch open.
3. Insert the bag collar with arrow in the down position into the dust bag compartment. Place collar all the way down into the guides (N).

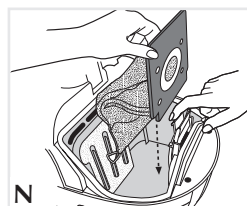

Note: Be sure collar is correctly placed into the guides in the bottom of the dust bag compartment. Fit the hole in the collar of the bag over the opening on the inside of the vacuum canister.

4. Release the bag latch.
5. Latch locks on top of collar to secure dust bag in place.
6. Close the canister lid.

**Dust Filter**

The dust filter is located in the back of the dust bag compartment.

**To clean or replace dust filter:**

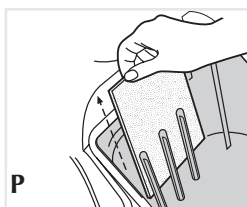

1. Open the canister lid.
2. Grasp dust filter and pull up and out (P).
3. Shake over a trash can.
4. Wash the filter in soap and water.
5. Allow to dry completely before replacing in the vacuum.
6. Insert cleaned dust filter or replace with a new one.

7. Close the canister lid.

**Exhaust Filter**

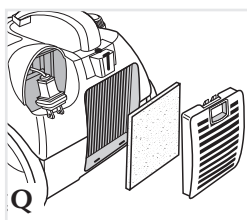

The exhaust filter is located at the back of the canister. Clean or replace it as needed. For cleaning follow instructions 3,4 and 5 under "Dust Filter."

1. Push down the locking clip on the exhaust filter cover and pull out.
2. Grasp the filter and pull out (Q).
3. Insert a new filter or cleaned filter and snap cover back in place.

**STORAGE**

Unit stores vertically for compact storage. Insert storage clip into the slot located on the bottom of the unit. Crevice tool and dusting brush store on the storage clip (R).

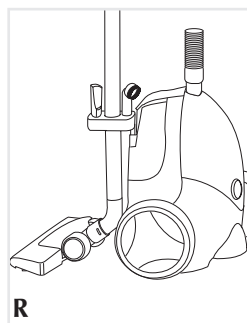

## TROUBLESHOOTING

Problem	Solution
Vacuum won't start.	Plug in firmly; press the on/off push button.
Low suction or poor pickup.	Empty permanent dust bag. Replace exhaust filter. Check for a clog in the flexible hose or extension tube. Clean or replace dust filter.
Cord won't rewind. It might be dirty or twisted.	Clean the power cord. Pull out cord, straighten and press retractable cord push button.

## INSTRUCCIONES IMPORTANTES DE SEGURIDAD

Cuando se utilizan aparatos eléctricos, se debe respetar ciertas medidas de seguridad, incluyendo las siguientes:

- Por favor lea detenidamente todas las instrucciones antes de utilizar el producto.
- ADVERTENCIA – A fin de reducir el riesgo de incendio, choque eléctrico o lesiones:
- Este aparato no debe permanecer enchufado al no estar en funcionamiento. Siempre desconéctelo de la toma de corriente antes de prestarle servicio de mantenimiento.
  - No utilice la aspiradora a la intemperie ni sobre las superficies mojadas.
  - No permita que la aspiradora se utilice como juguete. Preste atención, particularmente cuando este aparato se utilice por o cerca de los niños.
  - Utilice únicamente según las instrucciones del manual. Utilice solamente los accesorios recomendados por el fabricante.
  - No utilice la aspiradora si el cable está dañado. Si el aparato no funciona como debiese, si se ha dejado caer, se ha estropeado, ha permanecido a la intemperie o si ha caído en el agua, por favor devuélvala a un centro de servicio autorizado.
  - No hale ni cargue el aparato por el cable. No utilice el cable como mango, no atrape el cable con las puertas ni lo hale en torno a las esquinas o los bordes cortantes. No pase la aspiradora por encima del cable y mantenga el cable alejado de las superficies calientes.
  - No tire del cable para desconectar el aparato. Para desconectar, sujete por el enchufe.
  - No maneje el aparato ni el enchufe con las manos mojadas.
  - No introduzca objetos adentro de las aberturas. No utilice la aspiradora si ésta tiene obstruida cualquiera de las aberturas; mantenga las aberturas libres de polvo, pelusa, cabello y de todo aquello que pudiese disminuir el flujo de aire.
  - Mantenga el cabello, la vestimenta suelta, los dedos y toda parte del cuerpo alejada de las aberturas y de las piezas en movimiento.
  - Apague todos los controles antes de desconectar el aparato.
  - Ejerza mayor prudencia cuando limpie las escaleras.
  - No utilice este producto para aspirar líquidos inflamables o combustibles tales como la gasolina ni lo utilice en las áreas donde tales sustancias pudiesen estar presentes.
  - No aspire nada que se esté incendiando ni humeando tal como los cigarrillos, fósforos o cenizas ardientes.
  - No utilice sin antes haber instalado la bolsa para el polvo y los filtros.
  - Sujete el cable cuando lo enrolle en la bobina; no permita que el enchufe azote al enrollar el cable.

**GUARDE ESTAS INSTRUCCIONES.**

**ENCHUFE POLARIZADO (Solamente para los modelos de 120V)**

Este artefacto posee un enchufe polarizado (un contacto es más ancho que el otro). Para reducir los riesgos de choque eléctrico, este enchufe entra en un contacto polarizado de una sola manera. Si el enchufe no entra en su contacto, inviértalo. Si aun así no entra, busque la ayuda de un electricista calificado. No intente hacerle ninguna modificación al enchufe.

**Nota: Si el cordón de alimentación es dañado, este debe ser reemplazado por el fabricante o su agente de servicio o por personal calificado para evitar el riesgo.**

Gracias por haber comprado la aspiradora Windmere®.

Su nueva aspiradora trae dos filtros eficientes que atrapan las partículas de polvo y el sucio al aspirar. La bolsa permanente de recolección de polvo es de uso repetido para evitar el costo de las bolsas desechables de papel.

**CONTENIDO DE LA CAJA**

Una vez que desempaque el aparato, identifique las siguientes piezas (A):

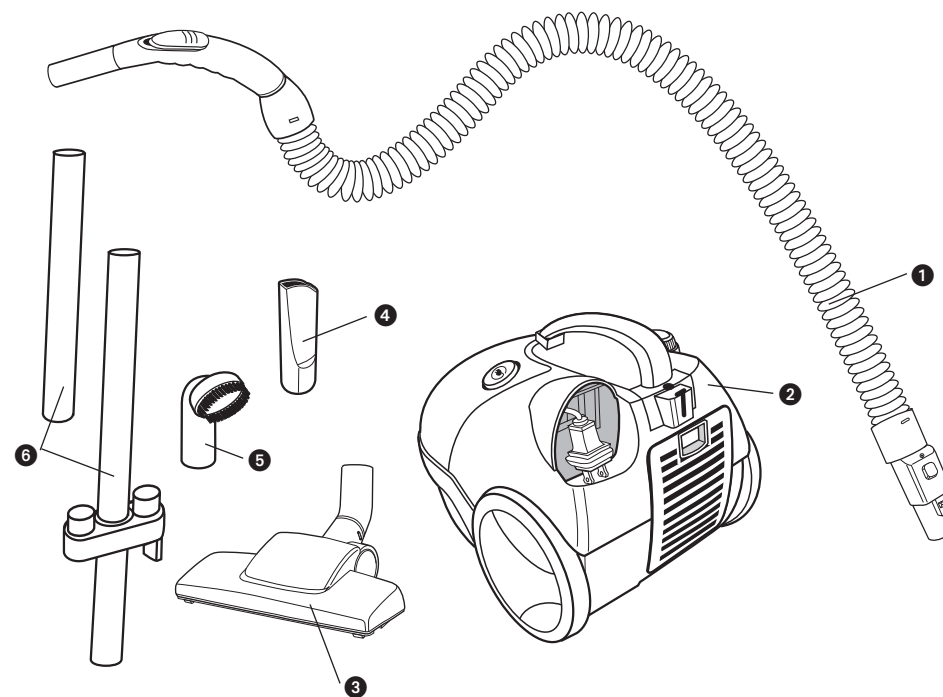

A

1. Manguera giratoria flexible
2. Tanque de la aspiradora
3. Aspiradora
4. Esquinero
5. Cepillo para desempolvar
6. Dos tubos de extensión metálicos

Este producto puede variar ligeramente del que aparece ilustrado.

**FAMILIARIDAD CON SU UNIDAD**

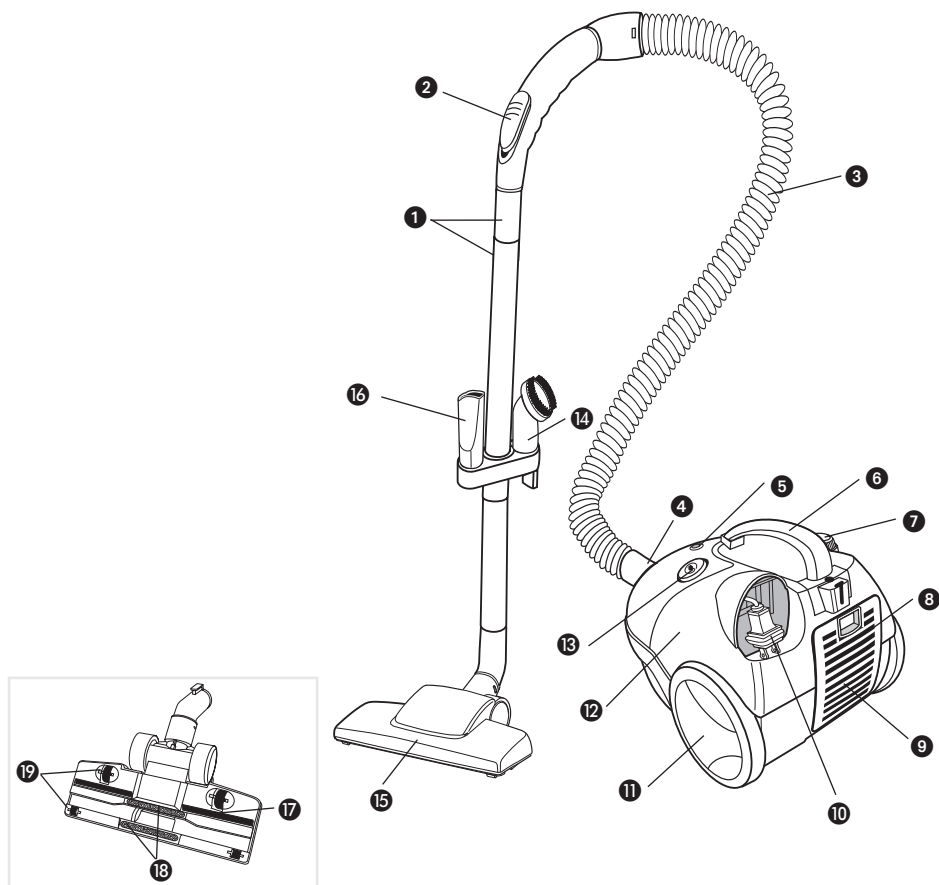

**B**

- † 1. Tubos de extensión  
Tubo cromado (Part #V3000-01)  
Tubo cromado con clip para almacenar (Part # V3000-02)
- 2. Control de succión
- † 3. Manguera giratoria flexible (Part #V3000-03)
- 4. Desenganche de la manguera giratoria flexible
- 5. Indicador de bolsa llena
- 6. Mango de transportar (Part #V3000-04)
- 7. Botón de presión para encender/apagar
- † 8. Tapa del filtro de escape (Part #V3000-05)
- † 9. Filtro de escape (adentro) (Part #V3000-06)
- 10. Cable retráctil
- † 11. Ruedas grandes (Part #V3000-07)
- † 12. Motor 120V (no ilustrado) (Part #V3000-08-120V)  
Motor 220V (no ilustrado) (Part #V3000-08-120V)
- 13. Botón de presión del cable retráctil
- † 14. Cepillo para desempolvar (Part #V3000-09)
- † 15. Aspiradora (Part #V3000-10)
- † 16. Esquinero (Part #V3000-11)
- 17. Aletas de limpiar
- 18. Bandas para la pelusa
- 19. Ruedas
- † Reemplazable por el consumidor

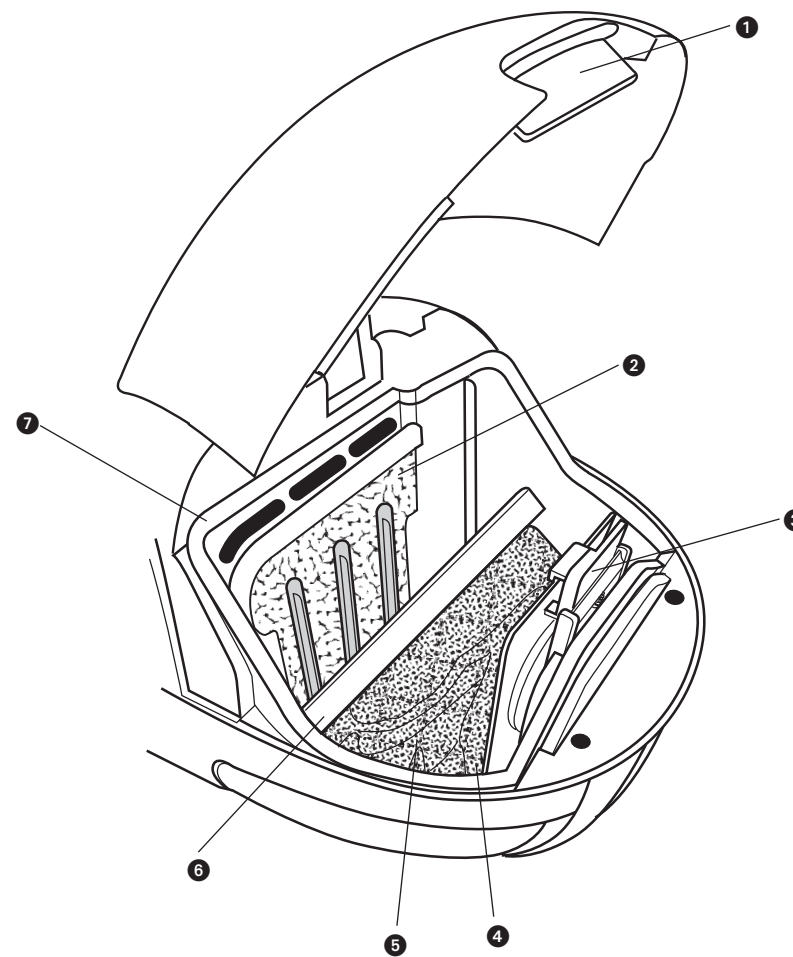

**C**

- 1. Desenganche de la tapa
- † 2. Filtro de polvo (Part #V3000-12)
- 3. Aldaba de la bolsa para el polvo
- 4. Guías (no ilustradas) en el inferior, cerca de la abertura, adentro del compartimento de la bolsa
- † 5. Bolsa permanente para el polvo con collar para la bolsa (Part #V3000-13)
- 6. Clip
- 7. Compartimento de la bolsa de polvo
- † Reemplazable por el consumidor



## MONTAJE Y DESMONTAJE DE LA ASPIRADORA

### Manguera giratoria flexible

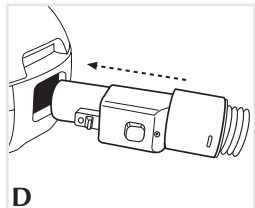

1. Para conectar la manguera, empuje el conector giratorio de la manguera adentro de la abertura en la parte delantera del tanque de la aspiradora hasta producir un clic y encajar en su lugar (D).

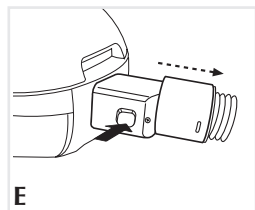

2. Para retirar, presione el botón del desenganche del conector giratorio de la manguera y tire hacia afuera (E).

### Tubos de extensión

1. Para instalar los tubos de extensión, conecte primero el tubo que tiene el clip para almacenar. Empuje el extremo más cercano al clip adentro de la aspiradora.

**Consejo:** Gire el tubo hasta que el clip coincida con la parte trasera del tubo. Esto facilita el almacenaje del aparato.

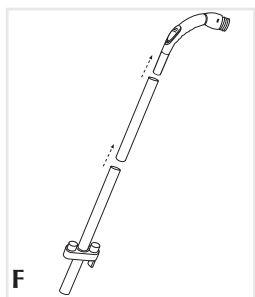

2. Para conectar el segundo tubo, empuje un extremo adentro del primer tubo y el otro extremo más estrecho adentro de la manguera flexible (F).  
**Consejo:** Gire el tubo ligeramente hasta encajar bien.
3. Para retirar los tubos de extensión, simplemente tire de los extremos de cada tubo.

### Como usar

Este aparato es para uso interior doméstico solamente.

**Importante:** El cable eléctrico tiene una marca amarilla y una roja que sirven como referencia para determinar la longitud apropiada que uno debe de emplear. La marca amarilla indica la longitud máxima recomendada. Jamás hale el cable, sobrepasando la marca roja.

1. Sujete el cable por el enchufe, hale hasta alcanzar la longitud deseada y enchufe a una toma de corriente estándar.

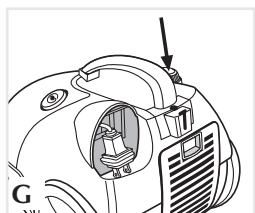

2. Presione el botón de encendido/apagado con la mano o con el pie para activar la aspiradora (G).

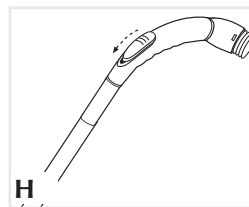

3. Ajuste la fuerza de succión, deslizando el control de la misma (H).
4. Cuando utilice la aspiradora, supervise el indicador de bolsa llena en el tanque (J). Este pasa a rojo cuando la bolsa está llena. Para vaciar la bolsa permanente, consulte la sección correspondiente en las instrucciones de cuidado y limpieza del aparato.
5. Cuando termine de aspirar, presione el botón de encendido/apagado para apagar el aparato.
6. Desconecte la aspiradora.
7. Presione el botón del cable retráctil con la mano o con el pie. El cable se enrolla nuevamente adentro del aparato (K).

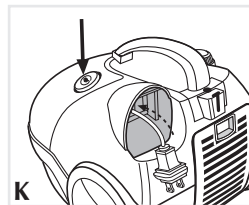
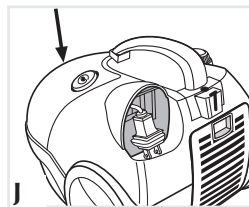

### Precaución:

- El proceso de retracción del cable es rápido. Asegúrese de mantenerse fuera del paso del cable a fin de evitar que éste le azote.
- Para evitar que el cable azote al enrollarse, sujete el enchufe cuando enrolle el cable en la bobina.

## USO DE LOS ACCESORIOS DE LIMPIEZA

### Cepillo para desempolvar y esquinero

- El cepillo se utiliza para desempolvar los muebles, las cortinas, lámparas y estantería.
- El esquinero resulta práctico para alcanzar las superficies estrechas.

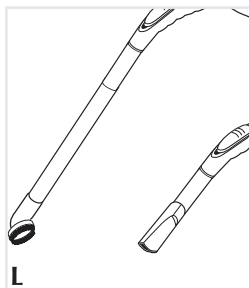

**Consejo:** Para fácil acceso, uno puede mantener el esquinero y el cepillo para desempolvar en el clip de almacenaje. Ambos accesorios de limpieza pueden ser instalados en uno u otro extremo del tubo o de la manguera flexible (L).

## Cuidado y limpieza

**Importante:** Siempre apague y desconecte el aparato antes de limpiarlo.

### LIMPIEZA

Nota: A fin de aprovechar al máximo el rendimiento de limpieza de la aspiradora, vacíe la bolsa permanente para el polvo y limpie o cambie el filtro de polvo frecuentemente y reemplace el filtro de escape conforme sea necesario.

### Vaciado de la bolsa permanente para el polvo

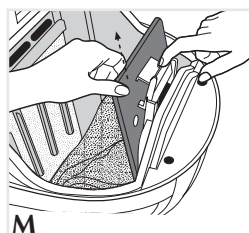

1. Presione el desenganche de la tapa a fin de abrir el compartimiento de la bolsa para el polvo.
2. Presione y sostenga la aldaba de la bolsa.
3. Sujete la bolsa por el cuello, alce y retire del tanque (M).
4. Deslice y retire el clip. Vacíe el contenido de la bolsa en la basura.

### Limpieza de la bolsa permanente para el polvo

1. Lave la bolsa a mano con agua y jabón.
2. Cuelgue la bolsa para secarla al aire antes de instalarla nuevamente en la aspiradora.

### Reinstalación de la bolsa permanente

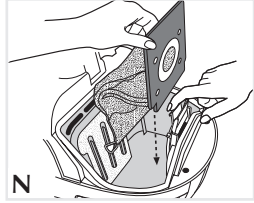

1. Deslice el clip en la bolsa.
2. Presione y sostenga la aldaba de la bolsa en posición abierta.
3. Introduzca el collar de la bolsa con las flechas orientadas hacia abajo, adentro del compartimiento de la bolsa. Coloque el collar completamente hacia abajo, adentro de las guías (N).

Nota: Asegúrese que las guías estén bien colocadas en el fondo del compartimiento de la bolsa. Acomode la abertura del collar de la bolsa por encima de la abertura que se encuentra en el interior del tanque de la aspiradora.

4. Suelte la aldaba de la bolsa.
5. La aldaba cierra por encima del collar a fin de asegurar la bolsa de polvo en su lugar.
6. Cierre la tapa del tanque.

### Filtro de polvo

El filtro de polvo se encuentra en la parte trasera del compartimiento de la bolsa para polvo.

#### Para limpiar o reemplazar el filtro:

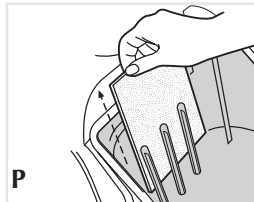

1. Abra la tapa del tanque.
2. Sujete el filtro y tire hacia afuera (P).
3. Agite sobre un cesto de basura.
4. Lave el filtro con agua y jabón.
5. Permita que el filtro se seque completamente antes de instalarlo nuevamente en la aspiradora.

6. Instale el filtro limpio o reemplace con uno nuevo.
7. Cierre la tapa del tanque.

### Filtro de escape

El filtro de escape se encuentra en la parte trasera del tanque. Limpie o reemplace conforme sea necesario. Para limpiar, siga los pasos 3, 4 y 5 de la sección anterior sobre el filtro de polvo.

1. Presione para abajo el clip de cierre de la tapa del filtro de escape y tire hacia afuera.

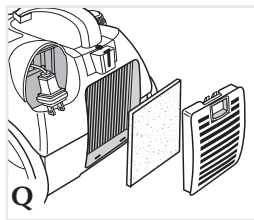

2. Sujete el filtro y tire hacia fuera (Q).
3. Instale un filtro nuevo y cierre la tapa.

### ALMACENAMIENTO

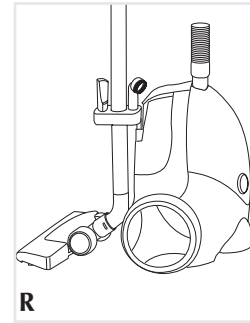

Coloque el aparato verticalmente para un almacenamiento compacto. Introduzca el clip de almacenar adentro de la ranura en el inferior del aparato. Uno puede utilizar el clip de almacenaje para guardar el esquinero y el cepillo para desempolvar (R).

## DETECCIÓN DE FALLAS

Falla	Solución
La aspiradora no funciona.	Enchúfe bien; presione el botón de encendido/apagado.
Succión baja o poca recolección.	Vacíe el recolector de polvo. Reemplace el filtro de escape. Asegúrese que no haya ninguna obstrucción en la manguera flexible ni en el tubo de extensión. Limpie o reemplace el filtro de polvo.
El cable no enrolla. Podría estar sucio o retorcido.	Limpie el cable eléctrico. Hale y enderece el cable. Presione el botón a presión.

### One-Year Limited Warranty

#### What does it cover?

- Any defect in material or workmanship; provided; however, Applica's liability will not exceed the purchase price of the product.

#### For how long?

- One year after the date of original purchase.

#### What will we do to help you?

- Provide you with a reasonably similar replacement product that is either new or factory refurbished

#### How do you get service?

- Save your receipt as proof of the date of sale
- Check our on-line service site at [www.prodprotect.com/applica](http://www.prodprotect.com/applica), or call our toll-free number, 1-800-557-9463, for general warranty service
- If you need parts or accessories, please call 1-800-738-0245

#### What does your warranty not cover?

- Damage from commercial use
- Damage from misuse, abuse or neglect
- Products that have been modified in any way
- Products used or serviced outside the country of purchase
- Glass parts and other accessory items that are packed with the unit
- Shipping and handling costs associated with the replacement of the unit
- Consequential or incidental damages (please note, however, that some states do not allow the exclusion or limitation of consequential or incidental damages, so this limitation may not apply to you)

#### How does state law relate to this warranty?

- This warranty gives you specific legal rights, and you may also have other rights that vary from state to state or province to province.

## Un año de garantía limitada

### ¿Qué cubre la garantía?

- La garantía cubre cualquier defecto de materiales o de mano de obra. Aplicación no se responsabiliza por ningún costo que exceda el valor de compra del producto.

### ¿Por cuánto tiempo es válida la garantía?

- Por un año a partir de la fecha original de compra.

### ¿Qué clase de asistencia recibe el consumidor?

- El consumidor recibe un producto de reemplazo nuevo o restaurado de fábrica, parecido al original.

### ¿Cómo se obtiene el servicio necesario?

- Conserve el recibo original como comprobante de la fecha de compra.
- Se puede visitar el sitio web de asistencia al consumidor [www.prodprotect.com/applica](http://www.prodprotect.com/applica), o se puede llamar gratis al número 1-800-557-9463, para obtener información relacionada al servicio de garantía.
- Si necesita piezas o accesorios, por favor llame gratis al 1-800-738-0245.

### ¿Qué aspectos no cubre esta garantía?

- Los daños al producto ocasionados por el uso comercial
- Los daños ocasionados por el mal uso, abuso o negligencia
- Los productos que han sido alterados de cualquier manera
- Los productos utilizados o reparados fuera del país original de compra
- Las piezas de vidrio y demás accesorios empacados con el aparato
- Los gastos de tramitación y embarque relacionados con el reemplazo del producto
- Los daños y perjuicios indirectos o incidentales (sin embargo, por favor observe que algunos estados no permiten la exclusión ni la limitación de los daños y perjuicios indirectos ni incidentales, de manera que esta restricción podría no aplicar a usted).

### ¿Qué relación tiene la ley estatal con esta garantía?

- Esta garantía le otorga derechos legales específicos y el consumidor podría tener otros derechos que varían de una región a otra.

Por favor llame al número correspondiente que aparece en la lista a continuación para solicitar que se haga efectiva la garantía y donde Ud. puede solicitar servicio, reparaciones o partes en el país donde el producto fue comprado.

<p><b>Argentina</b> Servicio Técnico Central Service New S.R.L. Atención al Cliente Ruiz Huidobro 3860 Buenos Aires, Argentina Tel.: (54-11) 4546-1212</p> <p><b>Chile</b> Servicio Máquinas y Herramientas Ltda. Av. Apoquindo No. 4867 - Las Condes Santiago, Chile Tel.: (562) 263-2490</p> <p><b>Colombia</b> PLINARES Avenida Ciudad de Quito #88-09 Bogotá, Colombia Tel.: (57-1) 610-1604/533-4680</p> <p><b>Costa Rica</b> Aplicaciones Electromecánicas, S.A. Calle 26 Bis y Ave. 3 San Jose, Costa Rica Tel.: (506) 257-5716 / 223-0136</p> <p><b>Ecuador</b> Castelcorp Km 2-1/2 Avenida Juan T. Marengo junto Dicompro Guayaquil, Ecuador Tel.: (5934) 224-7878/224-1767</p> <p><b>El Salvador</b> Sedeblack Calle A San Antonio Abad y Av. Lisboa, Edif. Lisboa Local #21</p>	<p>San Salvador, El Salvador Tel.: (503) 274-1179 / 274-0279</p> <p><b>Guatemala</b> MacPartes, S.A. 34 Calle 4-14 Zona 9 Frente a Tecun Guatemala City, Guatemala Tel.: (502) 331-5020 / 360-0521</p> <p><b>Honduras</b> Lady Lee Centro Comercial Mega Plaza Carretera a la Lima San Pedro Sula, Honduras Tel.: (504) 553-1612</p> <p><b>México</b> Art. 123 y José Ma. Marroquí #28-D Centro. Mexico D.F. Tel.: (55) 5512-7112 / (55) 5512-3164</p> <p><b>Nicaragua</b> H &amp; L Electronic Zumen 3, C. Arriba y 15 Varas al Sur Managua, Nicaragua Tel.: (505) 260-3262</p> <p><b>Panamá</b> Authorized Service Center Electrodomésticos, S.A. Boulevard El Dorado, al lado del Parque de las Mercedes</p>	<p>Panamá, Panamá Tel.: (507) 236-5404</p> <p><b>Perú</b> AV. REPUBLICA DE PANAMA 3535 Ofic 1303 San Isidro Lima, Peru Tel.: 2 22 44 14 Fax: 2 22 44 04</p> <p><b>Puerto Rico</b> Buckeye Service Jesús P. Piñero #1013 Puerto Nuevo, SJ PR 00920 Tel.: (787) 782-6175</p> <p><b>Republica Dominicana</b> Plaza Lama, S.A. Av. Duarte #94 Santo Domingo, República Dominica Tel.: (809) 687-9171</p> <p><b>Trinidad Tobago</b> A.S. Bryden &amp; Sons (Trinidad) Limited 33 Independence Square, Port Spain Trinidad, W.I. Tel.: ( 868) 623-4696</p> <p><b>Venezuela</b> Tecno Servicio TS2002 Av. Casanova Centro Comercial del Este Local 27 Caracas, Venezuela Tel.: (58-212) 324-0969</p>
--	---	---

1200 W	120 V~	60 Hz
1400 W	220 V~	50 Hz
1400 W	220 V~	60 Hz

Copyright © 2004 Applica Consumer Products, Inc.  
Pub. No.1000001167-00-RV00

Made in People's Republic of China  
Printed in People's Republic of China

Fabricado en la República Popular de China  
Impreso en la República Popular de China



2004/4-20-85E/S