

Product may vary slightly from what is illustrated./El producto puede variar ligeramente del ilustrado./Le produit peut différer légèrement de celui illustré.

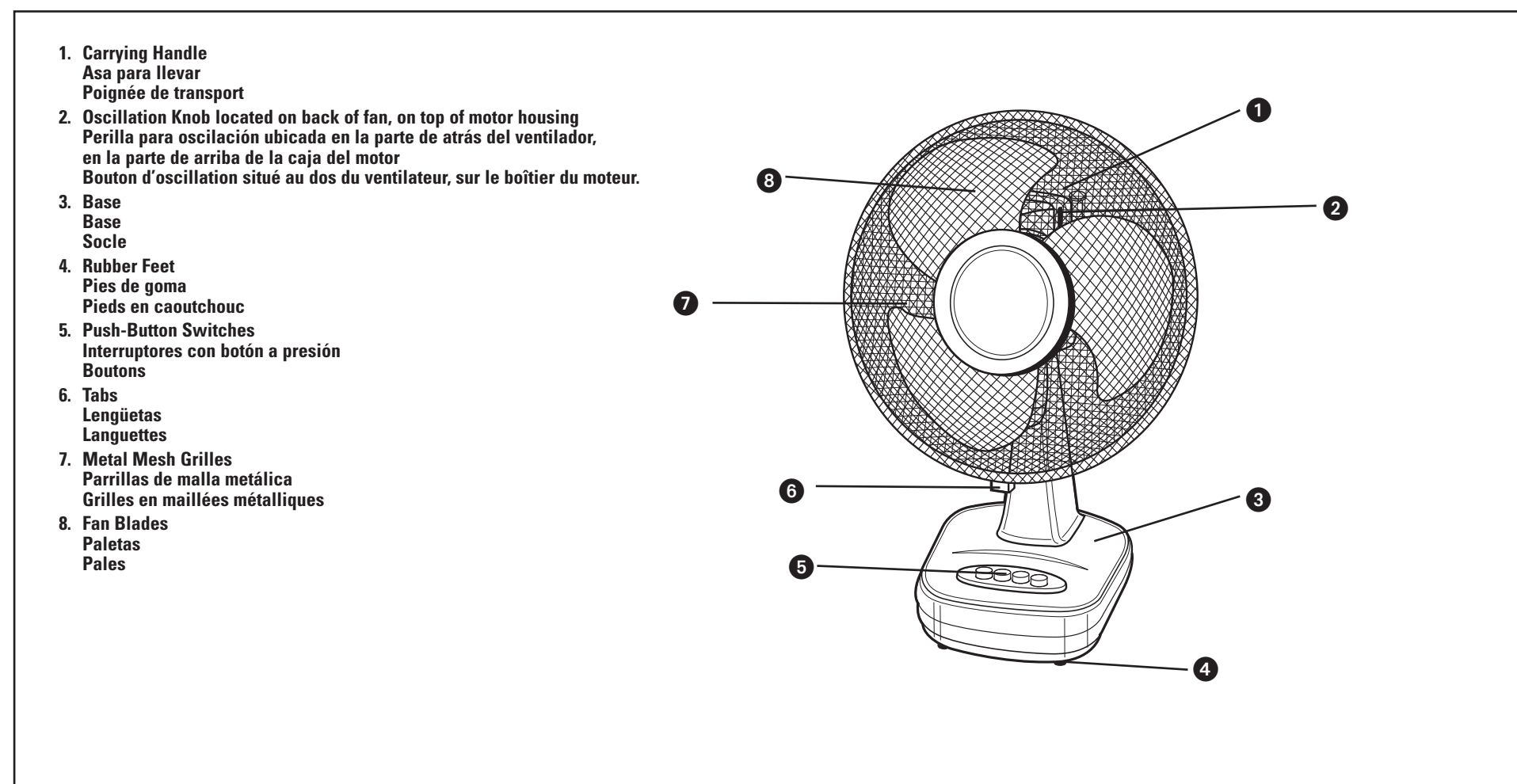

#### LINE CORD SAFETY TIPS

1. Never pull or yank on the cord or the appliance.
2. To insert plug, grasp it firmly and guide it into outlet.
3. To disconnect appliance, grasp plug and remove it from outlet.
4. Before each use, inspect the line cord for cuts and/or abrasion marks. If any are found, this indicates that the appliance should be serviced and the line cord replaced.
5. Never wrap the cord tightly around the appliance, as this could place undue stress on the cord where it enters the appliance and cause it to fray and break.

**DO NOT OPERATE APPLIANCE IF THE LINE CORD SHOWS ANY DAMAGE, OR IF APPLIANCE WORKS INTERMITTENTLY OR STOPS WORKING ENTIRELY.**

#### IMPORTANT:

During the first few minutes of initial use, a slight odor may be noticeable. This is normal and will quickly disappear.

**If the supply cord is damaged, it must be replaced by the manufacturer or its service agent or a similarly qualified person in order to avoid a hazard.**

#### SUGERENCIAS PARA SEGURIDAD CON EL CABLE

1. Nunca hale ni tire del cable ni de la unidad.
2. Para conectar, sujete con firmeza el enchufe y guíelo dentro de la toma de corriente.
3. Para desconectar, sujete el enchufe y retírelo de la toma de corriente.
4. Antes de usar el aparato, verifique que el cable no tenga cortaduras ni abrasiones. De ser así, la unidad debe ser revisada y el cable debe ser reemplazado.
5. Nunca enrolle el cable de manera apretada en torno a la unidad, ya que el exceso de presión en las uniones del cable con la unidad o con el enchufe pueden raerlo o romperlo.

**NO OPERE LA UNIDAD SI EL CABLE PRESENTA CUALQUIER DAÑO, SI LA UNIDAD FUNCIONA DE MANERA INTERMITENTE O SI DEJA DE FUNCIONAR POR COMPLETO.**

#### IMPORTANTE:

Durante los primeros minutos de su uso inicial, usted notará un ligero olor. Esto es normal y desaparecerá rápidamente.

**Si el cable estuviera dañado, deberá ser reemplazado por el fabricante o su agente de servicio o por una persona calificada para evitar un peligro.**

## Como Usar

Este aparato es para uso doméstico y puede ser enchufado en una toma de corriente standard.

#### INSTRUCCIONES PARA EL ENSAMBLAJE

1. Coloque la base del ventilador en una superficie firme y estable, tal como una mesa o mostrador.
2. Fije la parrilla trasera en la caja del motor concordiando los agujeros redondos en la parrilla trasera (dos en la parte de arriba y uno en la parte de abajo) con los postes en la parte delantera de la caja del motor. Empújelos firmemente hasta que los postes entren a través de los agujeros.
3. Asegure la parrilla trasera a la caja del motor colocando el anillo de plástico en la rosca alrededor del eje del motor y ajústela dándole vuelta hacia la derecha.
4. Empuje firmemente la paleta del ventilador en la clavija del eje hasta que se afirme en su lugar y no se pueda sacar. Asegure la aspa con la tapa, dándole vuelta hacia la izquierda para ajustarla.
5. Por favor lea la hoja de instrucciones adjunta para detalles sobre el ensamblaje de la parrilla frontal.

#### INSTRUCCIONES DE FUNCIONAMIENTO

1. Coloque el ventilador en una superficie segura y plana donde no pueda caerse o ser halado por el cable.
2. Antes de enchufarlo, ajuste la dirección de la corriente de aire sosteniendo firmemente la base con una mano y empujando hacia atrás la parrilla para subirlo o empujando hacia adelante para bajarlo.
3. Para hacer oscilar el ventilador, empuje hacia abajo la perilla para la oscilación ubicada en la parte de arriba de la caja del motor. Para parar la oscilación del ventilador, tire hacia arriba la perrilla.
4. Enchufe el ventilador en una toma de corriente eléctrica.
5. Escoja la velocidad deseada presionando uno de los botones.

## Cuidado y Limpieza

Este aparato requiere poco mantenimiento y no tiene piezas que puedan ser reparadas. No trate de repararlo usted mismo. Si necesita reparación remítalo a personas calificadas.

Este ventilador está permanentemente lubricado y no necesitará lubricación adicional.

**PARA LIMPIAR:** Antes de limpiarlo, apague el ventilador y desenchúfelo. Sacuda el exceso de polvo con un paño libre de pelusas. Para asegurar una adecuada circulación de aire al motor, mantenga los orificios ubicados en la parte de atrás del motor libre de acumulación de polvo. Una aspiradora puede ser usada para limpiar estos orificios. No sumerja el ventilador en agua o cualquier otro líquido. Desensamble las parrillas y la aspa. Las parrillas y la aspa pueden ser limpiadas con agua y jabón. Use un paño suave ligeramente humedecido para limpiar el resto de las partes del ventilador. No deje que agua o ningún otro líquido entre en la caja del motor o la base. Ensamble nuevamente el ventilador después que las parrillas y la aspa estén completamente secas. No lo enchufe hasta que no esté completamente ensamblado.

**PARA GUARDAR:** Asegúrese de desensamblar y limpiar el ventilador antes de guardarlo. Guarde la envoltura original para guardar el ventilador. Siempre guárdelo en un lugar seco. Nunca lo guarde mientras esté enchufado. Nunca envuelva el cable ajustadamente en el ventilador y no ponga presión sobre el cable en la parte que entra en el ventilador, ya que esto podría ocasionar que el cable se desgaste y se rompa.

#### CONSEILS DE SÉCURITÉ POUR LE FIL ÉLECTRIQUE

1. Ne jamais tirer sur le fil ou sur l'appareil
2. Pour brancher la fiche : Attraper fermement la fiche et la guider dans la prise.
3. Pour débrancher l'appareil, attraper la fiche et l'enlever de la prise.
4. Avant chaque usage, inspecter le fil électrique pour coupures ou marques d'usure. Si on en trouve cela indique qu'il faut réparer l'appareil et changer le fil électrique.
5. Ne jamais enrouler le fil trop étroitement autour de l'appareil car cela pourrait exercer trop de pression sur le fil à l'endroit ou il entre dans l'appareil et pourrait l'effiloche et le faire casser.

**NE PAS UTILISER L'APPAREIL SI LE FIL ÉLECTRIQUE EST ENDOMMAGÉ, SI L'APPAREIL NE FONCTIONNE QUE DE FAÇON INTERMITTENTE OU S'IL NE FONCTIONNE PLUS DU TOUT.**

#### IMPORTANT :

On remarquera peut-être une légère odeur pendant quelques minutes quand on utilise l'appareil pour la première fois. C'est un phénomène normal qui disparaîtra rapidement.

**Si le fil électrique est endommagé il doit être remplacé par le fabricant, son réparateur agréé ou par une personne possédant des qualifications similaires pour éviter tout danger.**

## Utilisation

Cet appareil est pour usage ménager et peut être branché dans une prise électrique standard.

#### INSTRUCTIONS POUR LE MONTAGE

1. Mettre le socle sur une surface stable et solide telle qu'une table ou un comptoir.
2. Monter la grille arrière sur le boîtier du moteur en alignant les trous ronds au dos de la grille (deux dessus et un dessous) aux broches rondes sur le devant du boîtier du moteur. Enfoncer fermement jusqu'à ce que les broches sortent des trous.
3. Verrouiller la grille arrière au boîtier du moteur en plaçant un collier en plastique sur le moyeu fileté autour de l'arbre du moteur et en tournant le collier dans le sens des aiguilles d'une montre pour serrer.
4. Enfoncer fermement la pale dans le pignon de l'arbre jusqu'à ce qu'on ne puisse plus l'enlever. Attacher les pales avec le capuchon des pales et serrer en tournant dans le sens contraire des aiguilles d'une montre.
5. Se reporter à la feuille d'instruction ci-inclus pour détails sur la façon de monter la grille avant.

#### MODE D'EMPLOI

1. Mettre le ventilateur sur une surface stable et plate où il ne peut pas tomber ni être tiré par le fil.
2. Avant de brancher, régler la direction de l'air en tenant fermement le socle d'une main et en poussant la grille vers l'arrière pour incliner le ventilateur vers le haut ou vers l'avant pour l'incliner vers le bas.
3. Pour faire osciller le ventilateur, appuyer sur le bouton d'oscillation situé sur le boîtier du moteur. Pour arrêter l'oscillation tirer sur le bouton.
4. Brancher le ventilateur dans la prise électrique.
5. Choisir la vitesse en appuyant sur l'un des boutons.

## Entretien et nettoyage

Cet appareil n'a besoin que de peu d'entretien. Il ne contient aucune pièce réparable par l'utilisateur. Ne pas essayer de le réparer soi-même. Si des réparations sont nécessaires, consulter une personne qualifiée.

Le ventilateur a reçu une lubrification permanente et n'aura pas besoin d'être lubrifié pendant toute sa vie utile.

**POUR NETTOYER :** Avant de nettoyer, arrêter le ventilateur et débrancher de la prise. Essuyer l'excès de poussière avec un chiffon anti-peluche. Pour que la circulation d'air au moteur soit suffisante, ne pas laisser s'accumuler la poussière sur les événements situés à l'arrière du boîtier du moteur. On peut utiliser un aspirateur pour nettoyer ces événements. Ne pas tremper dans l'eau ni dans d'autres liquides. Démontez les grilles et l'ensemble pales. On peut nettoyer les grilles et les pales à l'eau et au savon doux. Utiliser un chiffon doux légèrement humide pour essuyer le reste du ventilateur. Ne pas laisser couler de l'eau ou tout autre liquide dans le boîtier du moteur ou dans le socle. Remonter le ventilateur quand les pales et les grilles sont entièrement sèches. Ne pas brancher le ventilateur dans la prise avant qu'il soit complètement remonté.

**POUR RANGER :** Bien démonter et nettoyer le ventilateur avant de le ranger. Garder l'emballage d'origine pour ranger. Toujours ranger dans un endroit sec. Ne jamais ranger si le ventilateur est toujours branché. Ne jamais enrouler le fil trop étroitement autour de l'appareil. Ne pas exercer de pression sur le fil à l'endroit ou il joint le ventilateur car cela pourrait l'effiloche et le faire casser.



**POLARIZED PLUG**  
This appliance has a polarized plug (one blade is wider than the other). As a safety feature, this plug fits in a polarized outlet only one way. If the plug does not fit into the outlet, reverse the plug and try again. If it still does not fit, contact a qualified electrician. Do not attempt to defeat this safety feature.

## SAVE THESE INSTRUCTIONS

- WARNING: To reduce the risk of fire or electrical shock, do not use this fan with any solid-state speed control device.**
- Do not use fan near curtains, plants, window treatments, etc.
  - Always use on a dry surface.
  - To disconnect, grip plug and pull from wall outlet. Never yank on cord.
  - Do not let cord hang over table or counter or touch hot surfaces.
  - Do not operate any appliance with a damaged cord or plug, after the appliance malfunctions or has been dropped or damaged in any manner.
  - Do not operate fan or any parts near an open flame, cooking or other heating appliances.
  - Do not operate in the presence of explosive and/or flammable fumes.
  - Do not use fan in a window. Rain may cause an electrical hazard.
  - Make sure fan is on a stable surface when operating to avoid chance of overturning.
  - Disconnect fan before cleaning.
  - Never insert fingers, pencils or any other objects through the grille when fan is running.
  - Unplug from outlet when not in use, when moving fan from one location to another, before putting on or taking off parts and before cleaning.
  - To protect against electrical shock, do not immerse unit, plug, or cord in water or spray with liquids.
  - Close supervision is necessary when any appliance is used by or near children.
  - Use fan only for intended use, as described in instruction manual.
  - Read and save these instructions.
- When using electrical appliances, basic safety precautions should always be followed, including the following:

## IMPORTANT SAFETY INSTRUCTIONS

**PLEASE READ AND SAVE THIS USE AND CARE BOOK**  
**POR FAVOR LEA ESTE INSTRUCTIVO ANTES DE USAR EL PRODUCTO**  
**VEUILLEZ LIRE ET CONSERVER CE GUIDE D'ENTRETIEN ET D'UTILISATION**

## 12" (30 CM) OR 16" (41 CM) OSCILLATING DESK FAN WITH METAL MESH GRILLES

### VENTILADOR GIRATORIO DE 12" (30 CM) O 16" (41 CM) PARA ESCRITORIO CON PARRILLAS DE MALLA METÁLICA

### VENTILATEUR OSCILLANT DE BUREAU DE 12" (30 CM) OU 16" (41 CM) AVEC GRILLES EN MAILLÉES MÉTALLIQUES

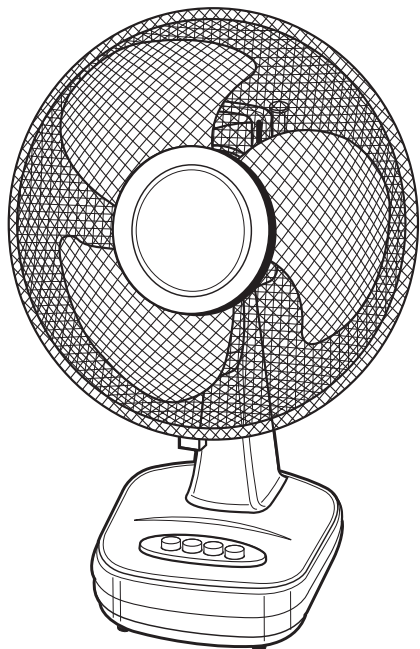

**Accessories/Parts (USA/Canada) 1-800-738-0245**  
**Accesorios/partes (EE.UU./Canadá)**  
**Accessoires/Pièces (É.-U./Canada)**

**Consumer Assistance & Information**  
**Información y asistencia para el consumidor**  
**Renseignements et Assistance Clientèle**  
**1-800-557-9463**

**SÉRIE WDF1200/WDF1600 SERIES**

**ENCHUFE POLARIZADO**  
Este artefacto tiene un enchufe polarizado (una hoja es más ancha que la otra). Como medida de seguridad, este enchufe solo debe usarse en una toma de corriente polarizada en un solo sentido. Si no entrara en la toma de corriente, invierta el enchufe y trate nuevamente. Si aún así no entrara, busque la ayuda de un electricista calificado. No intente anular este dispositivo de seguridad.

## CONSERVE ESTAS INSTRUCCIONES

- Cuando esté usando aparatos eléctricos, debe seguir siempre medidas básicas de seguridad, incluyendo las siguientes:
- Lea y conserve estas instrucciones.
  - Use el ventilador únicamente para los fines descritos en este manual de instrucciones.
  - Para protegerse contra descargas eléctricas, no sumerja la unidad, enchufe o cable en agua o rocíe con cualquier líquido.
  - Supervise cuidadosamente su manejo cuando este aparato esté siendo usado por o cerca de niños.
  - Desenchúfelo cuando no esté en uso, cuando mueva el ventilador de un lado o otro, antes de poner o sacar partes o antes de limpiarlo.
  - Nunca introduzca los dedos, lápices o cualquier otro objeto a través de la parrilla cuando el ventilador esté funcionando.
  - Desconecte el ventilador antes de limpiarlo.
  - Asegúrese de que el ventilador esté en una superficie sólida cuando este funcionando para evitar el riesgo de que se caiga.
  - No use el ventilador cerca de cortinas, plantas, tratamientos para ventanas, etc.
  - Uselo siempre en superficies secas.
  - Para desconectarlo, empuñe el enchufe y retírelo de la toma de corriente. No tire del cable.
  - No deje que el cable cuelgue sobre el filo de la mesa o mostrador o que toque superficies calientes.
  - No haga funcionar ningún aparato con el cable o el enchufe dañado, después de mal funcionamiento del aparato o si se ha caído o dañado de cualquier manera.
  - No lo haga funcionar en presencia de explosivos y/o gases inflamables.
  - No coloque el ventilador o cualquier otra parte cerca de llamas, utensilios de cocina u otros artefactos calientes.
  - No use el ventilador en la ventana. La lluvia podría causar un peligro eléctrico.
  - No pas utilisar en presencia d'explosifs et/ou de vapeurs inflammables.
  - Ne pas placer le ventilateur près d'une flamme ou près d'appareils de cuisine ou de chauffage.
  - Ne jamais utiliser un appareil si la fiche ou si le fil sont endommagés, s'il ne fonctionne pas correctement, si on l'a laissé tomber ou si il a été endommagé de quelque manière que ce soit.
  - Ne pas laisser pendre le fil de la table ou du comptoir et l'empêcher de toucher des surfaces chaudes.
  - Pour débrancher, attraper la fiche et tirer de la prise. Ne jamais tirer sur le fil.
  - Toujours utiliser sur une surface sèche.
  - Ne pas utiliser le ventilateur près de rideaux, de plantes etc.
- AVERTISSEMENT: Pour réduire les risques d'incendie ou de choc électrique, ne pas utiliser ce ventilateur avec un appareil de commande de vitesse transistorisé.**

## IMPORTANTES MEDIDAS DE SEGURIDAD

**FICHE POLARISÉE**  
Cet appareil est muni d'une fiche polarisée (une lame est plus large que l'autre). Comme mesure de sécurité, cette fiche entre dans une prise de courant polarisée dans un sens seulement. Si la fiche refuse d'entrer dans la prise de courant, inversez-la et essayez de nouveau. Si elle refuse toujours d'entrer, communiquez avec un électricien qualifié. N'essayez pas d'outrepasser cette mesure de sécurité.

## CONSERVER CES MESURES

- Quando un utilise des appareils électriques, il convient de toujours employer certaines précautions, parmi les quelles :
- Lire et conserver ces instructions.
  - Utiliser le ventilateur que de la façon prévue, comme indiqué dans les instructions.
  - Pour éviter un choc électrique, ne pas mettre ou laisser tomber l'appareil, la fiche ou le fil dans l'eau et ne pas l'asperger de liquide.
  - Il est nécessaire de surveiller de près l'utilisation de cet appareil par ou à proximité d'enfants.
  - Débrancher à la prise quand on a fini d'utiliser l'appareil, quand on le déplace, avant d'ajouter ou d'enlever des pièces et avant de le nettoyer.
  - Ne jamais faire passer les doigts, un crayon ou tout autre objet au travers de la grille quand le ventilateur fonctionne.
  - Débrancher le ventilateur avant de le nettoyer.
  - S'assurer que le ventilateur est sur une surface stable quand il fonctionne pour éviter qu'il ne se renverse.
  - Ne pas utiliser le ventilateur sur une fenêtre. La pluie peut causer un problème électrique.
  - Ne pas utiliser en présence d'explosifs et/ou de vapeurs inflammables.
  - Ne pas placer le ventilateur près d'une flamme ou près d'appareils de cuisine ou de chauffage.
  - Ne jamais utiliser un appareil si la fiche ou si le fil sont endommagés, s'il ne fonctionne pas correctement, si on l'a laissé tomber ou si il a été endommagé de quelque manière que ce soit.
  - Ne pas laisser pendre le fil de la table ou du comptoir et l'empêcher de toucher des surfaces chaudes.
  - Pour débrancher, attraper la fiche et tirer de la prise. Ne jamais tirer sur le fil.
  - Toujours utiliser sur une surface sèche.
  - Ne pas utiliser le ventilateur près de rideaux, de plantes etc.
- AVERTISSEMENT: Pour réduire les risques d'incendie ou de choc électrique, ne pas utiliser ce ventilateur avec un appareil de commande de vitesse transistorisé.**

## MESURES DE SECURITE IMPORTANTES

### FULL ONE-YEAR WARRANTY

Applica warrants this product against any defects that are due to faulty material or workmanship for a one-year period after the original date of consumer purchase. This warranty does not include damage to the product resulting from accident or misuse. If the product should become defective within the warranty period, we will repair it or elect to replace it free of charge.

This warranty gives you specific legal rights and you may also have other rights which vary from state to state or province to province. Answers to any questions regarding warranty or service locations may be obtained by calling Consumer Assistance and Information: 1-800-557-9463.

To order accessory items and replacement parts, please call: 1-800-738-0245.

### UN AÑO COMPLETO DE GARANTIA

Applica garantiza este producto contra cualquier defecto originado por fallas en los materiales o en la mano de obra por un período de un año a partir de la fecha original de compra. Esta garantía no incluye daños al producto ocasionados por accidentes o mal uso. Si el producto resulta con defectos dentro del período de garantía, lo repararemos o reemplazaremos de ser necesario, sin cargo alguno.

Esta garantía le otorga derechos legales específicos, y usted podría tener otros derechos que pueden variar de estado a estado o de provincia a provincia en su país. Si tiene alguna pregunta acerca de la garantía o de la localidad de las sucursales de servicio, diríjase al centro de información y asistencia para el consumidor al número: 1-800-557-9463.

Para encargar accesorios y partes de repuesto, por favor llame al: 1-800-738-0245.

### GARANTIE COMPLÈTE D'UN AN

Applica garantit cet appareil pendant une durée d'un an à partir de la date d'achat en cas de défaut de matériaux ou de vice de main-d'œuvre. Cette garantie n'est pas valable en cas de dommages causés par accident ou abus. Si cet appareil s'avère défectueux pendant la période de garantie, nous le réparerons ou, à notre choix, nous le remplacerons gratuitement.

Cette garantie vous donne des droits spécifiques et vous pouvez aussi jouir d'autres droits qui peuvent varier d'un état à l'autre ou d'une province à l'autre. Pour toutes questions sur la garantie et l'emplacement des services de réparations appeler le Service Clientèle et Renseignements au 1-800-557-9463.

Pour commander des accessoires et pièces de rechange veuillez appeler le : 1-800-738-0245.

120 V ~ 60 Hz 0.55 A

  
**Applica Consumer Products, Inc.**  
Miami Lakes, FL 33014  
www.applicaconsumerproductsinc.com

2002/10-16-66E/S/F

Copyright © 2002 Applica Consumer Products, Inc.  
Printed in People's Republic of China

Impreso en la República Popular China

Imprimé en Republic populaire de Chine

PUB #178753-00-RV-00

WDF1200  
WDF1600

